

TESLA

Kerámia Főzőlap

HV3200MB

Kezelési
útmutató



A képek csak illusztrációk, a termék ezektől eltérő lehet.

Gratulálunk az új kerámia főzőlapjához!

A termék használata előtt alaposan olvassa át a használati útmutatót és őrizze meg azt a későbbiek során is. A beszereléshez olvassa el az erre vonatkozó szakaszt.

BIZTONSÁGI FIGYELMEZTETÉS

Az Ön biztonsága kiemelten fontos számunkra, ezért kérjük, hogy alaposan olvassa el a tájékoztatót.

BESZERELÉS

Áramütés veszély!

- Mielőtt bármilyen munkát végez az eszközön, válassza le a hálózati áramforrásról azt.
- Kizárólag védőfölddel ellátott elektromos hálózaton használható!
- Az elektromos szerelést kizárólag képzett szakember végezheti.
- A fenti tanácsok figyelmen kívül hagyása halálos áramütést okozhat.

Éles peremek

- Legyen óvatos - a panel szélei élesek.
- A nem megfelelő kezelés mély vágásokat okozhat.

Fontos biztonsági előírások

- Használat előtt alaposan olvassa át a kezelési útmutatót.
- Soha ne helyezzen éghető anyagot a készülékre.
- Kérjük, hogy adja át ezt a kezelési útmutatót a beszerelést végző szakembernek.
- A leírásnak megfelelően kell a készüléket beszerelni, ellenkező esetben az üzemeltetése balesetveszélyes.
- A készülék beszerelése és a védőföldelés megfelelő alkalmazása szakembert igényel.
- A készüléket csak külön áramtalanító kapcsolóval ellátott áramkörre szabad csatlakoztatni.
- A nem megfelelő beszerelés esetén a jótállás azonnal érvényét veszíti.
- A készüléket 8 évnél idősebb gyermekek, valamint csökkent fizikai, érzékszervi vagy szellemi képességekkel rendelkező személyek csak megfelelő felügyelet mellett használhatják.
- Ne engedje gyermekét a készülékkel játszani.
- A sérült tápkábelt azonnal cseréltesse ki egy szakemberrel.
- Figyelmeztetés: ha a felületen repedést lát, haladéktalanul áramtalanítsa a készüléket.
- Ne helyezzen fém eszközöket (kés, villa, kanál, stb.) a készülékre, mert felforrósodhatnak.
- Ne használjon gőztisztítót a főzőlap tisztításához.
- A készüléket nem szabad külső időzítővel, vagy távvezérlő rendszerrel üzemeltetni.
- **FIGYELMEZTETÉS:** Tűzveszély: ne tároljon semmit a főzőlapon.
- A főzési folyamat folyamatos felügyeletet igényel.
- **FIGYELMEZTETÉS:** A főzőlapon hagyott olajos edényben sütés tűzveszélyes! SOHA ne próbálja meg vízzel eloltani a lángokat, használjon egy fedelet, vagy tűztakarót!

KEZELÉS ÉS KARBANTARTÁS

Áramütés veszély

- Ne használja a törött, vagy megrepedt főzőlapot. Ha bármilyen külsérelmi nyomot lát, azonnal áramtalanítsa a készüléket a kismegszakítóval és hívjon szakembert a hiba elhárításához.
- Tisztítás és karbantartás idejére áramtalanítsa a készüléket.
- A fentiek be nem tartása halálos áramütéshez vezethet.

Egészségügyi kockázat

- Ez a készülék megfelel az elektromágneses eszközökre vonatkozó előírásoknak.
- A szívritmus-szabályozóval vagy más elektromos implantátummal (például inzulinpompával) rendelkező személyek azonban a készülék használata előtt konzultáljanak orvosukkal vagy az implantátumgyártójukkal, hogy megbizonyosodjanak arról, nem érinti-e őket az elektromágneses mező hatása.
- A fentiek be nem tartása akár halált is okozhat.

Égési sérülések, forró felületek

- A használat során a készülék felületei felforrósodhatnak, melyek égési sérülést okozhatnak.
- Ne érjen ezekhez a felületekhez, amíg a készülék le nem hűl.
- Tartsa távol gyermekét a készüléktől.
- Az edények fogantyúi felforrósodhatnak. Ügyeljen rá, hogy a serpenyő nyele ne lógjon a többi főzőmező fölé.
- A fenitek be nem tartása égési sérülésekhez vezethet.

Vágás veszély

- A felülettisztító penge nagyon éles! Kiemelten figyeljen oda a használatkor és mindig tartsa gyermekétől elzárt helyen.
- A fenti előírás be nem tartása vágott sebeket eredményezhetnek.

Fontos biztonsági előírások

- Soha ne hagyja a bekapcsolt készüléket felügyelet nélkül. A túlhevített zsiradékok tűz- és balesetveszélyesek.
- Soha ne használja a készüléket tároló felületként.
- Soha ne hagyjon tárgyat, vagy eszközt a készüléken.
- Ne helyezzen mágnesezhető tárgyakat (bankkártya, memóriakártya), vagy elektronikus berendezéseket (számítógépek, zenelejátszók, stb.) a készülék közelébe, mivel az elektromágneses mező tönkretelheti ezeket.
- Soha ne használja a készüléket fűtésre.
- Használat után rögtön kapcsolja ki a készüléket a használati útmutatás alapján. Ne hagyatkozzon az edényfelismerő rendszerre a zónák kikapcsolásakor.
- Ne ültesse gyermekét a főzőlapra és ne engedje, hogy a készülék közelében játszanak.
- Ne tároljon a gyermeke számára vonzó tárgyakat a készülék feletti szekrényben. A főzőlapra felmászó gyermeket súlyosan megsérülhetnek.
- Ne hagyja gyermekét felügyelet nélkül, ha a készülék be van kapcsolva.
- Gyermekek, vagy fogyatékossgal élő személyek kizárólag felügyelet mellett használhatják a készüléket.
- Ne kísérelje meg otthoni módszerekkel megszerelni az esetlegesen meghibásodott készüléket. Minden esetben kérje szakember segítségét.
- Ne ejtsen és ne tároljon nehéz tárgyakat a főzőlapon.
- Ne álljon rá a készülékre.
- Ne használjon sérült edényeket a készüléken.
- Ne használjon súrolószereket a tisztításhoz, mivel ezek összekarcolják az üvegfelületet.
- Ezt a készüléket otthoni felhasználásra tervezték. Nem alkalmasak üzemi konyhákban történő használatra.
- **FIGYELMEZTETÉS:** A készülék elemei használat közben felmelegsznek.
- Ügyeljen rá, hogy ne érjen a felmelegedett alkatrészekhez.
- Gyermekei kizárólag 8 éves kor felett és felügyelet mellett használhatják a főzőlapot.

TERMÉKISMERTETŐ

Felső nézet

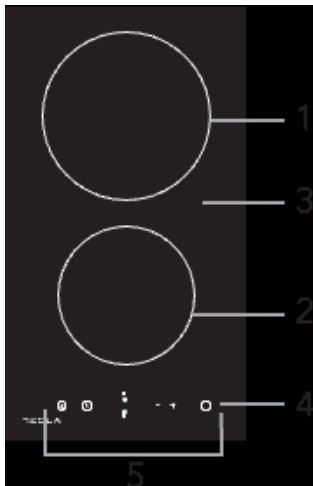

5

1. Max. 1200 W zóna
2. Max. 1800 W zóna
3. Üveglap
4. Be-/kikapcsoló gomb
5. Vezérlőpanel

Vezérlőpanel

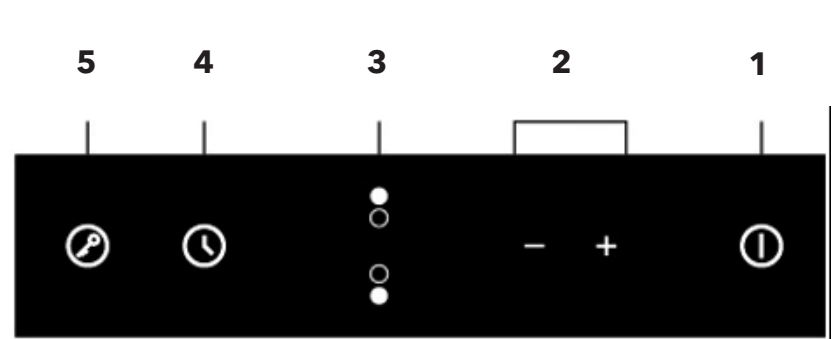

- 1.ON/OFF vezérlés
2. Teljesítmény / időzítő szabályozó
3. Főzőzóna kezelőszervei
4. Időzítő vezérlés
5. Lezárás vezérlés

Termékinformációk

A speciális, mikroprocesszor által vezérelt fűtőszálakkal történő főzés rendkívül biztonságos és kényelmes minden család számára.

A kerámia főzőlap a fejlesztés során kapott visszajelzések alapján személyre szabott kialakításokat alkalmaz. A főzőlap biztonságos és megbízható teljesítményt nyújt, kényelmessé téve a mindennapokat.

Működési elv

A kerámia főzőlap speciális fűtőszálakkal működik, a hőt közvetlenül átadva az edényeknek.

Mielőtt használni kezdi a készüléket

- Olvassa el alaposan a használati útmutatót, külön figyelmet fordítva a "Biztonsági előírások" részre.
- Távolítsa el az összes védőfóliát a készülékről.

Specifikációk

Főzőlap típusa	HV3200MB
Zónák száma	2 zóna
Bemeneti feszültség	220-240V~ 50Hz or 60Hz
Teljesítmény	2700-3300 W
Termék méretei (szél. x mély. x mag. mm)	288X520X5
Beépítési méretek AxB (mm)	268X500

A súly és méretek csak közelítő értékek. Mivel a termékeink folyamatos fejlesztésen mennek keresztül, ezért a specifikáció változhat.

A KÉSZÜLÉK HASZNÁLATA

Érintógombok

- A gombok a leggyengédebb érintésre is reagálnak, nem szükséges erő kifejtése.
- Használja az ujjbegyét az ujjhegye helyett.
- Minden érintésnél csipogással jelez a készülék.
- Ügyeljen rá, hogy a gombok mindig tiszták és szárazak legyenek, valamint ne fedje el azokat semmi. Akár egy csepp víz is megzavarhatja a működésüket.



A megfelelő edény kiválasztása

Ne használjon olyan edényt, amelynek az alja egyenetlen, vagy ívelt.



Bizonyosodjon meg arról, hogy az edény alja megfelelően stabil legyen és az átmérője megegyezzen az éppen használt főzőzónával. Mindig a zóna közepére helyezze az edényt.

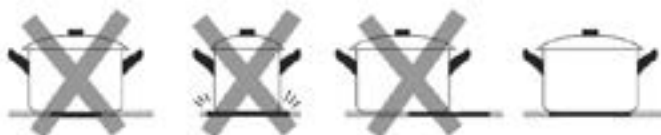

Ne húzza végig az edényeket az üvegfelületen, mert a felülete megsérülhet.



A főzőlap használata

A főzés elkezdése

A bekapcsolást egy rövid hangjelzés kíséri, majd a visszajelzőn 1 mp után az összes fény kialszik.

Érintse meg a használni kívánt zónát.

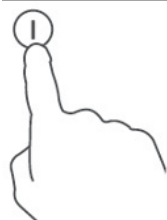

Helyezze rá a főzőlapra a megfelelő edényt.

Győződjön meg arról, hogy az edény alja, valamint a főzőlap is száraz.

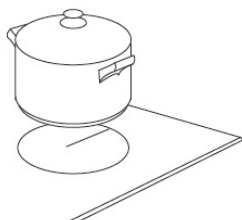

Érintse meg a főzőzóna választó gombot.

Válassza ki a kívánt hőfokot a "-" és a "+" gombokkal.

- Ha 1 percen belül nem választ ki semmit, akkor a készülék magától kikapcsol. Ebben az esetben az első lépéstől kell kezdenie a folyamatot.
- Főzés közben a fokozatok szabadon állíthatóak.
- Ha bármelyik gombot lenyomva tartja, a hőfok felfelé vagy lefelé módosul.



A főzés befejeztével

Kapcsolja ki a főzőzónát a "-" érték eléréséig, vagy a "-" és a "+" gomb egyszerre történő lenyomásával.



VAGY

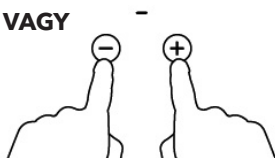

Kapcsolja ki a főzőlapot az ON/OFF megérintésével.

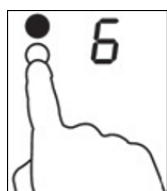

Vigyázzon a forró felületekkel!

A "H" betű jelzi Önnek, hogy melyik zóna forró még. Amint lehűlt egy biztonságos hőmérsékletre az indikátor eltűnik. A maradék hővel melegen tarthatja az edényben lévő ételt, ezzel energiát is spórolhat..



A vezérlőpanel lezárása

- Könnyedén lezárhatja a vezérlőpanelt a biztonsága érdekében akár használat közben.
- Ha a vezérlőpanel zárva van, csak a be/kikapcsológomb működik, de a főzőzónákat nem lehet állítani.

A lezáráshoz

Érintse meg a lezárás gombot. A lezárás melletti jelzőfény világítani kezd.

A feloldáshoz

Győződjön meg arról, hogy a készülék be van-e kapcsolva. Tartsa lenyomva a lezárás gombot.

Az időzítő használata emlékeztetőként

If you are not selecting any cooking zone

Győződjön meg róla, hogy a főzőlap be van kapcsolva.

Megjegyzés: a funkciót akkor is használhatja, ha nincs kiválasztva főzőzóna.

Érintse meg az időzítő vezérlőt, az időzítő kijelzője villogni fog; Állítsa be az időzítő beállítását a "-" vagy "+" vezérlők megérintésével. A percmutató villogni kezd, és megjelenik az időzítő kijelzőjén.



A "-" és a "+" együttes megérintésével az időzítő megszűnik, és a perckijelzőn megjelenik a "--".

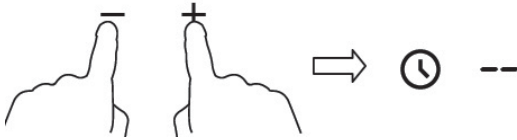

Amikor az idő be van állítva, azonnal elkezdődik a visszaszámlálás. A kijelzőn megjelenik a hátralévő idő, és az időzítő jelzője 5 másodpercig villogni fog.



A hangjelzés 30 másodpercig hallható, és az időzítő kijelzője "--" jelzést mutat, amikor az idő lejárt.



Tipp:

- Érintse meg egyszer az időzítő "-" vagy "+" gombját az 1 perccel való csökkentéshez vagy növeléshez.
- Érintse meg és tartsa lenyomva az időzítő "-" vagy "+" gombját a 10 perces csökkentéshez vagy növeléshez.
- Ha a beállított idő meghaladja a 99 percet, az időzítő automatikusan visszaáll 0 percre.

Az időzítő beállítása egy vagy több főzőzóna kikapcsolásához

Egy zóna beállítása

Érintse meg a beállítani kívánt zónát



Érintse meg az időzítő vezérlőt, az időzítő kijelzője "10" jelzést mutat.



Állítsa be az időt az időzítő "-" vagy "+" gombjának megérintésével.



A "-" és a "+" együttes megérintésével az időzítő megszűnik, és a perckijelzőn "--" jelenik meg.

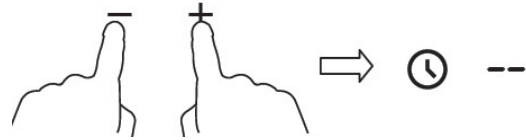

Amikor az idő be van állítva, azonnal elkezdődik a visszaszámlálás. A kijelzőn megjelenik a hátralévő idő, és az időzítő jelzője 5 másodpercig villogni fog.



Ha a főzési időzítő lejár, a megfelelő főzőzóna automatikusan kikapcsol. A kijelzőn "H" jelenik meg, ami azt jelenti, hogy forró.



Megjegyzés:

a. A teljesítményszintjelző melletti piros pont világít, jelezve, hogy a zóna ki van választva.



b. Ha az időzítő beállítása után szeretné megváltoztatni az időt, akkor az 1. lépéstől kell kezdenie.

c. A két zóna beállításának módszere megegyezik a fent említettekkel.

Az időzítő beállítása egynél több főzőzóna kikapcsolásához

a. Ha több főzőzóna használja ezt a funkciót, az időzítő kijelzője a legalacsonyabb időt mutatja. (pl. az 1# zóna beállítási ideje 5 perc, a 2# zóna beállítási ideje 15 perc, az időzítő kijelzője "5"-t mutat).

MEGJEGYZÉS: TA teljesítményszintjelző melletti piros pont villogni fog.

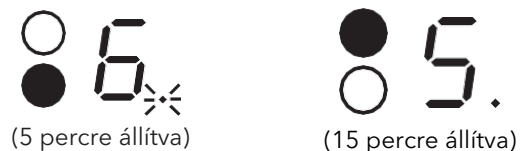

(5 percre állítva)

(15 percre állítva)



b. A visszaszámláló időzítő lejártá után a megfelelő zóna kikapcsol. Ezután megjelenik az új min. időzítő és a megfelelő zóna pontja villogni fog.



c. Ha a főzési időzítő lejár, a megfelelő főzőzóna automatikusan kikapcsol.



Megjegyzés:

- A teljesítményszintjelző melletti piros pont világít, jelezve, hogy a zóna ki van választva.



- Ha az időzítő beállítása után szeretné megváltoztatni az időt, akkor az 1. lépéstől kell kezdenie.

Túlmelegedés elleni védelem

A kerámialapos főzőlap belsejében lévő hőmérsékletet egy hőmérsékletérzékelővel felszerelve lehet nyomon követni. Ha túlzott hőmérsékletet észlel, a kerámialapos főzőlap automatikusan leállítja a működést.

Maradék hő

Ha hosszabb ideig használta a készüléket, akkor a felület még sokáig meleg marad. Erre egy "H" betű figyelmezteti Önt.

Beépített időzítő

Egy másik biztonsági elem a főzőlapban az automatikus kikapcsolás. Ez abban az esetben lép közbe, ha elfelejtené lekapcsolni valamelyik zónát.

Power level	Default working timer (hour)
1	8
2	8
3	8
4	4
5	4
6	4
7	2
8	2
9	2

FŐZÉSI TANÁCSOK



A PowerBoost funkcióval az olaj és egyéb zsiradékok is rendkívül gyorsan melegszenek. Egy bizonyos hőmérséklet felett ezek képesek kigyulladni, ezért kiemelten figyeljen oda sütés közben.

Főzési tippek

- Ha az étel elérte a forráspontját, akkor vegye visszább a teljesítményt.
- Használjon fedelet az edényeken, így hamarabb felmelegszik az étel.
- Használja a szükséges legkevesebb folyadékot a főzéshez.
- Kezdje a főzést magas hőmérsékleten, majd fokozatosan csökkentse a teljesítményt.

Rizs párolás

- A lassú párolás kb. 85°C-on történik. Ekkor a főzőfolyadékban a buborékok nagyon lassan érik el a felszínt. Ez a titka számos ételnek, mint pl. a tökéletes párolt rizsnek is.
- Vannak olyan esetek is, amikor a hirtelen felmelegítést követően vissza kell venni a főzőlap teljesítményét, hogy ezzel érjük el a kívánt hatást.

Steak sütése

Az ízletes és szaftos steak sütésének a titka:

1. Hagyja szobahőmérsékleten a kiválasztott húst kb. 20 percig a sütés előtt.
2. Forrósítson fel egy serpenyőt.
3. A steak mindkét oldalát olajozza be. Egy pár cseppet tegyen az edénybe is, majd tegye bele a húst.
4. A steaket sütés közben csak egyszer szabad megfordítani. A sütés ideje függ a kívánt állagtól. 2-8 perc oldalanként. Nyomkodja meg a steaket sütés közben. Minél

keményebb, annál jobban átsült a hús.

5. Pihentesse az elkészült steaket egy előmelegített tányéron mielőtt felszolgálná azt.

Rázva pirítás

1. Válassza ki az edényhez megfelelő főzőzónát.
2. Minden hozzávalót készítsen elő. Ez a sütési technika gyorsaságot igényel. Ha nagy mennyiséget készít, akkor szedje szét több kisebb adagra.
3. Forrósítsa fel az edényt, majd tegyen bele két evőkanálnyi olajat.
4. Előbb a húst készítse benne, majd tegye félre.
5. Jöhetnek a zöldségek. Amikor már felmelegedtek az edényben, de még ropogósak, akkor vegye lejjebb a teljesítményt és adja hozzá a kívánt szoszokat.
6. Rázza össze alaposan a hozzávalókat, hogy egyenletesen átpiruljanak.
7. Azonnali tálalás javasolt.

HŐMÉRSÉKLET BEÁLLÍTÁSOK

A lenti beállítások csak tájékoztató jellegűek. A helyes beállítás számos külső tényezőtől függ, úgy mint az edények minősége, az alapanyagok mennyisége. Tapasztalja ki, hogy melyik fokozat milyen főzési, sütési feladatra alkalmas Önnél.

Fokozat	Mihez ajánlott
1 - 2	<ul style="list-style-type: none"> • kis mennyiségű étel felmelegítéséhe • csó oládé, vagy vaj olvasztásához, vagy ételekhez, melyek nagyon hamar odaégnék • lassú főzéshe • lassú melegítéshe
3 - 4	<ul style="list-style-type: none"> • új amelegítés • gyors főzé • rizsfőzé
5 - 6	<ul style="list-style-type: none"> • palacsintáho
7 - 8	<ul style="list-style-type: none"> • pirítá • tésztafőzé
9	<ul style="list-style-type: none"> • sült ételek észítéséhez • gyors sütéshe • levesek felfor alásához • víz for alásához

TISZTÍTÁS ÉS KARBANTARTÁS

Mit?	Hogyan?	Fontos!
Mindennapos foltok (ujjlenyomatok, az étel főzése során ottmaradt foltok)	<ol style="list-style-type: none"> 1. Áramtalanítsa a készüléket. 2. Alkalmazzon a készülékhez kapható tisztítószert. 3. Törölje át előbb nedves, majd egy száraz ronggyal. 4. Ezután visszakapcsolhatja a főzőlapot (ha folytatja a főzést). 	<ul style="list-style-type: none"> • Ha kikapcsolja a főzőlapot, akkor nem fogja jelezni, ha valamelyik főzőzóna forró. Legyen körültekintő! • Na használjon súrolószert, melyek felkarcolhatják az üvegfelületet. • Alaposan takarítsa le a tisztítószer maradványokat, mert az üveg elszíneződhet.
Kifutott ételek, cukros maradványok	<p>Ezeket azonnal távolítsa el a főzőlapról egy éles késsel, vagy pengés tisztítóval.</p> <ol style="list-style-type: none"> 1. Áramtalanítsa a készüléket. 2. Tartsa a pengét kb. 30° szögben és így kaparja le az odaégett foltokat. 3. A maradványokat törölje le egy nedves, majd egy száraz ronggyal. 4. Tegyen így minden odaégett ételmaradvánnyal. 	<ul style="list-style-type: none"> • Ha hagyja kihűlni az odaégett ételmaradványokat, akkor az üvegfelület károsodhat. • Vágás veszély: különös figyelemmel járjon el pengés tisztításakor.
A vezérlőpanel tisztítása	<ol style="list-style-type: none"> 1. Kapcsolja ki a készüléket. 2. Itassa fel a kiömlött folyadékot egy ronggyal. 3. Törölje szárazra a felületet. 4. Visszakapcsolhatja a készüléket. 	<ul style="list-style-type: none"> • Ha a főzőlap vezérlőpaneljé e ráfolyik valami, akkor előfordulhat, hogy a készülék kikapcsol. Törölje szárazra a vezérlőpanel felületét.

TIPPEK ÉS TANÁCSOK

Probléma	Lehetséges okok	Mit tegyen
A főzőlapot nem lehet bekapcsolni.	Nincs áram.	Ellenőrizze, hogy kerámia főzőlap csatlakoztatva van-e az elektromos hálózathoz, és hogy a kismegszakító fel van-e kapcsolva. Ellenőrizze, hogy nincs-e áramkimaradás otthonában vagy környékén. Ha mindent megvizsgált, és a probléma továbbra is fennáll, hívjon képzett szakembert.
A vezérlőpanel nem működik.	A vezérlőpanel le van zárva.	Oldja fel a lezárást. Lásd a "Vezérlőpanel lezárása" fejezetet.
Az érintőgombok nehezen reagálnak.	Elképzelhető, hogy nedves a felület, vagy pedig az ujjhegyével próbálja megnyomni a gombot.	Törölje át a felületet egy száraz ronggyal, valamint használja az ujjbegyét.
Karcos az üvegfelület.	Sérült edény. Nem a megfelelő tisztítószerek alkalmazása.	Lásd "A megfelelő edény kiválasztása" részt. Lásd "Tisztítás és karbantartás" rész.
Bizonyos edények pattogó hangot adnak ki.	Ez az edény kialakításából fakadnak. A különböző rétegeknek más-más hőtágulási jellemzői vannak.	Ez normális és nem jelez hibát.

BESZERELÉS

A lenti méretábrázat alapján vágja ki a munkalapot.

Ideális esetben a kivágott lyuk körül még legalább 5 cm munkapultnak kell maradnia. Győződjön meg arról, hogy a munkapult vastagsága legalább 30 mm. Csakis hőálló anyagokat válasszon (fa és egyéb növény anyagokból készült munkapultok csak a megfelelő bevonattal ellátva használhatók), hogy elkerülje a tűzveszélyt.

 **MEGJEGYZÉS** A biztonságos távolság a főzőlap és a munkalap belső élei között minimum 3 mm!

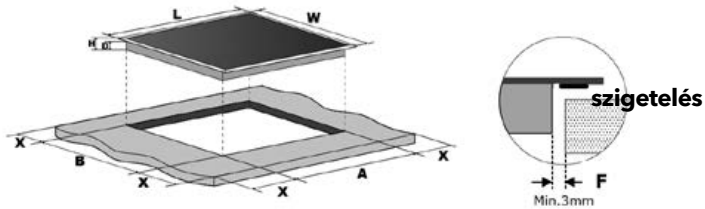

L(mm)	W(mm)	H(mm)	D(mm)	A(mm)	B(mm)	X(mm)	F(mm)
268+4	500+4	50	50	268+4	500+4	50 min	3 min

A kerámia főzőlap a szekrény asztallapján használható. A főzőlapot vízszintesen kell elhelyezni. Az alábbi ábrán látható módon:

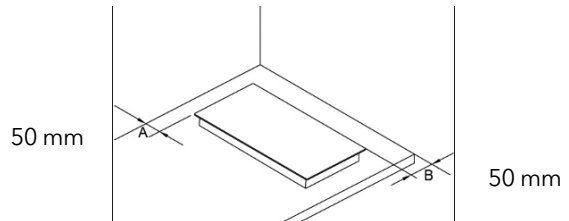

Minden esetben győződjön meg arról, hogy a kerámia főzőlap megfelelően szellőzik-e, és az ezt biztosító nyílások nincsenek-e eltömődve.

 **MEGJEGYZÉS** A biztonságos távolság a főzőlap és a felette lévő szekrény között minimum 760 mm!

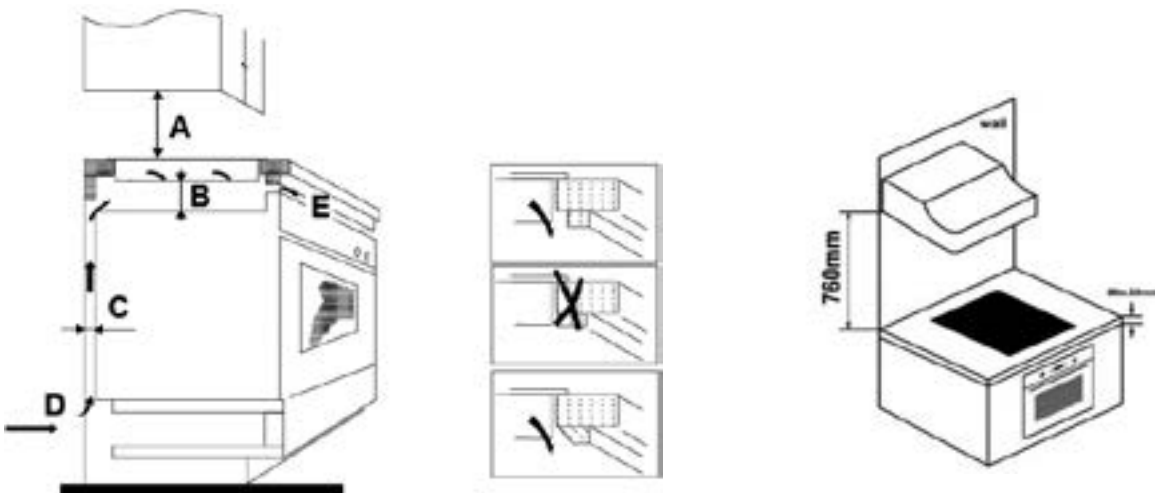

A(mm)	B(mm)	C(mm)	D	E
760	50 mini	20 mini	Levegő be	Levegő ki 5mm

**FIGYELEM!**

A megfelelő szellőzés biztosítása

Győződjön meg arról, hogy a főzőlap szellőzése megfelelően biztosítva legyen és a nyílások ne legyenek eltakarva. Annak elkerülése érdekében, hogy a főzőlap felmelegedő alja ne okozzon sérülést, szereljen fel egy fa betétet a főzőlap aljától legalább 50 mm távolságra. Kövesse az alábbi utasításokat.

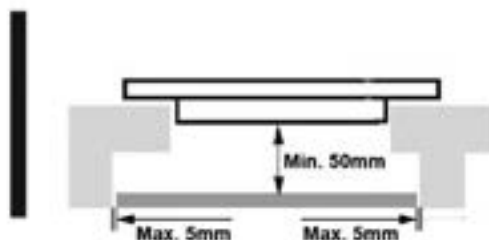

A szellőzésre szolgáló nyílokat szigorúan tilos eltakarni, elfedni!



- Bizonyosodjon meg arról, hogy hőálló ragasztót használ a rögzítéshez, melynek legalább 150 °C-ok ki kell bírnia.
- A főzőlap mögötti falnak, valamint a környező tárgyaknak legalább 90 °C-os terhelést kell tudniuk elviselni.

A konzolok beszerelése

A beépítés után rögzítse a főzőlapot a munkafelületre úgy, hogy a főzőlap alján lévő 2 konzolt (lásd a képet) felcsavarozza. Állítsa be a konzol helyzetét az asztalvastagságához megfelelően, majd csavarral rögzítse azokat.

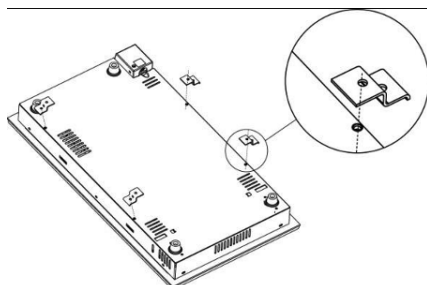

Állítsa be a konzolokat a munkalap vastagságának megfelelően.

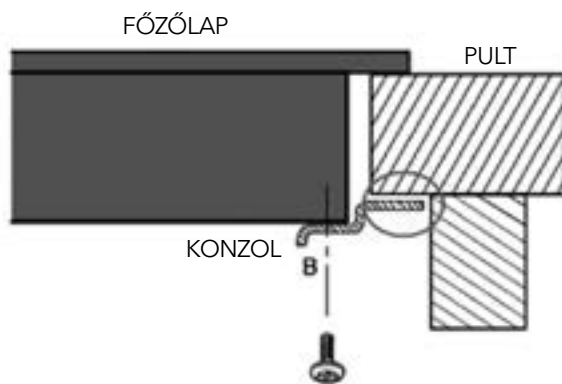
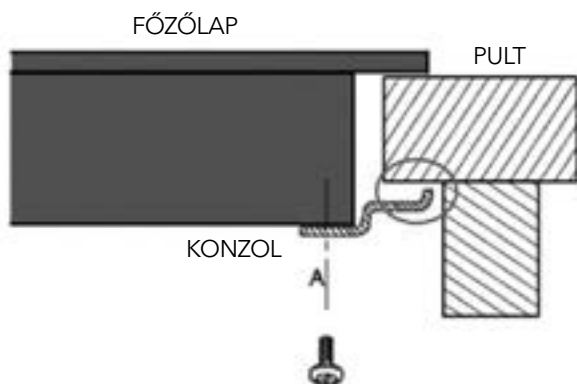

A konzolok semmilyen körülmények között nem érintkezhetnek a munkalap belső felületeivel a telepítés után (lásd a képet).

Figyelmeztetések

1. Az indukciós főzőlap kizárólag szakember által szerelhető be. Kérjük ne próbálja meg a megfelelő tudás nélkül beüzemelni a készüléket.
2. A főzőlap nem szerelhető be beépíthető konyhagépek fölé, mint pl. mosogatógép, hűtő, fagyasztó, mosógép, szárítógép, mivel az ezekből felszálló pára károsíthatja a főzőlap alkatrészeit.
3. A főzőlapot a hőáramlási tényezők figyelembe vételével szabad beépíteni.
4. A beszerelt főzőlap mögötti falnak, az azon lévő burkolatnak hőállónak kell lennie.
5. A beépítésnél használt ragasztónak és tömítőanyagnak hőállónak kell lennie.
6. Ne használjon gőztisztítót.
7. Ez a kerámia főzőlapcsak olyan tápegységhez csatlakoztatható, amelynek rendszerimpedanciája nem haladja meg a 0,427 ohmot. Szükség esetén kérdezze meg a szolgáltatót a rendszer impedanciájára vonatkozó információkért.

A készülék csatlakoztatása az elektromos hálózathoz

A használni kívánt áramkört védeni kell egy megfelelő kismegszakítóval.

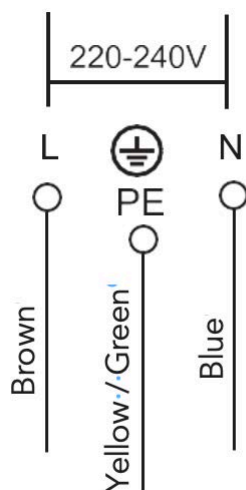

- Ha a tápkábel megsérült és cserélni kell, akkor azt kizárólag erre a feladatra specializálódott szakember végezheti el.
- Amennyiben a főzőlapot közvetlenül csatlakoztatja az elektromos hálózathoz, úgy legalább 3 mm nyitási távolságú omnipoláris kismegszakítót alkalmazzon.
- A beszerelést végző személynek kötelessége meggyőződni a megfelelő csatlakoztatásról.
- A tápkábelt ne törje meg és ne hajlítsa be.
- A tápkábelt rendszeresen ellenőriztesse.



A készülék alja és a tápkábel a beszerelést követően nem lesz hozzáférhető.



**TILOS háztartási
hulladékként kezelni.
Kizárólag gyűjtőhelyen
szabad leadni.**

Ez a készülék az EU 2012/19/EU on Waste Electrical and Electronic Equipment (WEEE) irányelvének a hatálya alá tartozó termék.

Ez a szimbólum a készüléken vagy a csomagolásán azt jelzi, hogy a terméket ne kezelje háztartási hulladékként. Kérjük, hogy az elektromos és elektronikai hulladék gyűjtésére kijelölt gyűjtőhelyen adja le. A feleslegessé vált termékének helyes kezelésével segít megelőzni a környezet és az emberi egészség károsodását, mely bekövetkezhetne, ha nem követi a hulladék kezelés helyes módját. Az anyagok, újrahasznosítása segít a természeti erőforrások megőrzésében. A termék újrahasznosítása érdekében további információért forduljon a lakhelyén az illetékesekhez, a helyi hulladékgyűjtő szolgáltatóhoz vagy ahhoz az üzlethez, ahol a terméket megvásárolta.

TESLA

tesla.info