

TESLA

*Delight*  
COLLECTION BY TESLA



**HB510BWS**

# User Manual

ENG BIH/CG BG GR HR HU MK RO SLO SRB

HAND BLENDER



Household Use only.  
Read this instruction manual carefully before using.

## IMPORTANT SAFETY INSTRUCTIONS

When using electrical appliances, basic safety precautions should always be followed including the following:

- Read all instructions carefully before you use the . Read all instructions carefully before you use the appliance.
- Always disconnect the appliance from the supply if it is left unattended and before assembling, disassembling or cleaning.
- This appliance shall not be used by children. Keep the appliance and its cord out of reach of children.
- Appliances can be used by persons with reduced physical, sensory or mental capabilities or lack of experience and knowledge if they have been given supervision or instruction concerning use of the appliance in a safe way and if they understand the hazards involved.
- Children shall not play with the appliance.
- If the supply cord is damaged, it must be replaced by the manufacturer, its service agent or similarly qualified persons in order to avoid a hazard.
- Care shall be taken when handling the sharp cutting blades, emptying the bowl and during cleaning.
- Switch off the appliance and disconnect from supply before changing accessories or approaching parts that move in use.
- This appliance is intended to be used in household
- Be careful if hot liquid is poured into the blender as it can be ejected out of the appliance due to a sudden steaming.
- **WARNING:** Risks of injuries if you don't use this appliance correctly.
- Make sure your electricity supply is the same as the one shown on the power handle before plugging in.
- Do not operate the appliance with a damaged cord or plug or after the appliance malfunctions, or is dropped or damaged in any manner. Return the appliance to the nearest authorized service facility for examination, repair or electrical or mechanical adjustment.
- Never put the power handle in water or other liquid or let the cord or plug get wet, you could get an electric shock.
- Do not operate the blender with wet hands. Make hands dry with cloth before plugging in.
- Make sure the blender shaft, egg-fork, chopper or potato blender shaft in place, the power cord is not damaged before using the appliance every time.
- Never let the blades face toward anybody while operating the appliance.
- Take special care when preparing food for babies, the elderly and infirm.
- Always ensure that the hand blender shaft, egg-fork, chopper or potato blender shaft is thoroughly sterilized. Use a sterilizing solution in accordance with the sterilizing solution manufactures instructions.
- Never blend or mix hot oil, fat. Please follow the processing guide.
- Do not let the cord hang over edge of the table or counter.
- Never let anybody trip over the power cord and attached cable. Don't let the cord touch hot surfaces or hang down where a child could grab it.
- Unplug from outlet when it is not in use, before putting on or taking off parts, before moving the appliance or adding the food, and before cleaning.
- Do not use outdoors.
- Blades are sharp. Handle carefully.
- Never touch the blades or egg-fork while the machine is plugged in.
- Never add ingredients to the beaker or chopping bowl while the hand blender is operating.
- The capacity of the ingredient does not exceed the maximum graduation of the beaker or chopper bowl.
- Do not continuously operate the blender too long. The motor may overheat. If the surface of the hand blender has been very hot, it may need time to cool down. After reducing to the room temperature, the appliance can be operated again.
- The continuous operating time without the load must be less than 15 seconds when using blender, furthermore, do not use the blender to mix too hard ingredients.
- Do not exceed the quantities and maximum time indicated in the operation guidelines or processing guide.
- Take the attachments off before cleaning.
- The use of attachments, including canning jars, not recommended by the manufacturer may cause a risk of injury to persons.
- Avoid contacting moving parts.
- Keep fingers, hair, clothing and utensils away from moving parts.
- Keep hands and utensils out of the beaker, chopping bowl while blending or cutting to reduce the risk of severe injury to persons or damage to the blender.

# DESCRIPTION OF PARTS

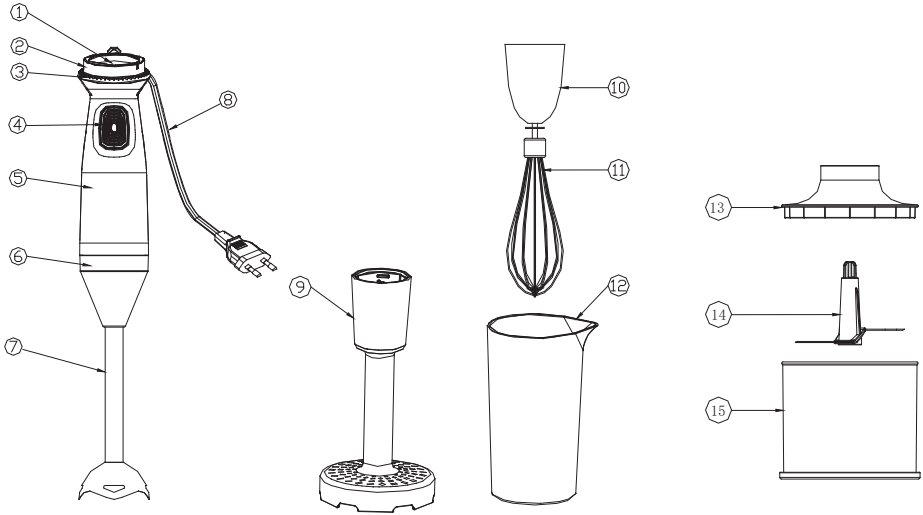

- 1. Top cover
- 2. Speed adjuster
- 3. Supporting ring
- 4. Switch button
- 5. Power handle
- 6. Cord-wound holder ring
- 7. Blender shaft (removable)
- 8. Power cord

- 9. Potato blender shaft (removable)
- 10. Egg-fork head
- 11. Egg-fork
- 12. Beaker
- 13. Chopper lid
- 14. Chopper blade unit
- 15. Chopped bowl

## PERFORMANCE

- High speed, low noise, small vibration, inner PCB control.
- Speed adjusting settings.

	The symbol indicates the low speed.
	The symbol indicates the high speed.

## OPERATION GUIDELINES

**Caution:** Blades are sharp. Handle carefully.

Before using for the first time

Remove all packaging.

## To use the hand blender

- Clean the blender shaft and beaker.
- Fit the power handle inside the blender shaft, turn clockwise and lock until you hear a slight click. If this is the case, the blender shaft is locked correctly.
- Check if the power cord is not damaged.
- Make sure your electricity supply is the same as the one shown on the power handle.
- Fill the food to the beaker (not more than the maximum indicated level).
- Plug in, adjust the desired setting, hold the power handle steady. Switch the appliance on by pressing the switch button.
- Immerse the blade guard completely in the ingredients.
- Blend the ingredients by moving the appliance slowly up and down and in circles.
- After you have completed blending, Release the switch button, then unplug from outlet.
- **Warning:** The continuous operating time must be less than 30 seconds. Never blend hot oil, fat or meat.
- If your blender gets blocked, first stop and unplug before clearing.
- After use, unplug and dismantle
- Always switch off and unplug before cleaning. Please refer to the instruction in the "care and cleaning".

## To use the chopper

- Remove the protective cover from the blade of the chopper.
- Clean the lid, blade unit and bowl of the chopper.
- Fix the blade unit in the chopper bowl.
- Fill the food to the bowl (not more than the maximum indicated level).
- Fit the power handle inside the chopper, turn and lock until you hear a slight click. The marks on the power handle and the chopper should now be aligned with each other. If this is the case, the chopper is locked correctly.
- Check if the power cord is not damaged.
- Make sure your electricity supply is the same as the one shown on the power handle.
- Plug in, adjust the desired setting, hold the power handle steady. Switch the appliance on by pressing the switch button.
- After you have completed blending, Release the switch button, then unplug from outlet.
- **Warning:** The continuous operating time must be less than 30 seconds.
- If your chopper gets blocked, first stop and unplug before clearing.
- After use, unplug and dismantle the power handle and the lid unit in sequence, take the blade out of the bowl by holding the plastic shaft, then pour out the food.
- The edges of the blade is very sharp, do not touch them.
- Always switch off and unplug before cleaning. Please refer to the instruction in the "care and cleaning".

## To use the potato blender shaft

- Clean the potato blender shaft and container used for holding the food.
- Fit the power handle inside the potato blender shaft, turn clockwise and lock until you hear a slight click. If this is the case, the potato blender shaft is locked correctly.
- Check if the power cord is not damaged.
- Make sure your electricity supply is the same as the one shown on the power handle.
- Fill the food (cooked-potato pieces, cooked- pumpkin pieces etc.,) into the container.
- Plug in, adjust the desired setting, hold the power handle steady. Switch the appliance on by pressing the switch button.
- Immerse the blade guard completely in the ingredients.
- Blend the ingredients by moving the appliance slowly up and down and in circles.
- After you have completed blending, Release the switch button, then unplug from outlet.
- **Warning:** The continuous operating time must be less than 30 seconds.
- If your blender gets blocked, first stop and unplug before clearing.
- After use, unplug and dismantle
- Always switch off and unplug before cleaning. Please refer to the instruction in the "care and cleaning".

## To use the egg-fork

- Clean the egg-fork and beaker.
- Insert the egg-fork into the egg-fork head until you hear a slight click.
- Fit the power handle inside the egg-fork, turn clockwise and lock until you hear a slight click. The marks on the power handle and the egg-fork head should now be aligned with each other. If this is the case, the egg-fork is locked correctly.
- Check if the power cord is not damaged.
- Make sure your electricity supply is the same as the one shown on the power handle.
- Fill the food to the beaker (not more than the maximum indicated level).
- Plug in, adjust the desired setting, hold the power handle steady. Switch the appliance on by pressing the switch button.
- To prevent splashing, use the Low speed to mixing when starting.
- Immerse the egg-fork completely in the ingredients.
- Blend the ingredients by moving the appliance slowly up and down and in circles.
- After you have completed mixing, Release the switch button, then unplug from outlet.
- **Warning:** The continuous operating time must be less than 3 minutes. Never blend hot oil, fat or meat.
- If your egg-fork gets blocked, first stop and unplug before clearing.
- After use, unplug and dismantle
- Always switch off and unplug before cleaning. Please refer to the instruction in the "care and cleaning".

## PURPOSE

### The hand blender

- Blending fluids e.g. dairy products, sauces, fruit juices, soups, mixed drinks and shakes.
- Mixing soft ingredients, e.g. pancake batter or mayonnaise
- Pureeing cooked ingredients, e.g. for making baby food

### The chopper

- Chopping beef (less than 200g), nuts, breads, vanilla, onions e.g.



### The the potato blender shaft

- Blending cooked-potato pieces, cooked-pumpkin pieces e.g.

### The egg-fork

- Beating egg whites and cream.

## PROCESSING GUIDE

	Food	Speed	Max. time	Max. Quantity
THE HAND BLENDER	soups, milk, vegetables, mayonnaise, sauces, strawberry	lower speed 	30 seconds	200g
	carrot pieces (size 15mm x 15mm x 15mm)	higher speed 	30 seconds	500g <b>Note:</b> take 200g carrot pieces per 300g water

	Food	Speed	Max. time	Max. Quantity
THE CHOPPER	beef pieces (size 20mm x 20mm x 20mm), almonds	high speed 	30 seconds	200g

THE POTATO BLENDER SHAFT	Food	Speed	Max. time	Max. Quantity
	cooked-potato pieces, cooked- pumpkin pieces (size 20mm x 20mm x 20mm)	higher speed 	30 seconds	300g

THE EGG-FORK	Food	Speed	Max. time	Max. Quantity
	cream, egg whites	higher speed 	3 minutes	200g

## CARE AND CLEANING

- Always switch off and unplug before cleaning.
- Take the attachments off .
- Don't touch the sharp blades.

**Caution:** Take care when cleaning the blades as they are extremely sharp.

**Note:** Do not clean any part of the blender in the dishwasher

### The power handle and power cord

- Wipe with a damp cloth, then dry.
- Never immerse in water or other liquid or use abrasives.

### The beaker

- The beaker can be washed in water with cleaning agent.
- Wash and rinse thoroughly with water, then dry.

### The blender shaft

- The shaft can be washed in water with cleaning agent.
- Unplug, let it cool down.
- Wash and rinse thoroughly with water, then dry.

### The chopper

- The lid unit of the chopper can only be wiped with a damp cloth, then dry.
- Never immerse in water or other liquid or use abrasives.
- The bowl and the blade can be washed in water with cleaning agent.
- Unplug, let it cool down.
- Wash and rinse thoroughly with water, then dry.
- Reattach the protective cover to the blade.

### The potato blender shaft

- The shaft can be washed in water with cleaning agent.
- Unplug, let it cool down.
- Wash and rinse thoroughly with water, then dry.

### The egg-fork

- The head of egg-fork can only be wiped with a damp cloth, then dry.
- Never wash and rinse in water or use abrasives.
- The other part of egg-fork can be washed in water with cleaning agent.
- Unplug, let it cool down.
- Wash and rinse thoroughly with water, then dry.

### Storage

#### Winding for the Power cord:

- The Power cord can be wound between the Cord tail sleeving (16) and the Cord-wound holder (17) for the convenience of storage.
- **Note:** When using the blender, release the Power cord from the Cord-wound holder completely to avoid the risks resulting from the short cord.
- Store in a cool, dry and ventilating place.

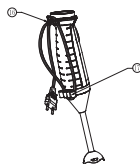

# WARNING

1. Any other servicing should be performed by an authorized service representative.
2. Do let the appliance rest at least 2 minutes between cycles! After operating 5 cycles continuously, the appliance needs to cool down to the room temperature to restart.
3. Never misuse this appliance. Care is needed when handling cutting blades, especially when removing the blender from the beaker, taking the blade from the bowl and during cleaning.
4. Always reattach the protective cover to the blade after cleaning.

# TECHNICAL SPECIFICATION

Voltage: AC 220V - 240V~

Frequency: 50Hz/60Hz

Power: 600W

Whipping cup capacity: 500ml

Chopper dishes capacity: 1000ml

## Correct Disposal of this product:



This marking indicates that this product should not be disposed with other household wastes throughout the EU. To prevent possible harm to the environment or human health from uncontrolled waste disposal, recycle it responsibly to promote the sustainable reuse of material resources. To return your used device, please use the return and collection systems or contact the retailer where the product was purchased, they can take this product for environmental safe recycling.



Molim vas pročitajte i sačuvajte ova uputstva da biste osigurali Sigurnu upotrebu ovog aparata.

## VAŽNE MJERE ZAŠTITE

- Kada koristite električne uređaje, uvijek treba poštovati osnovne mjere predostrožnosti uključujući sljedeće:
- Pažljivo pročitajte sva uputstva prije upotrebe uređaja
- Uvijek isključite uređaj iz napajanja ako je ostavljen bez nadzora i prije sastavljanja, rastavljanja ili čišćenja
- Djeca ne smiju da koriste ovaj uređaj. Držite uređaj i njegov kabl van domašaja djece
- Aparat mogu koristiti osobe sa smanjenim fizičkim, senzornim ili mentalnim sposobnostima ili nedostatkom iskustva i znanja ako su pod nadzorom ili instrukcije u vezi sa upotrebom uređaja na siguran način i ako razumiju opasnosti koje su uključene
- Djeca se ne smiju igrati sa uređajem
- Ako je kabl za napajanje oštećen, mora ga zamijeniti proizvođač, njegov servisier ili slično kvalifikovano lice kako bi se izbjegla opasnost
- Budite pažljivi prilikom rukovanja oštrim sječivima, pražnjenja posude i tokom čišćenja
- Isključite uređaj i isključite ga iz napajanja prije nego što promijenite pribor ili pristupite dijelovima koji se kreću tokom upotrebe
- Ovaj uređaj je namijenjen za upotrebu u domaćinstvu
- Pazite ako se vruća tečnost sipa u blender jer može da izađe iz aparata uslijed naglog parenja
- **UPOZORENJE:** Rizik od povreda ako ovaj uređaj ne koristite pravilno
- Uvjerite se da je napajanje električnom energijom isto kao ono prikazano na motornoj jedinici prije nego što ga priključite
- Nemojte koristiti uređaj sa oštećenim kablom ili utikačem ili nakon što dođe do kvara uređaja, pada ili oštećenja na bilo koji način. Vratite uređaj u najbliži ovlašteni servis radi pregleda, popravke ili električnog ili mehaničkog podešavanja
- Nikada ne stavljajte motornu jedinicu u vodu ili drugu tečnost i ne dozvolite da se kabl ili utikač pokvase, jer može doći do strujnog udara
- Nemojte koristiti blender mokrim rukama. Osušite ruke krpom prije uključivanja
- Uvjerite se da je osovina blendera, miješalica za jaja, sjeckalica ili osovina blendera za krompir na svom mjestu, da kabl za napajanje nije oštećen prije svake upotrebe uređaja
- Nikada ne dozvolite da oštrice budu okrenute prema bilo kome dok koristite uređaj
- Budite posebno oprezni kada pripremate hranu za bebe, stare i nemoćne
- Uvijek se uvjerite da je osovina ručnog blendera, miješalica za jaja, sjeckalica ili vratilo blendera za krompir temeljno sterilisana. Koristite rastvor za sterilizaciju u skladu sa uputstvima proizvođača rastvora za sterilizaciju
- Nikada nemojte miješati vruće ulje, mast. Molimo vas da pratite uputstvo za obradu
- Ne dozvolite da kabl visi preko ivice stola ili pulta
- Nikada ne dozvolite da se neko spotakne o kabl za napajanje i priključeni kabl. Ne dozvolite da kabl dodiruje vruće površine ili da visi tamo gdje bi ga dijete moglo zgrabiti
- Isključite utikač iz utičnice kada se ne koristi, prije stavljanja ili skidanja dijelova, prije pomjeranja uređaja ili dodavanja hrane i prije čišćenja
- Ne koristite na otvorenom
- Oštrice su oštre. Rukovati pažljivo
- Nikada ne dodirujte sječiva ili viljušku za jaja dok je mašina uključena
- Nikada nemojte dodavati sastojke u čašu ili posudu za sjeckanje dok ručni blender radi
- Kapacitet sastojka ne prelazi maksimalnu podjelu čaše ili posude za sjeckanje
- Nemojte neprekidno raditi sa blenderom predugo. Motor se može pregrijati. Ako je površina ručnog blendera bila veoma vruća, možda će trebati vremena da se ohladi. Nakon snižavanja temperature na sobnu temperaturu, uređaj može ponovo da radi
- Neprekidno vrijeme rada bez punjenja mora biti manje od 15 sekundi kada koristite blender, osim toga, nemojte koristiti blender za miješanje previše tvrdih sastojaka
- Nemojte prekoračiti količine i maksimalno vrijeme naznačeno u uputstvima za rad ili u uputstvu za obradu
- Skinite dodatke prije čišćenja
- Upotreba dodataka, uključujući posude za konzerviranje, koje nije preporučio proizvođač, može izazvati opasnost od povreda
- Izbjegavajte kontakt sa pokretnim dijelovima
- Držite prste, kosu, odjeću i pribor dalje od pokretnih dijelova
- Držite ruke i pribor podalje od čaše, posude za sjeckanje tokom miješanja ili sječenja kako biste smanjili rizik od teških povreda osoba ili oštećenja blendera

# DESCRIPTION OF PARTS

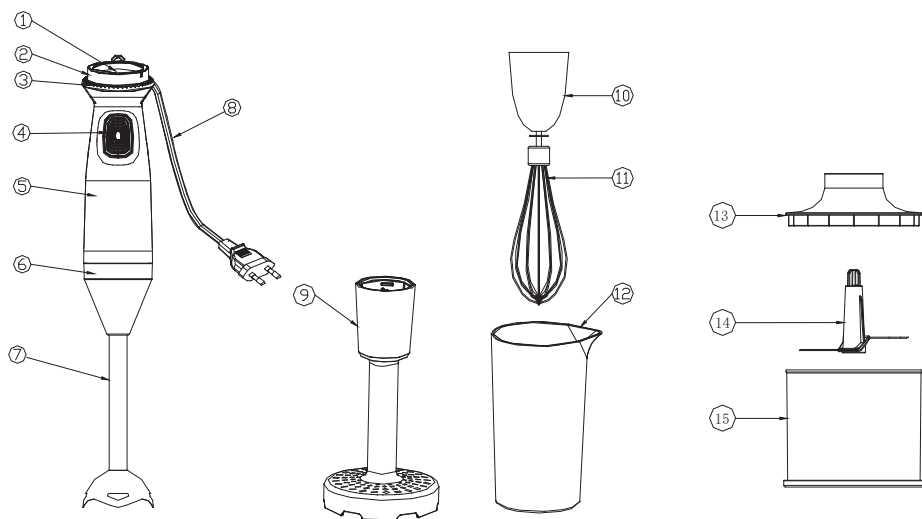



1. Gornji poklopac
2. Dugme za podešavanje brzine
3. Potporni prsten
4. Dugme za prekidač
5. Motorna jedinica
6. Prsten za držač namotanog kabla
7. Osovina blendera (uklonjiva)
8. Kabel za napajanje

9. Vratilo blendera za krompir (uklonjivo)
10. Glava miješalice za mučenje jaja
11. Miješalica za mučenje jaja
12. Čaša
13. Poklopac sjeckalice
14. Nosač sječiva sa sječivom
15. Posuda za sjeckanje

## PERFORMANSE

- Velika brzina, niska buka, male vibracije, unutrašnja kontrola PCB-a.
- Podešavanja za brzinu.

	Simbol označava malu brzinu.
	Simbol označava veliku brzinu.

## OPERATIVNE SMJERNICE

**Opres:** Oštrice su oštre. Rukovati pažljivo.

### Prije prve upotrebe

Uklonite svu ambalažu.

## Upotreba ručnog blendera

- Očistite osovinu blendera i čašu.
- Postavite ručicu za napajanje u osovinu blendera, okrenite u smjeru kazaljke na satu i zaključajte dok ne čujete blagi klik. Ako je to slučaj, vratilo blendera je ispravno zaključano.
- Provjerite da kabl za napajanje nije oštećen.
- Uvjerite se da vam je napajanje električnom energijom isto kao ono prikazano na motornoj jedinici.
- Napunite hranu do čaše (ne više od maksimalno naznačenog nivoa).
- Uključite, podesite željenu postavku, držite ručicu za napajanje mirno. Uključite uređaj pritiskom na dugme za prekidač.

## Upotreba sjeckalice

- Skinite zaštitni poklopac sa oštrice sječiva.
- Očistite poklopac, jedinicu sječiva i posudu sjeckalice.
- Popravite jedinicu sječiva u posudu za sjeckanje.
- Napunite hranu do posude (ne više od maksimalno naznačenog nivoa).
- Postavite ručicu za napajanje u sjeckalicu, okrenite i zaključajte dok ne čujete blagi klik. Oznake na ručki za napajanje i sjeckalici sada treba da budu poravnate jedna sa drugom. Ako je to slučaj, blender je ispravno zaključan.
- Provjerite da kabl za napajanje nije oštećen.
- Uvjerite se da vam je napajanje električnom energijom isto kao ono prikazano na motornoj jedinici.
- Uključite, podesite željenu postavku, držite ručicu za

- Potpuno uronite štitnik sječiva u sastojke.
- Pomiješajte sastojke polako pomjerajući uređaj gore-dole i u krug.
- Nakon što završite sa miješanjem, otpustite dugme za prekidač, a zatim isključite utikač iz utičnice.
- **Upozorenje:** Neprekidno vrijeme rada mora biti manje od 30 sekundi. Nikada nemojte miješati vruće ulje, mast ili meso.
- Ako vam se blender blokira, prvo zaustavite i isključite ga prije čišćenja.
- Nakon upotrebe, isključite i demontirajte
- Uvijek isključite i iskopčajte utikač prije čišćenja. Molimo pogledajte uputstva u odjeljku „Njega i čišćenje“

napajanje mirno. Uključite uređaj pritiskom na dugme za prekidač.

- Nakon što završite sa miješanjem, otpustite dugme za prekidač, a zatim isključite utikač iz utičnice.
- **Upozorenje:** Neprekidno vrijeme rada mora biti manje od 30 sekundi.
- Ako se vaš blender blokira, prvo zaustavite i isključite ga prije čišćenja.
- Nakon upotrebe, iskopčajte i demontirajte ručicu za napajanje i jedinicu poklopca redom, izvadite oštricu iz posude držeći plastičnu osovinu, a zatim iltijte hranu.
- Ivice sječiva su veoma oštre, ne dodirujte ih.
- Uvijek isključite i iskopčajte utikač prije čišćenja. Molimo pogledajte uputstva u odjeljku „Njega i čišćenje“.

## Upotreba osovine blendera za krompir

- Očistite osovinu blendera za krompir i posudu koja se koristi za držanje hrane.
- Postavite ručicu za napajanje u osovinu blendera za krompir, okrenite u smjeru kazaljke na satu i zaključajte dok ne čujete blagi klik. Ako je to slučaj, vratilo blendera za krompir je ispravno zaključano.
- Provjerite da kabl za napajanje nije oštećen.
- Uvjerite se da vam je napajanje električnom energijom isto kao ono prikazano na motornoj jedinici.
- Sipajte hranu (kuhane komade krompira, kuhane komade tikve, itd.) u posudu.
- Uključite, podesite željenu postavku, držite ručicu za napajanje mirno. Uključite uređaj pritiskom na dugme za prekidač.

- Potpuno uronite štitnik sječiva u sastojke.
- Pomiješajte sastojke polako pomjerajući uređaj gore-dole i u krug.
- Nakon što završite sa miješanjem, otpustite dugme za prekidač, a zatim isključite utikač iz utičnice.
- **Upozorenje:** Neprekidno vrijeme rada mora biti manje od 30 sekundi.
- Ako vam se blender blokira, prvo zaustavite i isključite ga prije čišćenja.
- Nakon upotrebe, isključite i demontirajte
- Uvijek isključite i iskopčajte utikač prije čišćenja. Molimo pogledajte uputstva u odjeljku „Njega i čišćenje“.

## Upotreba miješalice za mućenja jaja

- Očistite miješalicu i čašu za jaja.
- Umetnite miješalicu za jaja u glavu miješalice za jaja dok ne čujete blagi klik.
- Postavite ručicu za napajanje u viljušku za jaja, okrenite u smjeru kazaljke na satu i zaključajte dok ne čujete blagi klik. Oznake na ručki za napajanje i glavi miješalice za jaja sada treba da budu poravnate jedna sa drugom. Ako je to slučaj, miješalica za jaja je ispravno zaključana.
- Provjerite da kabl za napajanje nije oštećen.
- Uvjerite se da vam je napajanje električnom energijom isto kao ono prikazano na motornoj jedinici.
- Napunite hranu do čaše (ne više od maksimalno naznačenog nivoa).
- Uključite, podesite željenu postavku, držite ručicu za napajanje mirno. Uključite uređaj pritiskom na dugme za prekidač.
- Da biste spriječili prskanje, koristite malu brzinu za miješanje pri pokretanju.
- Miješalicu za jaja potpuno uronite u sastojke.
- Pomiješajte sastojke polako pomjerajući uređaj gore-dole i u krug.
- Nakon što završite sa miješanjem, otpustite dugme za prekidač, a zatim isključite utikač iz utičnice.
- **Upozorenje:** Nепrekidno vrijeme rada mora biti manje od 3 minuta. Nikada nemojte miješati vruće ulje, mast ili meso.
- Ako vam se miješalica za jaja blokira, prvo zaustavite i isključite utikač prije čišćenja.
- Nakon upotrebe, isključite i demontirajte
- Uvijek isključite i iskopčajte utikač prije čišćenja. Molimo pogledajte uputstva u odjeljku „Njega i čišćenje“.

## NAMJENA

### Ručni blender

- Miješanje fluida npr. mliječni proizvodi, sosevi, voćni sokovi, supe, miješana pića i šejkovi.
- Miješanje mekih sastojaka, npr. tijesto za palačinke ili majoneza
- Kaše od kuhanih sastojaka, npr. za pravljenje hrane za bebe

### Sjeckalica

- Sjeckanje govedine (manje od 200 g), orašastih plodova, hljeba, vanile, luka, itd.



### Miješalica za mućenje jaja

- Umutiti bjelanca i kremu.

### Osovina blendera za krompir

- Miješanje komada kuhanog krompira, kuhanih komada tikve, npr.

## VODIČ ZA OBRADU

RUČNI BLENDER	Hrana	Brzina	Max. vrijeme	Max. količina
	supe, mlijeko, povrće, majoneza, sosevi, jagoda	niža brzina 	30 sekunde	200g
komadi mrkve (veličina 15mm x 15mm x 15mm)	veća brzina 	30 seconds	<b>500g</b> <b>Napomena:</b> uzmite 200 g komadića mrkve na 300 g vode.	

SJECKALICA	Hrana	Brzina	Max. vrijeme	Max. količina
	komadi govedine (veličine 20mm k 20mm k 20mm), bademi	Velika brzina 	30 sekunde	200g

OSOVINA BLENDERA ZA KROMPIR	Hrana	Brzina	Max. vreme	Max. količina
	komadi kuhanog krompira, komadi kuhane tikve (veličine 20mm x 20mm x 20mm)	Najveća brzina 	30 sekunde	300g

MIJEŠALICA ZA MUČENJE JAJA	Hrana	Brzina	Max. vrijeme	Max. količina
	krem, bjelanca	Najveća brzina 	3 minute	200g

## ODRŽAVANJE I ČIŠĆENJE

- Uvijek isključite i iskopčajte utikač prije čišćenja.
- Skinite priloge.
- Ne dodirujte oštre oštrice.

**Oprez:** Budite pažljivi kada čistite sječiva jer su izuzetno oštra.

**Napomena:** Ne čistite nijedan dio blendera u mašini za pranje sudova

### Ručica za napajanje i kabl za napajanje

- Obrisite vlažnom krpom, a zatim osušite.
- Nikada ne potapajte u vodu ili drugu tečnost niti koristite abrazivna sredstva.

### Čaša

- Čaša se može prati u vodi sa sredstvom za čišćenje.
- Operite i dobro isperite vodom, a zatim osušite.

### Osovina blendera

- Okno se može prati u vodi sa sredstvom za čišćenje.
- Isključite, ostavite da se ohladi.
- Operite i dobro isperite vodom, a zatim osušite.

### Blender

- Poklopac sjeckalice može se obrisati samo vlažnom krpom, a zatim osušiti.
- Nikada ne potapajte u vodu ili drugu tečnost niti koristite abrazivna sredstva.
- Posuda i sječivo se mogu prati u vodi sa sredstvom za čišćenje.
- Isključite, ostavite da se ohladi.
- Operite i dobro isperite vodom, a zatim osušite.
- Ponovo pričvrstite zaštitni poklopac na sječivo.

### Osovina blendera za krompir

- Okno se može prati u vodi sa sredstvom za čišćenje.
- Isključite, ostavite da se ohladi.
- Operite i dobro isperite vodom, a zatim osušite.

### Miješalica za jaja

- Glava miješalice za jaja može se obrisati samo vlažnom krpom, a zatim osušiti.
- Nikada nemojte prati i ispirati u vodi ili koristiti abrazivna sredstva.
- Drugi dio miješalice za jaja može se oprati u vodi sa sredstvom za čišćenje.
- Isključite, ostavite da se ohladi.
- Operite i dobro isperite vodom, a zatim osušite.

### Skladište

#### Namotaj za kabl za napajanje:

- Kabl za napajanje se može namotati između navlake kabla (16) i držača namotanog kabla (17) radi lakšeg skladištenja.
- **Napomena:** Kada koristite blender, potpuno otpustite kabl za napajanje iz držača namotanog kabla da biste izbjegli rizike koji nastaju zbog kratkog kabla.
- Čuvati na hladnom, suhom i provjetrenom mjestu.

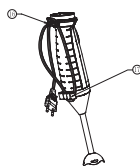

# UPOZORENJE

1. Svako drugo servisiranje treba da obavlja ovlašteni predstavnik servisa.
2. Ostavite aparat da odstoji najmanje 2 minuta između ciklusa! Nakon 5 ciklusa neprekidnog rada, uređaj treba da se ohladi na sobnoj temperaturi da bi se ponovo pokrenuo.
3. Nikada nemojte zloupotrebjavati ovaj uređaj. Potrebno je pažljivo rukovati sječivima za sječenje, posebno kada vadite blender iz čaše, vadite sječivo iz posude i tokom čišćenja.
4. Uvijek ponovo pričvrstite zaštitni poklopac na sječivo nakon čišćenja.

## TEHNIČKE SPECIFIKACIJE

Napon: AC 220V - 240V~

Frekvencija: 50Hz-60Hz

Snaga: 600W

Kapacitet čaše za mućenje: 500ml

Kapacitet posude za sjeckanje: 1000ml

## Pravilno odlaganje ovog proizvoda



Ova oznaka označava da se ovaj proizvod ne smije odlagati s ostalim kućnim otpadom u cijeloj EU.

Da biste spriječili moguću štetu po životnu sredinu ili zdravlje ljudi zbog nekontrolisanog odlaganja otpada, odgovorno ga reciklirajte da biste promovisali održivu ponovnu upotrebu materijalnih resursa. Da biste vratili svoj korišćeni uređaj, koristite sisteme za vraćanje i prikupljanje ili se obratite prodavcu kod koga je proizvod kupljen, oni mogu uzeti proizvod za ekološku reciklažu.

Моля, прочетете и запазете тези важни инструкции за безопасност  
Безопасна употреба на този уред.

## ВАЖНИ ПРЕДПАЗНИ МЕРКИ

- Когато използвате електрически уреди, трябва винаги да спазвате основните предпазни мерки, включително следното:
- Прочетете внимателно всички инструкции преди да използвате уреда.
- Винаги изключвайте уреда от захранването, ако бъде оставен без надзор и преди да сглобите, разглобите или почистите.
- Този уред не трябва да бъде използван от деца! Пазете уреда и неговия захранващ кабел далеч от деца.
- Уредите могат да се използват от лица с намалени физически, сетивни или психически способности или с недостатъчно опит и познания, ако те са под наблюдение или са инструктирани относно използването на уреда по безопасен начин и осъзнават опасностите, свързани неговата експлоатация.
- Децата не трябва да си играят с уреда.
- Ако захранващият кабел е повреден, той трябва да бъде заменен от производителя, негов сервизен агент или от лица с подобна квалификация, за да се избегне опасност.
- Трябва да се внимава при работа с остриите режещи остриета, когато изпразвате купата и по време на почистване.
- Изключете уреда и изключете захранването, преди да сменяте приставки или части, които се движат по време на употреба.
- Този уред е предназначен за използване в домакинството
- Бъдете внимателни, ако в пасатора бъде излята гореща течност, изпаренията могат да причинят нараняване
- **ПРЕДУПРЕЖДЕНИЕ:** Рискове от наранявания при неправилно използване на уреда.
- Преди да го включите, се уверете, че електрическото захранване в мрежата е същото като показаното на уреда,
- Никога не използвайте уреда с повреден кабел или щепсел, или след неизправност на уреда или ако е бил изпуснат или повреден по някакъв начин. Върнете уреда в най-близкия оторизиран сервиз за проверка, ремонт или електрическа или механична настройка.
- Никога не поставяйте основното задвижващо тяло във вода или друга течност и не оставяйте кабела или щепсела да се намократ, това може да причини токов удар.
- Не работете с пасатора с мокри ръце! Изсушете ръцете си с кърпа, преди да го включите в контакта.
- Всеки път преди да използвате уреда се уверявайте, че валът на пасатора, бъркалната за яйца, чопърът или пасаторът за картофи са на мястото си и захранващият кабел не е повреден.
- Никога не допускате ножовете да са обърнати към някого, докато работите с уреда.
- Обърнете специално внимание, когато пригответе храна за бебета, възрастни и немощни хора.
- Винаги се уверявайте, че валът на ръчния пасатор, бъркалната за яйца, чопъра или пасатора за картофи са добре стерилизирани! Използвайте стерилизиращия разтвор в съответствие с инструкциите на производителя на стерилизиращия разтвор.
- Никога не смесвайте и не разбърквайте горещо масло, мазнина! Следвайте инструкциите за обработка
- Не оставяйте кабела да виси от ръба на масата или плота.
- Никога не допускайте някой да се спъне в захранващия кабел и прикрепения кабел! Не допускайте кабела да докосва горещи повърхности или да виси на мястото, където може да бъде достигнат от деца.
- Когато не използвате уреда, преди да поставите или отстранявате приставки, преди да преместите уреда или да добавите храна и преди почистване, изключвайте щепсела от контакта.
- Не го използвайте на открито
- Ножовете са остри! Работете внимателно.
- Никога не докосвайте ножовете или бъркалната за яйца, докато уредът е включен.
- Никога не добавяйте съставки в каната или купата за на чопъра, докато ръчният пасатор работи.
- Обемът на съставките не трябва да надвишава максималното градуиране на каната или купата на чопъра.
- Не използвайте непрекъснато чопъра за твърде дълго време! Моторът може да прегрее! Ако повърхността на ръчния пасатор е била много гореща, може да е необходимо време да се охлади! След охлаждането му до стайна температура, уредът може да работи отново
- Времето за непрекъсната работа с храната трябва да бъде по-малко от 15 секунди, когато използвате пасатора, освен това не използвайте уреда за смесване на прекомерно твърди съставки.
- Не превишавайте максималното количество и време за работа, посочени в указанията за работа или ръководството за обработка.
- Преди почистване сваляте приставките
- Използването на приставки, включително буркани за консервиране, които не са препоръчани от производителя, може да доведе до риск от нараняване.
- Избягвайте контакт с движещите се части.
- Пазете пръстите, косата, дрехите и приборите далеч от движещите се части
- По време на работа, дръжте ръцете и приборите далеч от чашата или каната, за да намалите риска от тежки наранявания на хора или повреда на уреда, докато смесвате или режете.

# ОПИСАНИЕ НА ЧАСТИТЕ

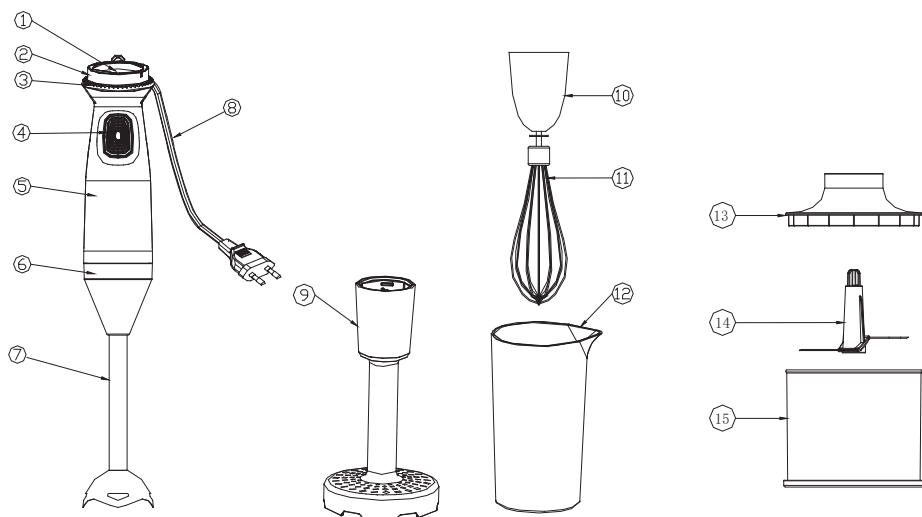

- |   |  |
|---|--|
| <ul style="list-style-type: none"> <li>1. Горен капак</li> <li>2. Регулатор на скоростта</li> <li>3. Опорен пръстен</li> <li>4. Бутон за включване</li> <li>5. Основно задвижващо тяло</li> <li>6. Пръстен на държача за навиване на кабела</li> <li>7. Вал на пасатора (отстраняващ се)</li> <li>8. Захранващ кабел</li> </ul> | <ul style="list-style-type: none"> <li>9. Вал на пасатора за картофи (отстраняващ се)</li> <li>10. Глава на бъркалката за яйца</li> <li>11. Бъркалка за яйца</li> <li>12. Кана</li> <li>13. Капак на чопъра</li> <li>14. Блок с режещи ножове на чопъра</li> <li>15. Купа на чопъра</li> </ul> |
|---|--|

## ЕКСПЛОАТАЦИОННИ ХАРАКТЕРИСТИКИ

- Висока скорост, слаб шум, слаби вибрации, вътрешен контрол чрез печатни платки.
- Настройки за регулиране на скоростта.

	Символът обозначава ниската скорост.
	Символът обозначава високата скорост.

## РЪКОВОДСТВО ЗА ОПЕРАЦИИТЕ

**Внимание:** Ножовете са остри. Работете внимателно.

Преди да използвате уреда за първи път

Отстранете всички опаковъчни материали.



## За да използвате ръчния пасатор

- Почистете вала и каната на пасатора.
- Сглобете основното задвижващо тяло и вала на пасатора, завъртете по посока на часовниковата стрелка и фиксирайте, докато чуете леко щракване. Ако случаят е такъв, валът на пасатора е фиксиран правилно.
- Проверете дали захранващият кабел не е повреден.
- Уверете се, че електрическото захранване в мрежата е същото като показаното на основното задвижващо тяло.
- Поставете храната в каната (не повече от максималното указано ниво).
- Включете, регулирайте желаната настройка, хванете стабилно основното задвижващо тяло. Включете уреда, като натиснете бутона за включване.
- Потопете изцяло предпазителя на ножовете в съставките
- Пасирайте съставките, като движите уреда бавно нагоре-надолу и в кръг.
- След като приключите с пасирането, освободете бутона за включване, след което извадете щепсела от контакта.
- **Предупреждение:** Времето за непрекъсната работа трябва да е по-малко от 30 минути. Никога не пасирайте горещо масло, мазнина или месо.
- Ако пасаторът блокира, първо го спрете и изключете от щепсела, преди да го почистите
- След употреба го изключете от контакта и разглобете
- Винаги изключвайте уреда и изключвайте щепсела преди почистване. Направете справка с инструкциите в „Поддръжка и почистване“.

## Употреба на чопъра

- Отстранете защитния капак от ножовете на чопъра.
- Почистете капака, блока с ножове и купата на чопъра.
- Фиксирайте блока с ножове в купата на чопъра.
- Поставете храната в купата (не повече от максималното указано ниво).
- Сглобете основното задвижващо тяло и чопъра, завъртете по посока на часовниковата стрелка и фиксирайте, докато чуете леко щракване. Маркировките на основното задвижващо тяло и чопъра трябва да бъдат подравнени една с друга. Ако случаят е такъв, чопърът е фиксиран правилно.
- Проверете дали захранващият кабел не е повреден.
- Уверете се, че електрическото захранване в мрежата е същото като показаното на основното задвижващо тяло.
- Включете, регулирайте желаната настройка, хванете стабилно основното задвижващо тяло. Включете уреда, като натиснете бутона за включване.
- След като приключите с пасирането, освободете бутона за включване, след което извадете щепсела от контакта.
- **Предупреждение:** Времето за непрекъсната работа трябва да е по-малко от 30 минути.
- Ако чопърът блокира, първо го спрете и изключете от щепсела, преди да го почистите
- След употреба, изключете и демонтирайте основното задвижващо тяло и капака последователно, извадете от купата блока с ножовете, като държите глътмасовия вал, след което изсипете храната.
- Краищата на ножовете са много остри, не ги докосвайте.
- Винаги изключвайте уреда и изключвайте щепсела преди почистване. Направете справка с инструкциите в „Поддръжка и почистване“.

## За да използвате пасатора за картофи

- Почистете вала на пасатора за картофи и съда, използван за съхранение на храната.
- Сглобете основното задвижващо тяло и вала на пасатора за картофи, завъртете по посока на часовниковата стрелка и фиксирайте, докато чуете леко щракване. Ако случаят е такъв, валът на пасатора за картофи е фиксиран правилно.
- Проверете дали захранващият кабел не е повреден.
- Уверете се, че електрическото захранване в мрежата е същото като показаното на основното задвижващо тяло.
- Поставете храната (парчета варени картофи, парчета варена тиква и др.) в съда.
- Включете, регулирайте желаната настройка, хванете стабилно основното задвижващо тяло. Включете уреда, като натиснете бутона за включване.
- Потопете изцяло предпазителя на ножовете в съставките
- Пасирайте съставките, като движите уреда бавно нагоре-надолу и в кръг.
- След като приключите с пасирането, освободете бутона за включване, след което извадете щепсела от контакта.
- **Предупреждение:** Времето за непрекъсната работа трябва да е по-малко от 30 минути
- Ако пасаторът блокира, първо го спрете и изключете от щепсела, преди да го почистите
- След употреба го изключете от контакта и разглобете
- Винаги изключвайте уреда и изключвайте щепсела преди почистване. Направете справка с инструкциите в „Поддръжка и почистване“.

## За да използвате бъркалката за яйца

- Почистете бъркалката за яйца и каната.
- Поставете бъркалката за яйца в главата на бъркалката за яйца, докато чуete леко щракване.
- Сглобете основното задвижващо тяло и бъркалката за яйца, завъртете по посока на часовниковата стрелка и фиксирайте, докато чуete леко щракване. Маркировките на основното задвижващо тяло и бъркалката за яйца трябва да бъдат подравнени една с друга. Ако случат е такъв, бъркалката за яйца е фиксирана правилно.
- Проверете дали захранващият кабел не е повреден.
- Уверете се, че електрическото захранване в мрежата е същото като показаното на основното задвижващо тяло.
- Поставете храната в купата (не повече от максималното указано ниво).
- Включете, регулирайте желаната настройка, хванете стабилно основното задвижващо тяло. Включете уреда, като натиснете бутона за включване.
- За да предотвратите разпръскване, в началото използвайте ниска скорост за разбъркване
- Потопете изцяло бъркалката за яйца в съставките
- Пасирайте съставките, като движите уреда бавно нагоре-надолу и в кръг.
- След като приключите с разбъркването, освободете бутона за включване, след което извадете щепсела от контакта.
- **Предупреждение:** Времето за непрекъсната работа трябва да е по-малко от 3 минути. Никога не пасирайте горещо масло, мазнина или месо.
- Ако бъркалката за яйца блокира, първо я спрете и изключете от щепсела, преди да я почистите
- След употреба го изключете от контакта и разглобете
- Винаги изключвайте уреда и изключвайте щепсела преди почистване. Направете справка с инструкциите в „Поддръжка и почистване“.

## ПРЕДНАЗНАЧЕНИЕ

### Ръчен пасатор

- Смесване на течности, например млечни продукти, сосове, плодови сокове, супи, коктейли и шейкове.
- Смесване на меки съставки, например тесто за палачинки или майонеза
- Пасиране на готвени съставки, например за приготвяне на храна за бебета

варена тиква, например.

### Чопър

- Нарязване на говеждо месо (по-малко от 200 г), ядки, хляб, ванилия, лук, например

### Бъркалка за яйца

- Разбиване на белтъци, бита сметана

### Пасатор за картофи

- Смесване на парчета варени картофи, парчета

## РЪКОВОДСТВО ЗА ОБРАБОТКА

	Храна	Скорост	Макс. време	Макс. количество
РЪЧЕН ПАСАТОР	супи, мляко, зеленчуци, майонеза, сосове, ягоди,	ниска скорост 	30 секунди	200g
	парчета моркови (размер 15 mm x 15 mm x 15 mm)	висока скорост 	30 секунди	500 g <b>Забележка:</b> вземете 200 g парчета моркови на 300 g вода.

	Храна	Скорост	Максимално време	Макс. количество
ЧОПЪР	варени парчета картоф, варени парчета тиква (размери 20 mm x 20 mm x 20 mm)	висока скорост 	30 секунди	200g

ПАСАТОР ЗА КАРТОФИ	Храна	Скорост	Макс. време	Макс. количество
	парчиња варен компир, варени парчиња тиква (големина 20мм x 20ммx20мм)	висока скорост 	30 секунди	300g

БЪРКАЛКА ЗА ЯЙЦА	Храна	Скорост	Макс. време	Макс. количество
	сметана, белтъци	висока скорост 	3 минути	200g

## ПОДДРЪЖКА И ПОЧИСТВАНЕ

- Винаги изключвайте уреда и изключвайте щепсела преди почистване.
- Отстранете приставките
- Не докосвайте острието на ножовите

**Внимание:** Внимавайте, когато почиствате ножовете, тъй като те са изключително остри.

**Забележка:** Не почиствайте никоя част от пасатора в съдомиялна машина.

### Основно задвижващо тяло и хранващ кабел

- Избършете с влажна кърпа, след което подсушете.
- Никога не потапяйте във вода или друга течност и не използвайте абразиви.

### Кана

- Каната може да се мие във вода с почистващ препарат.
- Измийте и изплакнете обилно с вода, след това изсушете.

### Вал на пасатора

- Валът може да се мие във вода с почистващ препарат.
- Разглобете го, оставете го да изстине.
- Измийте и изплакнете обилно с вода, след това изсушете.

### Чопър

- Капакът на чопъра може да се избърсва само с влажна кърпа, след което да се подсушава.
- Никога не потапяйте във вода или друга течност и не използвайте абразиви.
- Купата и блока с ножовете могат да се мият във вода с почистващ препарат.
- Разглобете ги, оставете ги да изстинат.
- Измийте и изплакнете обилно с вода, след това изсушете.
- Поставете отново предпазния капак върху блока с ножовете.

### Пасатор за картофи

- Валът може да се мие във вода с почистващ препарат.
- Разглобете ги, оставете ги да изстинат.
- Измийте и изплакнете обилно с вода, след това изсушете.

### Бъркалка за яйца

- Главата на бъркалката за яйца може да се избърсва само с влажна кърпа, след което да се подсушава.
- Никога не мийте и изплаквайте във вода и не използвайте абразивни средства.
- Другата част на бъркалката за яйца може да се измие във вода с почистващ препарат.
- Разглобете ги, оставете ги да изстинат.
- Измийте и изплакнете обилно с вода, след това изсушете.

### Съхранение

#### Навиване на хранващия кабел:

- За удобство при съхранение, хранващият кабел може да бъде навит между кукичката на опашката на кабела (16) и държача на кабела (17).
- **Забележка:** Когато използвате пасатора, развийте напълно хранващия кабел от държача на кабела, за да избегнете рисковете, произтичащи от по-късия кабел.
- Съхранявайте на хладно и проветриво място.

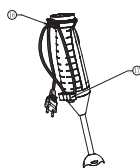

# ПРЕДУПРЕЖДЕНИЕ

1. Всяко друго обслужване трябва да се извършва от упълномощен представител на сервиза
2. Оставете уреда да почине поне 2 минути между два работни цикъла! След като работи 5 цикъла непрекъснато, уредът трябва да се охлади до стайна температура, за да може да бъде рестартиран отново.
3. Никога не злоупотребявайте с този уред. Необходимо е да внимавате при работа с режещите ножове, особено при изваждането на пасатора от каната, изваждането на ножа от купата и по време на почистване.
4. Винаги прикрепяйте отново защитния капак към блока с ножове след почистване.

# ТЕХНИЧЕСКИ СПЕЦИФИКАЦИИ

Напрежение: AC 220V - 240V~

Честота: 50Hz-60Hz.

Мощност: 600W

Вместимост на каната за разбиване: 500 ml

Вместимост на съдовете за чопъра: 1000 ml

Правилно отстраняване от употреба на този продукт:



Тази маркировка показва, че този продукт не трябва да се изхвърля заедно с други битови отпадъци в целия ЕС. За да предотвратите възможни щети върху околната среда или човешкото здраве поради неконтролираното изхвърляне на отпадъци, рециклирайте ги отговорно, за да насърчите устойчивото повторно използване на материалните ресурси. За да върнете използваното устройство, използвайте системата за връщане и събиране или се свържете с търговеца, от когото сте закупили продукта. Те могат да вземат от Вас този продукт и да го рециклират безопасно.

Διαβάστε και φυλάξτε αυτές τις οδηγίες για να διασφαλίσετε  
Την ασφαλή χρήση αυτής της συσκευής.

## ΣΗΜΑΝΤΙΚΕΣ ΠΡΟΦΥΛΑΞΕΙΣ

- Κατά τη χρήση ηλεκτρικών συσκευών θα πρέπει να τηρούνται πάντα ορισμένες βασικές προφυλάξεις ασφάλειας, συμπεριλαμβανομένων των εξής:
- Διαβάστε προσεκτικά όλες τις οδηγίες προτού χρησιμοποιήσετε τη συσκευή
- Αποσυνδέετε πάντα τη συσκευή από την παροχή ρεύματος εάν παραμένει χωρίς επίβλεψη και πριν από τη συναρμολόγηση, την αποσυναρμολόγηση ή τον καθαρισμό
- Αυτή η συσκευή δεν πρέπει να χρησιμοποιείται από παιδιά. Διατηρείτε τη συσκευή και το καλώδιό της μακριά από παιδιά.
- Η συσκευή αυτή μπορεί να χρησιμοποιείται από άτομα με μειωμένες σωματικές, αισθητηριακές ή διανοητικές ικανότητες που στερούνται την κατάλληλη πείρα και γνώση, εφόσον βρίσκονται υπό επίβλεψη ή έχουν λάβει οδηγίες για την ασφαλή χρήση της συσκευής και έχουν κατανοήσει τους κινδύνους που υπάρχουν
- Τα παιδιά δεν πρέπει να παίζουν με τη συσκευή.
- Εάν το καλώδιο τροφοδοσίας υποστεί ζημιά, πρέπει να αντικατασταθεί από τον κατασκευαστή, τον αντιπρόσωπο σέρβις ή από ομοίως εξειδικευμένα άτομα προς αποφυγή τυχόν κινδύνων. Πρέπει να προσέχετε κατά τον χειρισμό των αιχμηρών λεπίδων κοπή, το άδειασμα του κάδου και κατά τον καθαρισμό.
- Απενεργοποιήστε τη συσκευή και αποσυνδέστε την από την παροχή ρεύματος πριν αλλάξετε εξαρτήματα ή πριν πλησιάζετε μέρη που κινούνται κατά τη χρήση
- Η συσκευή προορίζεται για οικιακή χρήση
- Να είστε προσεκτικοί σε περίπτωση που χυθεί ζεστό υγρό στο μπλέντερ, καθώς μπορεί να εκτοξευθεί από τη συσκευή λόγω αιφνιδιασμού ατμού
- **ΠΡΟΕΙΔΟΠΟΙΗΣΗ:** Υπάρχει κίνδυνος τραυματισμού εάν αυτή η συσκευή δεν χρησιμοποιηθεί σωστά
- Βεβαιωθείτε ότι η τάση της παροχής ρεύματος είναι ίδια με αυτήν που αναγράφεται στη λαβή προτού συνδέσετε τη συσκευή στην πρίζα.
- Μη χρησιμοποιείτε τη συσκευή με φθαρμένο καλώδιο ή φις ή εάν παρουσιάζει δυσλειτουργία, έχει πέσει ή έχει υποστεί ζημιά με οποιοδήποτε τρόπο. Επιστρέψτε τη συσκευή στην πλησιέστερη εξουσιοδοτημένη εγκατάσταση σέρβις για έλεγχο, επισκευή ή ηλεκτρική ή μηχανική ρύθμιση.
- Μη βυθίζετε τη λαβή σε νερό ή άλλο υγρό και μη βρέχετε το καλώδιο ή το φις, καθώς υπάρχει ο κίνδυνος ηλεκτροπληξίας.
- Μη λειτουργείτε το μπλέντερ με βρεγμένα χέρια. Στεγνώστε τα χέρια σας με ένα πανί προτού συνδέσετε τη συσκευή στην πρίζα.
- Βεβαιωθείτε ότι ο άξονας του μπλέντερ, ο αυγοδάρτης, ο πολυκόφτης ή ο άξονας του πολτοποιητή πατάτας βρίσκονται στη θέση τους και ότι το καλώδιο τροφοδοσίας δεν έχει υποστεί ζημιά προτού χρησιμοποιήσετε τη συσκευή.
- Μη στρέψετε τις λεπίδες προς το μέρος κάποιου ατόμου όταν λειτουργείτε τη συσκευή. Απαιτείται ιδιαίτερη προσοχή

- κατά την προετοιμασία τροφής για μωρά, ηλικιωμένους και αρρώστους. Φροντίστε ο άξονας του ραβδομπλέντερ, ο αυγοδάρτης, ο άξονας του πολυκόφτη ή του πολτοποιητή πατάτας να είναι καλά αποστειρωμένοι. Χρησιμοποιήστε ένα αποστειρωτικό διάλυμα ακολουθώντας τις οδηγίες του παρασκευαστή
- Μη χρησιμοποιείτε το μπλέντερ για την ανάμιξη καυτού λαδιού ή λίπους. Τηρείτε τον οδηγό επεξεργασίας
- Μην αφήνετε το καλώδιο να κρέμεται από την άκρη του τραπεζιού ή του πάγκου
- Φροντίστε να μη σκοντάψει κάποιος στο καλώδιο τροφοδοσίας και το συνδεδεμένο καλώδιο. Φροντίστε το καλώδιο να μην έρχεται σε επαφή με πολύ ζεστές επιφάνειες και να μην κρέμεται σε σημείο όπου θα μπορούσε να το πιάσει ένα παιδί. Αποσυνδέστε τη συσκευή από την πρίζα όταν αυτή δεν χρησιμοποιείται, πριν από την τοποθέτηση ή αφαίρεση των εξαρτημάτων, τη μετακίνηση της συσκευής ή την προσθήκη των υλικών, καθώς και πριν από τον καθαρισμό.
- Μη χρησιμοποιείτε τη συσκευή σε εξωτερικούς χώρους
- Οι λεπίδες είναι κοφτερές. Απαιτείται προσεκτικός χειρισμός
- Μην αγγίζετε τις λεπίδες ή τον αυγοδάρτη όταν η συσκευή είναι συνδεδεμένη στην παροχή ρεύματος
- Μην προσθέτετε συστατικά στην κανάτα ή στον κάδο κοπής ενώ το ραβδομπλέντερ βρίσκεται σε λειτουργία.
- Οι ποσότητες των συστατικών δεν πρέπει να υπερβαίνουν την ένδειξη μέγιστης χωρητικότητας της κανάτας ή του κάδου κοπής.
- Μη λειτουργείτε παρατεταμένα το μπλέντερ για πολύ μεγάλο χρονικό διάστημα. Το μοτέρ μπορεί να υπερθερμανθεί. Εάν η επιφάνεια του ραβδομπλέντερ αναπτύξει πολύ υψηλές θερμοκρασίες, μπορεί να πρέπει να περιμένετε λίγη ώρα μέχρι να κρυώσει. Μόλις η θερμοκρασία μειωθεί στη θερμοκρασία δωματίου, η συσκευή μπορεί να τεθεί ξανά σε λειτουργία.
- Ο χρόνος συνεχούς λειτουργίας χωρίς περιεχόμενα στον κάδο πρέπει να είναι μικρότερος από 15 δευτερόλεπτα όταν χρησιμοποιείτε το μπλέντερ. Επίσης, μη χρησιμοποιείτε το μπλέντερ για την ανάμιξη υπερβολικά σκληρών συστατικών.
- Μην υπερβαίνετε τις ποσότητες και τη μέγιστη διάρκεια λειτουργίας που επισμαρτίζονται στις οδηγίες λειτουργίας ή στον οδηγό επεξεργασίας.
- Αφαιρέστε τα εξαρτήματα πριν από τον καθαρισμό.
- Η χρήση εξαρτημάτων, συμπεριλαμβανομένων βάζων κονσερβοποίησης που δεν συνιστώνται από τον κατασκευαστή ενέχει τον κίνδυνο πρόκλησης σωματικού τραυματισμού
- Αποφεύγετε την επαφή με τα κινούμενα μέρη της συσκευής.
- Κρατήστε τα δάχτυλα, τα μαλλιά, τα ρούχα και τα σκεύη μακριά από τα κινούμενα μέρη της συσκευής
- Κρατήστε τα χέρια και τα σκεύη μακριά από την κανάτα ή τον κάδο κοπής κατά την ανάμιξη ή την κοπή για να μειώσετε τον κίνδυνο πρόκλησης σοβαρού σωματικού τραυματισμού ή ζημιάς στο μπλέντερ.

# ΠΕΡΙΓΡΑΦΗ ΕΞΑΡΤΗΜΑΤΩΝ

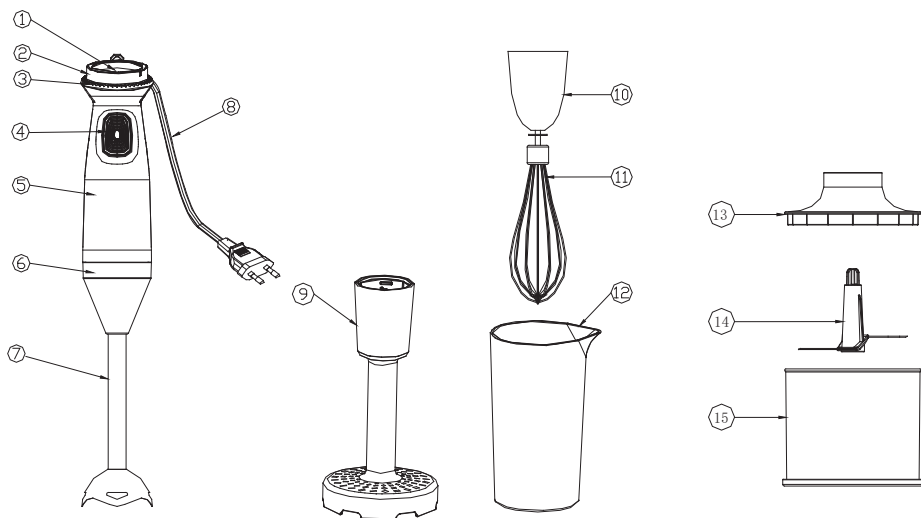



1. Επάνω καπάκι
2. Προσαρμογέας ταχύτητας
3. Δακτύλιος υποστήριξης
4. Κουμπί λειτουργίας
5. Λαβή τροφοδοσίας
6. Δακτύλιος περιτύλιξης καλωδίου
7. Άξονας μπλέντερ (αφαιρούμενος)
8. Καλώδιο τροφοδοσίας

9. Άξονας πολτοποιητή πατάτας (αφαιρούμενος)
10. Κεφαλή αυγοδάρτη
11. Αυγοδάρτης
12. Κανάτα
13. Καπάκι κάδου κοπής
14. Συγκρότημα λεπίδων κοπής
15. Κάδος κοπής

## ΑΠΟΔΟΣΗ

- Υψηλή ταχύτητα, θόρυβος και δόνηση μικρής έντασης, εσωτερικός ελεγκτής με πλακέτα τυπωμένου κυκλώματος.
- Ρυθμίσεις ταχύτητας.

	Αυτό το σύμβολο υποδεικνύει τη χαμηλή ταχύτητα.
	Αυτό το σύμβολο υποδεικνύει την υψηλή ταχύτητα.

## ΓΕΝΙΚΕΣ ΟΔΗΓΙΕΣ ΛΕΙΤΟΥΡΓΙΑΣ

**Προσοχή:** Οι λεπίδες είναι κοφτερές. Απαιτείται προσεκτικός χειρισμός

### Πριν από την πρώτη χρήση

- Αφαιρέστε όλα τα υλικά συσκευασίας.

## Για να χρησιμοποιήσετε το ραβδομπλέντερ

- Καθαρίστε τον άξονα του μπλέντερ και την κανάτα.
- Τοποθετήστε τη λαβή τροφοδοσίας στο εσωτερικό του άξονα του μπλέντερ, περιστρέψτε την δεξιόστροφα μέχρι να ασφαλίσει στη θέση της και να ακουστεί ο ανεπαίσθητος ήχος κλικ. Εάν ακουστεί, ο άξονας του μπλέντερ έχει ασφαλιστεί σωστά στη θέση του
- Ελέγξτε εάν το καλώδιο τροφοδοσίας έχει υποστεί ζημιά.
- Βεβαιωθείτε ότι η τάση της παροχής ρεύματος είναι ίδια με αυτήν που αναγράφεται στη λαβή του μπλέντερ
- Τοποθετήστε τα τρόφιμα στην κανάτα (μέχρι τη μέγιστη υποδεικνυόμενη στάθμη).
- Συνδέστε τη συσκευή στην πρίζα, ορίστε την ισχύ λειτουργίας που επιθυμείτε και κρατήστε τη λαβή τροφοδοσίας σταθερή. Ενεργοποιήστε τη συσκευή πατώντας το κουμπί λειτουργίας.
- Βυθίστε τις λεπίδες με την προστατευτική διάταξη πλήρως μέσα στα υλικά.
- Αναμείξτε τα συστατικά κάνοντας αργές κινήσεις πάνω-κάτω και κυκλικές κινήσεις με τη συσκευή
- Αφού ολοκληρώσετε τη διαδικασία ανάμιξης, απελευθερώστε το κουμπί λειτουργίας και στη συνέχεια αποσυνδέστε τη συσκευή από την πρίζα.
- **Προειδοποίηση:** Ο χρόνος συνεχούς λειτουργίας πρέπει να είναι έως 30 δευτερόλεπτα. Μην αναμειγνύετε ποτέ καυτό λάδι, λίπος ή κρέας.
- Εάν οι λεπίδες του μπλέντερ κολλήσουν, αρχικά διακόψτε τη λειτουργία και κατόπιν αποσυνδέστε τη συσκευή από την πρίζα για να την καθαρίσετε.
- Μετά τη χρήση, αποσυνδέστε τη συσκευή από την πρίζα και αφαιρέστε τα εξαρτήματα.
- Φροντίστε πάντα να απενεργοποιείτε και να αποσυνδέετε τη συσκευή από την παροχή ρεύματος πριν από τον καθαρισμό. Ανατρέξτε στην ενότητα «Φροντίδα και καθαρισμός» των οδηγιών.

## Χρήση του πολυκόφτη

- Αφαιρέστε το προστατευτικό κάλυμμα από το συγκρότημα λεπίδων του πολυκόφτη
- Καθαρίστε το καπάκι, το συγκρότημα λεπίδων και τον κάδο κοπής
- Τοποθετήστε το συγκρότημα λεπίδων στον κάδο κοπής.
- Τοποθετήστε τα τρόφιμα στον κάδο (μέχρι τη μέγιστη υποδεικνυόμενη στάθμη).
- Τοποθετήστε τη λαβή τροφοδοσίας στο εσωτερικό του πολυκόφτη και ύστερα περιστρέψτε τη μέχρι να ασφαλίσει στη θέση της και να ακουστεί ένας ανεπαίσθητος ήχος κλικ. Οι ενδείξεις στη λαβή τροφοδοσίας και τον πολυκόφτη θα πρέπει να ευθυγραμμίζονται μεταξύ τους. Σε αυτή την περίπτωση, ο πολυκόφτης έχει ασφαλίσει σωστά στη θέση του
- Ελέγξτε εάν το καλώδιο τροφοδοσίας έχει υποστεί ζημιά.
- Βεβαιωθείτε ότι η τάση της παροχής ρεύματος είναι ίδια με αυτήν που αναγράφεται στη λαβή του μπλέντερ
- Συνδέστε τη συσκευή στην πρίζα, ορίστε την ισχύ λειτουργίας που επιθυμείτε και κρατήστε τη λαβή τροφοδοσίας σταθερή. Ενεργοποιήστε τη συσκευή πατώντας το κουμπί λειτουργίας.
- Αφού ολοκληρώσετε τη διαδικασία ανάμιξης, απελευθερώστε το κουμπί λειτουργίας και στη συνέχεια αποσυνδέστε τη συσκευή από την πρίζα
- **Προειδοποίηση:** Ο χρόνος συνεχούς λειτουργίας πρέπει να είναι έως 30 δευτερόλεπτα. Εάν ο πολυκόφτης κολλήσει, αρχικά διακόψτε τη λειτουργία και κατόπιν αποσυνδέστε τη συσκευή από την πρίζα για να τον καθαρίσετε.
- Μετά τη χρήση, αποσυνδέστε τη συσκευή από την πρίζα και αφαιρέστε πρώτα τη λαβή τροφοδοσίας και ύστερα το καπάκι, αφαιρέστε το συγκρότημα λεπίδων από τον κάδο κρατώντας τον πλαστικό άξονα και στη συνέχεια αδειάστε το περιεχόμενο
- Τα άκρα των λεπίδων είναι πολύ κοφτερά. Μην τα αγγίζετε.
- Φροντίστε πάντα να απενεργοποιείτε και να αποσυνδέετε τη συσκευή από την παροχή ρεύματος πριν από τον καθαρισμό. Ανατρέξτε στην ενότητα «Φροντίδα και καθαρισμός» των οδηγιών.

## Χρήση του άξονα πολτοποιητή πατάτας

- Καθαρίστε τον άξονα του πολτοποιητή πατάτας και τον περιέκτη.
- Τοποθετήστε τη λαβή τροφοδοσίας στο εσωτερικό του άξονα του πολτοποιητή πατάτας, περιστρέψτε την δεξιόστροφα μέχρι να ασφαλίσει στη θέση της και να ακουστεί ένας ανεπαίσθητος ήχος κλικ. Εάν ακουστεί, σημαίνει ότι ο άξονας του πολτοποιητή πατάτας έχει ασφαλίσει σωστά στη θέση του
- Ελέγξτε εάν το καλώδιο τροφοδοσίας έχει υποστεί ζημιά.
- Βεβαιωθείτε ότι η τάση της παροχής ρεύματος είναι ίδια με αυτήν που αναγράφεται στη λαβή του μπλέντερ
- Τοποθετήστε τα υλικά (κομμάτια μαγειρεμένης πατάτας, κομμάτια μαγειρεμένης κολοκύθας κ.λπ.) στον περιέκτη
- Συνδέστε τη συσκευή στην πρίζα, ορίστε την ισχύ λειτουργίας που επιθυμείτε και κρατήστε τη λαβή τροφοδοσίας σταθερή. Ενεργοποιήστε τη συσκευή πατώντας το κουμπί λειτουργίας.
- Βυθίστε τις λεπίδες με την προστατευτική διάταξη πλήρως μέσα στα υλικά.
- Αναμείξτε τα συστατικά κάνοντας αργές κινήσεις πάνω-κάτω και κυκλικές κινήσεις με τη συσκευή
- Αφού ολοκληρώσετε τη διαδικασία ανάμιξης, απελευθερώστε το κουμπί λειτουργίας και στη συνέχεια αποσυνδέστε τη συσκευή από την πρίζα
- **Προειδοποίηση:** Ο χρόνος συνεχούς λειτουργίας πρέπει να είναι έως 30 δευτερόλεπτα
- Εάν οι λεπίδες του μπλέντερ κολλήσουν, αρχικά διακόψτε τη λειτουργία και κατόπιν αποσυνδέστε τη συσκευή από την πρίζα για να την καθαρίσετε
- Μετά τη χρήση, αποσυνδέστε τη συσκευή από την πρίζα και αφαιρέστε τα εξαρτήματα.
- Φροντίστε πάντα να απενεργοποιείτε και να αποσυνδέετε τη συσκευή από την παροχή ρεύματος πριν από τον καθαρισμό. Ανατρέξτε στην ενότητα «Φροντίδα και καθαρισμός» των οδηγιών.

## Χρήση του αυγοδάρτη

- Καθαρίστε τον αυγοδάρτη και την κανάτα.
- Εισαγάγετε τον αυγοδάρτη στην κεφαλή του μέχρι να ασφαλίσει στη θέση του και να ακούσετε έναν ανεπαίσθητο ήχο κλικ.
- Τοποθετήστε τη λαβή τροφοδοσίας στο εσωτερικό του αυγοδάρτη, περιστρέψτε την δεξιόστροφα μέχρι να ασφαλίσει στη θέση της και να ακουστεί ένας ανεπαίσθητος ήχος κλικ. Οι ενδείξεις στη λαβή τροφοδοσίας και στην κεφαλή του αυγοδάρτη θα πρέπει να ευθυγραμμίζονται μεταξύ τους. Σε αυτή την περίπτωση, ο αυγοδάρτης έχει ασφαλίσει σωστά στη θέση του.
- Ελέγξτε εάν το καλώδιο τροφοδοσίας έχει υποστεί ζημιά.
- Βεβαιωθείτε ότι η τάση της παροχής ρεύματος είναι ίδια με αυτήν που αναγράφεται στη λαβή του μπλέντερ.
- Τοποθετήστε τα τρόφιμα στην κανάτα (μέχρι τη μέγιστη υποδεικνυόμενη στάθμη).
- Συνδέστε τη συσκευή στην πρίζα, ορίστε την ισχύ λειτουργίας που επιθυμείτε και κρατήστε τη λαβή τροφοδοσίας σταθερή. Ενεργοποιήστε τη συσκευή πατώντας το κουμπί λειτουργίας.
- Για να αποφύγετε το πιτσίλισμα, χρησιμοποιήστε τη χαμηλή ταχύτητα ανάμειξης κατά την έναρξη της διαδικασίας.
- Βυθίστε τον αυγοδάρτη πλήρως μέσα στα υλικά.
- Αναμείξτε τα συστατικά κάνοντας αργές κινήσεις πάνω-κάτω και κυκλικές κινήσεις με τη συσκευή.
- Αφού ολοκληρώσετε τη διαδικασία ανάμειξης, σταματήστε να πατάτε το κουμπί λειτουργίας και στη συνέχεια αποσυνδέστε τη συσκευή από την πρίζα.
- Προειδοποίηση: Ο χρόνος συνεχούς λειτουργίας πρέπει να είναι μικρότερος από 3 λεπτά. Μην αναμειγνύετε ποτέ καυτό λάδι, λίπος ή κρέας.
- Εάν ο αυγοδάρτης κολλήσει, αρχικά διακόψτε τη λειτουργία και κατόπιν αποσυνδέστε τη συσκευή από την πρίζα για να τον καθαρίσετε.
- Μετά τη χρήση, αποσυνδέστε τη συσκευή από την πρίζα και αφαιρέστε τα εξαρτήματα.
- Φροντίστε πάντα να απενεργοποιείτε και να αποσυνδέετε τη συσκευή από την παροχή ρεύματος πριν από τον καθαρισμό. Ανατρέξτε στην ενότητα «Φροντίδα και καθαρισμός» των οδηγιών.

## ΠΡΟΒΛΕΠΟΜΕΝΗ ΧΡΗΣΗ

### Ραβδομπλέντερ

- Ανάμειξη υγρών π.χ. γαλακτοκομικά προϊόντα, σάλτσες, χυμούς φρούτων, σουπές, ανάμεικτα ροφήματα και διάφορα σείκ.
- Ανάμειξη μαλακών συστατικών π.χ. ζύμη για τηγανίτα ή μαγιονέζα
- Πολτοποίηση μαγειρεμένων συστατικών π.χ. για την παρασκευή παιδικής τροφής

### Άξονας πολτοποιητή πατάτας

- Ανάμειξη κομματιών μαγειρεμένης πατάτας, κομματιών μαγειρεμένης κολοκύθας



### Πολυκόφτης

- Τεμαχισμός μοσαχαρίσιου κρέατος (ποσότητα μικρότερη από 200g), ξηρών καρπών, ψωμιού, φύλλων βανίλιας, κρεμμυδιών

### Αυγοδάρτης

- Χτύπημα ασπραδιών αυγών και κρέμας γάλακτος.

## ΟΔΗΓΟΣ ΕΠΕΞΕΡΓΑΣΙΑΣ

ΡΑΒΔΟΜΠΛΕΝΤΕΡ	Τρόφιμα	Στροφές	Μέγ. διάρκεια	Μέγ. ποσότητα
	σουπές, γάλα, λαχανικά, σάλτσες με μαγιονέζα, φράουλες	χαμηλότερη ταχύτητα 	30 δευτερόλεπτα	200g
κομμάτια καρότου (μεγέθους 15mm x 15mmx15mm)	υψηλότερη ταχύτητα 	30 δευτερόλεπτα	500g <b>Σημείωση:</b> 200g κομμάτια καρότου ανά 300g νερού.	

ΠΟΛΥΚΟΦΤΗΣ	Τρόφιμα	Στροφές	Μέγ. διάρκεια	Μέγ. Ποσότητα
	κομμάτια μοσαχαρίσιου κρέατος (μεγέθους 20mm x 20mm x20mm), αμύγδαλα	υψηλή ταχύτητα 	30 δευτερόλεπτα	200g



ΑΞΟΝΑΣ ΠΟΛΤΟΠΟΙΗΤΗ ΠΑΤΑΤΑΣ	Τρόφιμα	Στροφές	Μέγ. διάρκεια	Μέγ. ποσότητα
	κομμάτια μαγειρεμένη πατάτας κομμάτια μαγειρεμένη κολοκύθας (μεγέθους 20mm x 20mmx20mm)	υψηλότερη ταχύτητα 	30 δευτερόλεπτα	300g

ΑΥΓΟΔΑΡΤΗΣ	Τρόφιμα	Στροφές	Μέγ. διάρκεια	Μέγ. Ποσότητα
	κρέμα γάλακτος, ασπράδια αυγών	υψηλότερη ταχύτητα 	3 λεπτά	200g

## ΦΡΟΝΤΙΔΑ ΚΑΙ ΚΑΘΑΡΙΣΜΟΣ

- Φροντίζετε πάντα να απενεργοποιείτε και να αποσυνδέετε τη συσκευή από την παροχή ρεύματος πριν από τον καθαρισμό.
- Αφαιρέστε τα εξαρτήματα.
- Μην αγγίζετε τις κοφτερές λεπίδες.

**Προσοχή:** Καθαρίστε με προσοχή τις λεπίδες καθώς είναι εξαιρετικά κοφτερές.

**Σημείωση:** Κανένα εξάρτημα του μπλέντερ δεν πλένεται στο πλυντήριο πιάτων

### Η λαβή και το καλώδιο τροφοδοσίας

- Καθαρίστε τα με ένα βρεγμένο πανί και στη συνέχεια σκουπίστε τα καλά.
- Μη βυθίζετε σε καμία περίπτωση τη συσκευή σε νερό ή άλλα υγρά και μη χρησιμοποιείτε λειαντικά καθαριστικά.

### Η κανάτα

- Η κανάτα μπορεί να πλυθεί με νερό και σαπούνι.
- Καθαρίστε, ξεπλύνετε καλά και στη συνέχεια σκουπίστε.

### Άξονας μπλέντερ

- Ο άξονας μπορεί να πλυθεί με νερό και σαπούνι.
- Αποσυνδέστε τη συσκευή από την πρίζα, αφήστε την να κρυσώσει.
- Καθαρίστε, ξεπλύνετε καλά και στη συνέχεια σκουπίστε.

### Πολυκόφτης

- Καθαρίστε το καπάκι του πολυκόφτη μόνο με βρεγμένο πανί και στη συνέχεια σκουπίστε το καλά.
- Μην το βυθίζετε σε καμία περίπτωση σε νερό ή άλλα υγρά και μη χρησιμοποιείτε λειαντικά καθαριστικά.
- Ο κάδος και η κανάτα μπορούν να πλυθούν με νερό και σαπούνι.
- Αποσυνδέστε τη συσκευή από την πρίζα, αφήστε την να κρυσώσει.
- Καθαρίστε, ξεπλύνετε καλά και στη συνέχεια σκουπίστε. Επανατοποθετήστε το προστατευτικό κάλυμμα στο συγκρότημα λεπίδων.

### Άξονας πολτοποιητή πατάτας

- Ο άξονας μπορεί να πλυθεί με νερό και σαπούνι.
- Αποσυνδέστε τη συσκευή από την πρίζα, αφήστε την να κρυσώσει.
- Καθαρίστε, ξεπλύνετε καλά και στη συνέχεια σκουπίστε.

### Αυγοδάρτης

- Καθαρίστε την κεφαλή του αυγοδάρτη μόνο με βρεγμένο πανί και στη συνέχεια σκουπίστε την καλά
- Μην τη βυθίζετε σε καμία περίπτωση σε νερό ή άλλα υγρά και μη χρησιμοποιείτε λειαντικά καθαριστικά.
- Το υπόλοιπο τμήμα του αυγοδάρτη μπορεί να πλυθεί με νερό και σαπούνι
- Αποσυνδέστε τη συσκευή από την πρίζα, αφήστε την να κρυσώσει
- Καθαρίστε, ξεπλύνετε καλά και στη συνέχεια σκουπίστε.

### Αποθήκευση

#### Περτυλίξη καλωδίου τροφοδοσίας:

- Το καλώδιο τροφοδοσίας μπορεί να τυλιχτεί ανάμεσα στο περίβλημα της ουράς του καλωδίου (16) και την υποδοχή συγκράτησης του καλωδίου (17) για ευκολότερη αποθήκευση της συσκευής.
- **Σημείωση:** Κατά τη χρήση της συσκευής, ξετυλίξτε πλήρως το καλώδιο τροφοδοσίας για να αποφύγετε τυχόν κινδύνους που σχετίζονται με το κοντό μήκος του καλωδίου.
- Αποθηκεύστε τη συσκευή σε δροσερό, ξηρό και αεριζόμενο χώρο.

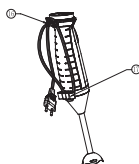

# ΠΡΟΕΙΔΟΠΟΙΗΣΗ:

1. Οποιαδήποτε άλλη εργασία σέρβις θα πρέπει να πραγματοποιείται από εξουσιοδοτημένο αντιπρόσωπο σέρβις.
2. Αφήστε τη συσκευή σε κατάσταση ηρεμίας για τουλάχιστον 2 λεπτά μεταξύ των κύκλων! Μετά από 5 συνεχείς κύκλους λειτουργίας, η συσκευή πρέπει να κρυώσει μέχρι να επανέλθει σε θερμοκρασία δωματίου και κατόπιν να τεθεί ξανά σε λειτουργία.
3. Μη χρησιμοποιείτε εσφαλμένα τη συσκευή. Απαιτείται προσοχή κατά τον χειρισμό των λεπίδων κοπής, ειδικά όταν αφαιρείτε το μπλέντερ από την κανάτα, όταν αφαιρείτε το συγκρότημα λεπίδων από τον κάδο μπολ και όταν καθαρίζετε τα εξαρτήματα.
4. Επανατοποθετείτε πάντα το προστατευτικό κάλυμμα στο συγκρότημα λεπίδων μετά τον καθαρισμό.

## ΤΕΧΝΙΚΑ ΧΑΡΑΚΤΗΡΙΣΤΙΚΑ

Τάση: AC 220V - 240V

Συχνότητα: 50Hz-60Hz

Ισχύς: 600W

Χωρητικότητα δοχείου ανάδευσης: 500ml

Χωρητικότητα κάδου κοπής: 1000ml

### Ορθή απόρριψη του προϊόντος



Αυτή η σήμανση υποδεικνύει ότι αυτό το προϊόν δεν θα πρέπει να απορρίπτεται με άλλα οικιακά απόβλητα σε ολόκληρη την ΕΕ. Για να αποφευχθούν πιθανές ζημιές στο περιβάλλον ή την ανθρώπινη υγεία από την ανεξέλεγκτη διάθεση απορριμμάτων, ανακυκλώστε το υπεύθυνα για να προωθήσετε την αειφόρο επαναχρησιμοποίηση των υλικών πόρων. Για να επιστρέψετε τη μεταχειρισμένη συσκευή σας, χρησιμοποιήστε τα συστήματα επιστροφής και συλλογής ή επικοινωνήστε με το κατάστημα από το οποίο αγοράσατε το προϊόν. Εκεί μπορούν να παραλάβουν αυτό το προϊόν για περιβαλλοντικά ασφαλή ανακύκλωση.

MOLIM VAS PROČITAJTE I SAČUVAJTE OVA UPUTSTVA  
DA BISTE SIGURNO KORISTILI OVAJ APARAT.

## VAŽNE MJERE ZAŠTITE

- Kada koristite električne uređaje, uvijek trebate poštivati osnovne mjere opreza uključujući sljedeće:
- Pažljivo pročitajte sva uputstva prije upotrebe uređaja.
- Uvijek isključite uređaj iz napajanja ako je ostavljen bez nadzora i prije sastavljanja, rastavljanja ili čišćenja.
- Djeca ne smiju koristiti ovaj uređaj. Držite uređaj i njegov kabel izvan doseg djece.
- Aparat mogu koristiti osobe sa smanjenim fizičkim, senzornim ili mentalnim sposobnostima ili nedostatkom iskustva i znanja ako su pod nadzorom ili upućeni u vezi sa upotrebom uređaja na siguran način i ako razumiju opasnosti koje su uključene.
- Djeca se ne smiju igrati sa uređajem.
- Ako je kabel za napajanje oštećen, mora ga zamijeniti proizvođač, njegov servis ili slično kvalificirana osoba kako bi se izbjegla opasnost.
- Budite pažljivi prilikom rukovanja oštricama, praznjenja posude i tijekom čišćenja.
- Isključite uređaj i isključite ga iz napajanja prije nego što promijenite pribor ili pristupite dijelovima koji se kreću tijekom upotrebe.
- Ovaj uređaj je namijenjen za upotrebu u domaćinstvu.
- Pazite ako se vruća tekućina sipa u blender jer može izaći iz aparata uslijed naglog parenja.
- **UPOZORENJE:** Rizik od povreda ako ovaj uređaj ne koristite pravilno.
- Uvjerite se da je napajanje električnom energijom isto kao ono prikazano na motornoj jedinici prije nego što ga priključite.
- Nemojte koristiti uređaj sa oštećenim kablom ili utikačem ili nakon što uređaj pokvari rad, padne ili ošteti na bilo koji način. Vratite uređaj u najbliži ovlaštenu servis radi pregleda, popravka ili električnog ili mehaničkog podešavanja.
- Nikada ne stavljajte motornu jedinicu u vodu ili drugu tekućinu i ne dozvolite da se kabel ili utikač namoče, jer možete doživjeti strujni udar.
- Nemojte koristiti blender mokrim rukama. Osušite ruke krpom prije uključivanja.
- Uvjerite se da je osovina blendera, viljuška za jaja, sjeckalica ili osovina blendera za krumpir na svom mjestu, da kabel za napajanje nije oštećen prije svake upotrebe uređaja.
- Nikada ne dozvolite da oštrice budu okrenute prema bilo kome dok koristite uređaj.
- Budite posebno oprezni kada pripremate hranu za bebe, stare i nemoćne.
- Uvijek se uvjerite da je osovina ručnog blendera, viljuška za jaja, sjeckalica ili osovina blendera za krumpir temeljito sterilizirana. Koristite sterilizacijsku otopinu u skladu sa uputstvima proizvođača sterilizacijske otopine.
- Nikada nemojte miješati vruće ulje, mast. Molimo vas da pratite uputstvo za obradu.
- Ne dozvolite da kabel visi preko ruba stola ili pulta.
- Nikada ne dozvolite da se netko spotakne o kabel za napajanje i priključni kabel. Ne dozvolite da kabel dodiruje vruće površine ili da visi tamo gdje bi ga dijete moglo zgrabiti.
- Isključite utikač iz utičnice kada se ne koristi, prije stavljanja ili skidanja dijelova, prije pomicanja uređaja ili dodavanja hrane i prije čišćenja.
- Ne koristite na otvorenom.
- Oštrice su oštre. Rukovati pažljivo.
- Nikada ne dodirujte oštrice ili viljušku za jaja dok je aparat uključen.
- Nikada nemojte dodavati sastojke u čašu ili posudu za sjeckanje dok ručni blender radi.
- Kapacitet sastojka ne prelazi maksimalnu podjelu čaše ili posude za sjeckanje.
- Nemojte neprekidno raditi sa blenderom predugo. Motor se može pregrijati. Ako je površina ručnog blendera bila jako vruća, možda će trebati vremena da se ohladi. Nakon snižavanja temperature na sobnu temperaturu, uređaj može ponovo raditi.
- Neprekidno vrijeme rada bez punjenja mora biti manje od 15 sekundi kada koristite blender, osim toga, nemojte koristiti blender za miješanje previše tvrdih sastojaka.
- Nemojte prekoračiti količine i maksimalno vrijeme naznačeno u uputstvima za rad ili u uputstvu za obradu.
- Skinite dodatke prije čišćenja.
- Upotreba dodataka, uključujući posude za konzerviranje, koje nije preporučio proizvođač, može izazvati opasnost od povreda.
- Izbjegavajte kontakt sa pokretnim dijelovima.
- Držite prste, kosu, odjeću i pribor dalje od pokretnih dijelova.
- Držite ruke i pribor podalje od čaše, posude za sjeckanje tijekom miješanja ili sjeckanja kako biste smanjili rizik od teških povreda osoba ili oštećenja blendera.

# POPIS DIJELOVA

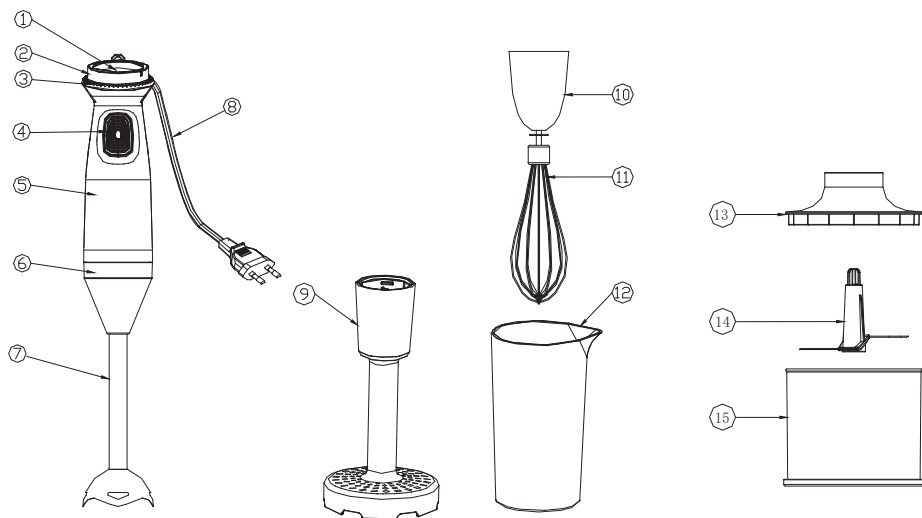



1. Gornji poklopac
2. Tipka za podešavanje brzine
3. Potporni prsten
4. Tipka za prekidač
5. Motorna jedinica
6. Prsten za držač namotanog kabela
7. Osovina blendera (uklonjiva)
8. Kabel za napajanje

9. Osovina blendera za krumpir (uklonjivo)
10. Glava žice za mućenje jaja
11. Žica za mućenje jaja
12. Čaša
13. Poklopac sjeckalice
14. Nosač oštrica sa oštricama
15. Posuda za sjeckanje

## PERFORMANSE

- Velika brzina, niska buka, male vibracije, unutarnja kontrola PCB-a.
- Postavke za podešavanje brzine.

	Simbol označava malu brzinu.
	Simbol označava veliku brzinu.

## OPERATIVNE SMJERNICE

**Oprez:** Oštrice su oštre. Rukovati pažljivo.

### Prije prve upotrebe

Uklonite svu ambalažu.

## Da koristite ručni blender

- Očistite osovinu blendera i čašu.
- Postavite ručicu za napajanje u osovinu blendera, okrenite u smjeru kazaljke na satu i zaključajte dok ne čujete blagi klik. Ako je to slučaj, vratilo blendera je ispravno zaključano.
- Provjerite da kabel za napajanje nije oštećen.
- Uvjerite se da vam je napajanje električnom energijom isto kao ono prikazano na motornoj jedinici.
- Napunite hranu do čaše (ne više od maksimalno naznačene razine).
- Uključite, podesite željenu postavku, držite ručicu za napajanje mirno. Uključite uređaj pritiskom na tipku za prekidač.

## Da koristim sjeckalicu

- Skinite zaštitni poklopac sa oštrica.
- Očistite poklopac, jedinicu oštrica i posudu sjeckalice.
- Popravite jedinicu oštrica u posudu za sjeckanje.
- Napunite hranu do posude (ne više od maksimalno naznačene razine).
- Postavite ručicu za napajanje u sjeckalicu, okrenite i zaključajte dok ne čujete blagi klik. Oznake na ručki za napajanje i sjeckalici sada trebaju biti poravnate jedna sa drugom. Ako je to slučaj, ispravno je zaključan.
- Provjerite da kabel za napajanje nije oštećen.
- Uvjerite se da vam je napajanje električnom energijom isto kao ono prikazano na motornoj jedinici.
- Uključite, podesite željenu postavku, držite ručicu za napajanje mirno. Uključite uređaj pritiskom na tipku za prekidač.

## Da koristite osovinu blendera za krumpir

- Očistite osovinu blendera za krumpir i posudu koja se koristi za držanje hrane.
- Postavite ručicu za napajanje u osovinu blendera za krumpir, okrenite u smjeru kazaljke na satu i zaključajte dok ne čujete blagi klik. Ako je to slučaj, vratilo blendera je ispravno zaključano.
- Provjerite da kabel za napajanje nije oštećen.
- Uvjerite se da vam je napajanje električnom energijom isto kao ono prikazano na motornoj jedinici.
- Sipajte hranu (kuhane komade krumpira, kuhane komade bundeve itd.) u posudu.
- Uključite, podesite željenu postavku, držite ručicu za napajanje mirno. Uključite uređaj pritiskom na tipku za prekidač.

- Potpuno uronite štitnik oštrica u sastojke.
- Pomiješajte sastojke polako pomicajući uređaj gore-dolje i u krug.
- Nakon što završite sa miješanjem, otpustite tipku za prekidač, a zatim isključite utikač iz utičnice.
- **Upozorenje:** Neprekidno vrijeme rada mora biti manje od 30 sekundi. Nikada nemojte miješati vruće ulje, mast ili meso.
- Ako vam se blender blokira, prvo zaustavite i isključite ga prije čišćenja.
- Nakon upotrebe, isključite i demontirajte
- Uvijek isključite i isključite utikač prije čišćenja. Molimo pogledajte uputstva u odjeljku „Održavanje i čišćenje“.

- Nakon što završite sa miješanjem, otpustite tipku za prekidač, a zatim isključite utikač iz utičnice.
- **Upozorenje:** Neprekidno vrijeme rada mora biti manje od 30 sekundi.
- Ako se blokira, prvo zaustavite i isključite ga prije čišćenja.
- Nakon upotrebe, iskopčajte i demontirajte ručicu za napajanje i jedinicu poklopca redom, izvadite oštricu iz posude držeći plastičnu osovinu, a zatim izlijte hranu.
- Rubovi oštrica su veoma oštri, ne dodirujte ih.
- Uvijek isključite i isključite utikač prije čišćenja. Molimo pogledajte uputstva u odjeljku „Održavanje i čišćenje“.

- Potpuno uronite štitnik oštrica u sastojke.
- Pomiješajte sastojke polako pomicajući uređaj gore-dolje i u krug.
- Nakon što završite sa miješanjem, otpustite tipku za prekidač, a zatim isključite utikač iz utičnice.
- **Upozorenje:** Neprekidno vrijeme rada mora biti manje od 30 sekundi.
- Ako vam se blender blokira, prvo zaustavite i isključite ga prije čišćenja.
- Nakon upotrebe, isključite i demontirajte
- Uvijek isključite i isključite utikač prije čišćenja. Molimo pogledajte uputstva u odjeljku „Održavanje i čišćenje“.

## Da koristite žicu za mućenje jaja

- Očistite viljušku i čašu za jaja.
- Umetnite viljušku za jaja u glavu viljuške za jaja dok ne čujete blagi klik.
- Postavite ručicu za napajanje u viljušku za jaja, okrenite u smjeru kazaljke na satu i zaključajte dok ne čujete blagi klik. Oznake na ručki za napajanje i glavi viljuške za jaja sada trebaju biti poravnate jedna sa drugom. Ako je to slučaj, viljuška za jaja je ispravno zaključana.
- Provjerite da kabel za napajanje nije oštećen.
- Uvjerite se da vam je napajanje električnom energijom isto kao ono prikazano na motornoj jedinici.
- Napunite hranu do čaše (ne više od maksimalno naznačene razine).
- Uključite, podesite željenu postavku, držite ručicu za napajanje mirno. Uključite uređaj pritiskom na tipku za prekidač.
- Da biste spriječili prskanje, koristite malu brzinu za miješanje pri pokretanju.
- Viljušku za jaja potpuno uronite u sastojke.
- Pomiješajte sastojke polako pomicajući uređaj gore-dolje i u krug.
- Nakon što završite sa miješanjem, otpustite tipku za prekidač, a zatim isključite utikač iz utičnice.
- **Upozorenje:** Neprekidno vrijeme rada mora biti manje od 3 minute. Nikada nemojte miješati vruće ulje, mast ili meso.
- Ako vam se viljuška za jaja blokira, prvo zaustavite i isključite utikač prije čišćenja.
- Nakon upotrebe, isključite i demontirajte
- Uvijek isključite i isključite utikač prije čišćenja. Molimo pogledajte uputstva u odjeljku „Održavanje i čišćenje“.

## SVRHA

### Ručni blender

- Miješanje tekućina npr. mliječni proizvodi, umaci, voćni sokovi, juhe, miješana pića i shake-ovi.
- Miješanje mekih sastojaka, npr. tijesto za palačinke ili majonezu
- Pire od kuhanih sastojaka, npr. za pravljenje hrane za bebe

### Osovina blendera za krumpir

- Miješanje komada kuhanog krumpira, kuhanih komada bundeve, npr. tikve, npr.



### Sjeckalica

- Sjeckanje govedine (manje od 200 g), orašastih plodova, kruha, vanilije, luka

### Žica za mućenje jaja

- Umotiti snijeg od bjelanjaka i kremu.

## VODIČ ZA OBRADU

RUČNI BLENDER	Hrana	Brzina	Max. vrijeme	Max. količina
	supe, mlijeko, povrće, majoneza, sosevi, jagoda	niža brzina 	30 sekundi	200g
komadi mrkve (veličina 15mm x 15mm x 15mm)	veća brzina 	30 sekundi	500g <b>Napomena:</b> uzmite 200 g komadića mrkve na 300 g vode.	

SJECKALICA	Hrana	Brzina	Max. vrijeme	Max. količina
	komadi govedine (veličine 20mm k 20mm k 20mm), bademi	Velika brzina 	30 sekundi	200g

OSOVINA BLENDERA ZA KRUMPIR	Hrana	Brzina	Max. vreme	Max. količina
	komadi kuhanog krumpira, komadi kuhane bundeve (veličine 20mm x 20mmx20mm)	Najveća brzina 	30 sekundi	300g

ŽICA ZA MUČENJE JAJA	Hrana	Brzina	Max. vrijeme	Max. količina
	krema, bjelanjci	Najveća brzina 	3 minute	200g

## ODRŽAVANJE I ČIŠĆENJE

- Uvijek isključite i isključite utikač prije čišćenja.
- Skinite dodatke.
- Ne dodirujte oštrice.

**Oprez:** Budite pažljivi kada čistite oštrice jer su izuzetno oštre.

**Napomena:** Ne čistite nijedan dio blendera u perilici posuda

### Ručica za napajanje i kabel za napajanje

- Obrisite vlažnom krpom, a zatim osušite.
- Nikada ne potapajte u vodu ili drugu tekućinu niti koristite abrazivna sredstva.

### Čaša

- Čaša se može prati u vodi sa sredstvom za čišćenje.
- Operite i dobro isperite vodom, a zatim osušite.

### Osovina blendera

- Okno se može prati u vodi sa sredstvom za čišćenje.
- Isključite, ostavite da se ohladi.
- Operite i dobro isperite vodom, a zatim osušite.

### Sjeckalica

- Poklopac sjeckalice može se obrisati samo vlažnom krpom, a zatim osušiti.
- Nikada ne potapajte u vodu ili drugu tekućinu niti koristite abrazivna sredstva.
- Posuda i oštrice se mogu prati u vodi sa sredstvom za čišćenje.
- Isključite, ostavite da se ohladi.
- Operite i dobro isperite vodom, a zatim osušite.
- Ponovo pričvrstite zaštitni poklopac na oštrice.

### Osovina blendera za krumpir

- Okno se može prati u vodi sa sredstvom za čišćenje.
- Isključite, ostavite da se ohladi.
- Operite i dobro isperite vodom, a zatim osušite.

### Viljuška za jaja

- Glava viljuške za jaja može se obrisati samo vlažnom krpom, a zatim osušiti.
- Nikada nemojte prati i ispirati u vodi ili koristiti abrazivna sredstva.
- Drugi dio viljuške za jaja može se oprati u vodi sa sredstvom za čišćenje.
- Isključite, ostavite da se ohladi.
- Operite i dobro isperite vodom, a zatim osušite..

### Skладиštenje

#### Namotati kabel za napajanje:

- Kabel za napajanje se može namotati između navlake kabela (16) i držača namotanog kabela (17) radi lakšeg skladištenja.
- **Napomena:** Kada koristite blender, potpuno otpustite kabel za napajanje iz držača namotanog kabela da biste izbjegli rizike koji nastaju zbog kratkog kabela.
- Čuvati na hladnom, suhom i provjetrenom mjestu.

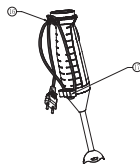

# UPOZORENJE

1. Svako drugo servisiranje treba obavljati ovlašteni predstavnik servisa.
2. Ostavite aparat da odstoji najmanje 2 minute između ciklusa! Nakon 5 ciklusa neprekidnog rada, uređaj se treba ohladiti na sobnu temperaturu da bi se ponovo pokrenuo.
3. Nikada nemojte zloupotrebjavati ovaj uređaj. Potrebno je pažljivo rukovati oštricama za sjeckanje, posebno kada vadite blender iz čaše, vadite oštrice iz posude i tijekom čišćenja.
4. Uvijek ponovo pričvrstite zaštitni poklopac na oštrice nakon čišćenja.

## TEHNIČKE SPECIFIKACIJE

Napon: AC 220V - 240V~

Frekvencija: 50Hz-60Hz

Snaga: 600W

Kapacitet čaše za mućenje: 500ml

Kapacitet posude za sjeckanje: 1000ml

## Pravilno odlaganje ovog proizvoda



Ova oznaka označava da se ovaj proizvod ne smije odlagati s ostalim kućnim otpadom u cijeloj EU.

Da biste spriječili moguću štetu po okoliš ili zdravlje ljudi zbog nekontroliranog odlaganja otpada, odgovorno ga reciklirajte da biste promovirali održivu ponovnu upotrebu materijalnih resursa. Da biste vratili svoj korišteni uređaj, koristite sustave za vraćanje i prikupljanje ili se obratite trgovcu kod kojega je proizvod kupljen, oni mogu uzeti proizvod za ekološku reciklažu.



Kérjük, olvassa el és őrizze meg a használati utasítást  
A készülék biztonságos használata.

## FONTOS ÓVINTÉZKEDÉSEK

- Elektromos készülékek használatakor mindig tartsa be az alapvető biztonsági óvintézkedéseket, beleértve a következőket is:
- A készülék használata előtt olvassa el figyelmesen az összes használati utasítást.
- Ezt a készüléket gyermekek nem használhatják. Tartsa a készüléket és annak tápkábelét gyermekek számára elérhetetlen helyen.
- A készülékeket csökkent fizikai, érzékszervi vagy szellemi képességekkel, illetve tapasztalat és ismeretek hiányával rendelkező személyek is használhatják felügyelet mellett vagy megfelelő oktatást kaptak a készülék biztonságos használatára vonatkozóan, és ha megértették az ezzel járó veszélyeket.
- Gyermekek nem játszhatnak a készülékkel.
- Ha a tápkábel megsérül, a további veszélyek elkerülése érdekében azt csak a gyártó, annak szakszervize, vagy egy megfelelő végzettséggel rendelkező szakember cserélheti ki.
- Legyen körültekintő az éles vágókések kezelése, a tál kiürítése és a tisztítás során.
- Kapcsolja ki, és áramtalanítsa a készüléket, mielőtt kicserélné a tartozékokat.
- A berendezés háztartási célra készült.
- Legyen óvatos, ha forró folyadékot önt a turmixgépbe, mivel az a hirtelen felcsapó gőz sérüléseket okozhat.
- **FIGYELEM:** Sérülésveszély, ha a készüléket nem megfelelően használja..
- Mielőtt csatlakoztatja az áramforráshoz, győződjön meg arról, hogy az adattáblán feltüntetett feszültség megegyezik-e a helyi hálózattal.
- Ha a tápkábel megsérül, a további veszélyek elkerülése érdekében azt csak a gyártó, annak szakszervize, vagy egy megfelelő végzettséggel rendelkező szakember cserélheti ki.
- Soha ne tegye a fődarabot vízbe vagy más folyadékba, illetve ne hagyja, hogy a tápkábel vagy a villásdugó nedves legyen, mert ez áramütéshez vezet.
- Ne működtesse a készüléket nedves kézzel. A készülék csatlakoztatása előtt törölje szárazra a kezét.
- Győződjön meg róla, hogy a turmixgép tengelye a habverő, az aprító vagy a burgonyakeverő tengelye a helyén van, és a tápkábel nem sérült.
- Soha ne mutassanak a pengék mások irányába.
- A csecsemők, idősek és gyengélkedők számára készült ételek elkészítésekor különös gondossággal járjon el.
- A botmixert mindig alaposan tisztítsa meg.
- Soha ne tegyen forró olajat, zsírt a készülékbe.
- Ne hagyja, hogy a zsinór az asztal vagy a pult szélein túllógjon.
- Ne hagyja, hogy tápkábel olyan helyen legyen, ahol botlásveszélyt okoz, gyermekek számára elérhetetlen helyen vezesse el a kábelt.
- Ne használja kültéren.
- A pengék nagyon élesek, óvatosan bánjon velük.
- Soha ne tegyen hozzávalókat az aprítótálba, amíg a gép működik.
- Soha ne tegyen plusz hozzávalókat a keverőedénybe, amíg a gép működik.
- Az aprítandó élelmiszer mennyisége soha ne haladja meg az edények maximális kapacitását.
- Ne működtesse a turmixgépet túl sokáig folyamatosan, mert a motor túlmelegedhet. Ha a készülék felforrósodik, várja meg míg szobahőmérsékletűre le nem hűl.
- A folyamatos üzemidő terhelés nélkül 15 másodpercnél rövidebb legyen, továbbá ne használja a turmixgépet túl kemény összetevők keverésére.
- Ne lépje túl a használati útmutatóban vagy a feldolgozási útmutatóban megadott mennyiségeket és maximális időtartamokat.
- Tisztítás előtt vegye le a tartozékokat.
- A gyártó által nem ajánlott tartozékok, beleértve a befűtőesüvegeket is, használata sérülésveszélyt okozhat.
- Ne érjen a mozgó alkatrészekhez.
- Tartsa távol az ujjait, haját, ruházatát és az eszközöket a mozgó alkatrészekről.
- Keverés vagy vágás közben tartsa távol a kezét és az eszközöket az edénytől, ezzel csökkentve a súlyos személyi sérülések vagy a turmixgép károsodásának kockázatát.

# AZ ALKATRÉSZEK LEÍRÁSA

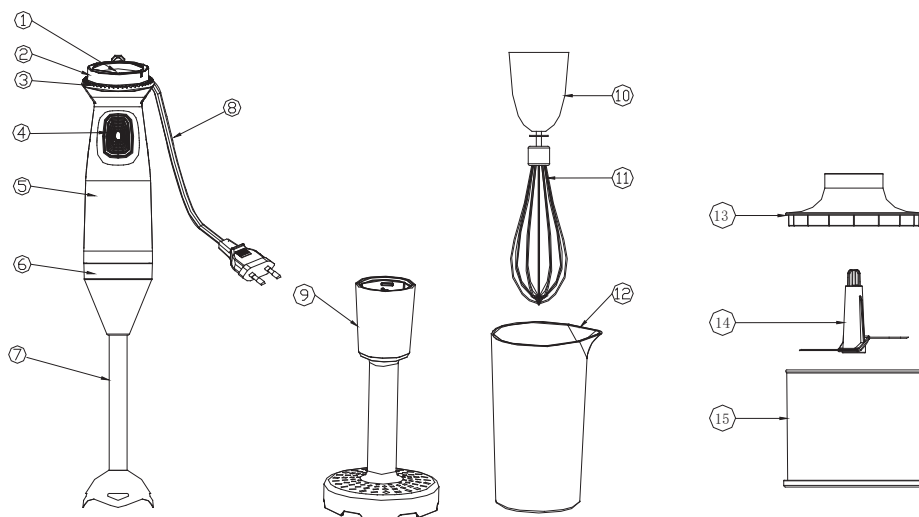



1. Felső borítás
2. Sebességállító
3. Tartógyűrű
4. Kapcsológomb
5. Motorház
6. Tápkábel-tartó
7. Turmixgép tengely (eltávolítható)
8. Tápkábel

9. Burgonyakeverő (eltávolítható)
10. Habverő fej
11. Habverő
12. Pohár
13. Aprító fedél
14. Aprító pengeegység
15. Aprító tál

## TELJESÍTMÉNY

- Nagy sebesség, alacsony zajszint, kis rezgés, belső PCB vezérlés.
- Sebesség beállítása.

	A szimbólum az alacsonyabb sebességet jelzi.
	A szimbólum a magasabb sebességet jelzi.

## MŰKÖDÉSI ÚTMUTATÓ

**Figyelem:** A pengék élesek. Óvatosan kezelje azokat.

### Első használat előtt

Távolítson el minden csomagolást.

## A botmixer használata

- Tisztítsa meg a keverőszárat és a poharat.
- Illessze be az botmixerfejet a turmixgép tengelyébe, forgassa el az óramutató járásával megegyező irányba, amíg enyhe kattánást nem hall. Ha ez megtörtént, akkor a turmixgép tengelye megfelelően rögzült.
- Ellenőrizze, hogy a tápkábel nem sérült-e meg.
- Győződjön meg arról, hogy az adattáblán feltüntetett feszültség megegyezik-e a helyi hálózattal.
- Tegye az ételt a pohárba (legfeljebb a max jelzésig).
- Csatlakoztassa az áramforráshoz, állítsa be a kívánt sebességet. Tartsa stabilan, majd kapcsolja be a készüléket a kapcsológomb megnyomásával.
- Merítse a botmixer fejét teljesen a hozzávalókba.
- A készüléket lassan fel-le és körkörösön mozgatva keverje össze a hozzávalókat.
- Miután befejezte a turmixolást, engedje el a kapcsológombot, majd húzza ki a konnektorból a készüléket.
- **Figyelmeztetés:** A folyamatos működés legfeljebb 30 másodperc lehet. Soha ne keverjen forró olajat, zsírt vagy húst az edényekben.
- Ha a turmixgép eltömődik, először állítsa le és áramtalanítsa, mielőtt kitisztítja a készüléket.
- Használat után húzza ki a konnektorból és szedje szét a készüléket.
- Tisztítás előtt mindig kapcsolja ki és áramtalanítsa az eszközt. Kérjük, olvassa el az "Tisztítás és karbantartás" című szakaszt."

## Az aprító használata

- Távolítsa el a védőburkolatot az aprítógép pengéjéről.
- Tisztítsa meg a belső burkolatot, a késégséget és az aprítógép táját.
- Rögzítse a pengeegységet az aprítófalba.
- Töltse be az aprítandó ételt a tálba (legfeljebb a jelzett maximális szintig).
- Illessze rá motortestet az aprítófejre, forgassa el, amíg enyhe kattánást nem hall a fogantyún és az aprítógépen lévő jeleknek most már egy vonalban kell lenniük egymással
- Ellenőrizze, hogy a tápkábel nem sérült-e meg, és a fődarab a helyén van-e.
- Győződjön meg arról, hogy az adattáblán feltüntetett feszültség megegyezik-e a helyi hálózattal.
- Csatlakoztassa az áramforráshoz, állítsa be a kívánt sebességet. Tartsa stabilan, majd kapcsolja be a készüléket a kapcsológomb megnyomásával.
- Miután befejezte az aprítást, engedje el a kapcsológombot, majd húzza ki a konnektorból a készüléket.
- **Figyelmeztetés:** A folyamatos működés legfeljebb 30 másodperc lehet.
- Ha az aprító eltömődik, áramtalanítsa a készüléket, mielőtt szétszedi.
- Használat után húzza ki a készüléket és szerelje le egymás után a főtestet és a belső fedelet, vegye ki a pengeegységet a műanyag tengelyt megfogva a tálból, majd öntse ki az ételt.
- A pengék nagyon élesek, ne érintse meg őket.
- Tisztítás előtt mindig áramtalanítsa a készüléket.

## A burgonyakeverő használata

- Tisztítsa meg a burgonyakeverőt és az étel tárolására használt tartályt.
- Illessze be a burgonyakeverő fejet a turmixgép tengelyébe, forgassa el az óramutató járásával megegyező irányba, amíg enyhe kattánást nem hall. Ha ez megtörtént, akkor a turmixgép tengelye megfelelően rögzült.
- Ellenőrizze, hogy a tápkábel nem sérült-e meg.
- Győződjön meg arról, hogy az adattáblán feltüntetett feszültség megegyezik-e a helyi hálózattal.
- Töltse az ételt (főtt burgonyadarabok, főtt tökdarabok stb.) az edénybe.
- Csatlakoztassa az áramforráshoz, állítsa be a kívánt sebességet. Tartsa stabilan, majd kapcsolja be a készüléket a kapcsológomb megnyomásával.
- Merítse a burgonyakeverő fejet teljesen a hozzávalókba
- A készüléket lassan fel-le és körkörösön mozgatva keverje össze a hozzávalókat.
- Miután befejezte a turmixolást, engedje el a kapcsológombot, majd húzza ki a konnektorból a készüléket.
- **Figyelmeztetés:** A folyamatos működés legfeljebb 30 másodperc lehet
- Ha a turmixgép eltömődik, először állítsa le és áramtalanítsa, mielőtt kitisztítja a készüléket
- Használat után húzza ki a konnektorból és szedje szét a készüléket.
- Tisztítás előtt mindig kapcsolja ki és áramtalanítsa az eszközt. Kérjük, olvassa el az "Tisztítás és karbantartás" című szakaszt."

## Habverőfej használata

- Tisztítsa meg a habverőt és a poharat.
- Helyezze be a habverőt a fejrészbe, amíg enyhe kattánást nem hall.
- Illesse be a habverőfejet a turmixgép tengelyébe, forgassa el az óramutató járásával megegyező irányba, amíg enyhe kattánást nem hall. Ha ez megtörtént, akkor a turmixgép tengelye megfelelően rögzült.
- Ellenőrizze, hogy a tápkábel nem sérült-e meg.
- Győződjön meg arról, hogy az adattáblán feltüntetett feszültség megegyezik-e a helyi hálózattal.
- Tegye az ételt a pohárba (legfeljebb a max jelzésig).
- Csatlakoztassa az áramforráshoz, állítsa be a kívánt sebességet. Tartsa stabilan, majd kapcsolja be a készüléket a kapcsológomb megnyomásával.
- A kiforrccsenés elkerülése érdekében a keverés indításakor használja az alacsony sebességet.
- Merítse a fejet teljesen a hozzávalókba
- A készüléket lassan fel-le és körkörös mozgattva keverje össze a hozzávalókat.
- Miután befejezte a turmixolást, engedje el a kapcsológombot, majd húzza ki a konnektorból a készüléket.
- **Figyelmeztetés:** A folyamatos működés legfeljebb 30 másodperc lehet. Soha ne keverjen forró olajat, zsírt vagy húst az edényekben.
- Ha a turmixgép eltömődik, először állítsa le és áramtalanítsa, mielőtt kitisztítja a készüléket
- Használat után húzza ki a konnektorból és szedje szét a készüléket.
- Tisztítás előtt mindig kapcsolja ki és áramtalanítsa az eszközt. Kérjük, olvassa el az "Tisztítás és karbantartás" című szakaszt".

## MELYIK TARTOZÉK MIRE VALÓ?

### A botmixer

Folyadékok, pl. tejtermékek, szószok, gyümölcslevek, levesek, kevert italok és turmixok turmixolása.

.Lágy összetevők keverése, pl. palacsintatészta vagy majonéz.

.Főtt összetevők pürésítése, pl. bébiétel készítéséhez.

### Az aprító

- Marhahús (200 g-nál kevesebb), diófélék, kenyér, vanília, hagyma aprítása



### Habverőfej

- A tojásfehérje és a tejszín felverése.

### A burgonyakeverő

- Főtt burgonyadarabok, főtt tökdarabok keverése.

## FELDOLGOZÁSI ÚTMUTATÓ

	Étel	Sebesség	Max. időtartam	Max. mennyiség
THE HAND BLENDER	levesek, tej, zöldségek, majonéz szószok, eper	alacsony 	30 másodperc	200g
	sárgarépadarabok (méret 15mm x 15 mm x 15mm)	magasabb sebesség 	30 másodperc	<b>500g</b> Megjegyzés: 200g sárgarépa 300g vízhez.

	Étel	Sebesség	Max. időtartam	Max. mennyiség
APRÍTÓ	Marhahús darabok (méret 20mm x 20mm x 20mm), mandula	magas sebesség 	30 másodperc	200g

<b>A RGONYAKEVERŐ</b>	<b>Étel</b>	<b>Sebesség</b>	<b>Max. időtartam</b>	<b>Max. mennyiség</b>
	főtt burgonyadarabok, főtt tökdarabok (méret 20mm x 20mm x 20mm)	magas sebesség 	30 másodperc	300g

<b>HABVERŐ</b>	<b>Étel</b>	<b>Sebesség</b>	<b>Max. időtartam</b>	<b>Max. mennyiség</b>
	tejszín, tojásfehérje	magas sebesség 	3 perc	200g

## TISZTÍTÁS ÉS KARBANTARTÁS

- Tisztítás előtt mindig kapcsolja ki és húzza ki a konnektorból a készüléket
- Vegye le a tartozékokat
- Ne nyúljon az éles pengékhez
- **Vigyázat!** Vigyázzon a pengék tisztításakor, mivel azok rendkívül élesek
- **Megjegyzés:** Ne tisztítsa a turmixgép egyetlen részét sem a mosogatógépben

### A motortest és a tápkábel

- Nedves ruhával törölje le, majd szárítsa meg
- Soha ne merítse vízbe vagy más folyadékba, és ne használjon maróanyagokat

### A mérőpohár

- A mérőpohár tisztítószeres vízben mosható
- Alaposan mossuk és öblítsük ki vízzel, majd szárítsuk meg

### A turmixfej

- A fej tisztítószeres vízben mosható
- Húzza ki a konnektorból a készüléket, hagyja kihűlni a tartozékot
- Alaposan mossa át és öblítse le vízzel, majd szárítsa meg

### Az aprító

- Az aprító fedelét csak nedves ruhával lehet tisztítani, majd meg kell szárítani
- Soha ne merítse vízbe vagy más folyadékba, és ne használjon maróanyagokat
- A tál és a penge tisztítószeres vízben mosható
- Húzza ki a konnektorból a készüléket, hagyja kihűlni a tartozékot
- Alaposan mossa át és öblítse le vízzel, majd szárítsa meg
- Illeszse vissza a védőburkolatot a pengére

### A burgonyakeverő

- A keverőfej tisztítószeres vízben mosható
- Húzza ki a konnektorból a készüléket, hagyja kihűlni a tartozékot
- Alaposan mossa át és öblítse le vízzel, majd szárítsa meg

### Habverőfej

- A habverő rögzítőfejét csak nedves ruhával lehet megtörölni, majd meg kell szárítani
- Soha ne merítse vízbe vagy más folyadékba, és ne használjon maróanyagokat
- A habverő másik része tisztítószeres vízben mosható
- Húzza ki a konnektorból a készüléket, hagyja kihűlni a tartozékot
- Alaposan mossa át és öblítse le vízzel, majd szárítsa meg

### Tárolás

- A tápkábel feltekerése:
- A tápkábel a tárolás megkönnyítése érdekében a feltekerhető a motortestre
- **Megjegyzés:** A turmixgép használatakor teljesen tekerje le a tápkábel a tartóból, hogy elkerülje a rövid vezeték miatt bekövetkező baleseteket
- Tárolja hűvös, száraz és jól szellőző helyen

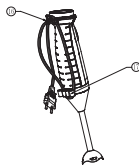

# FIGYELEM

1. Minden egyéb szervizelést csak hivatalos szervizközpont végezhet.
2. Két ciklus között hagyja legalább 2 percig pihenni a készüléket! 5 ciklus után a készüléknek le kell hűlnie szobahőmérsékletre az újraindításhoz.
3. Kizárólag rendeltetés szerűen használja a készüléket. Óvatosan kell bánni a vágókésekkel, különösen a késegségnek a tálból való eltávolításakor és a tisztítás során.
4. Tisztítás után mindig illessze vissza a védőburkolatot a pengéire.

## MŰSZAKI LEÍRÁS

Feszültség: 240V~

Frekvencia: 50Hz-60Hz

Teljesítmény: 600W

Habverő pohár kapacitása: 500ml

Aprító edények kapacitása: 1000ml

### A termék helyes ártalmatlanítása



A fenti szimbólum azt jelzi, hogy a helyi törvényeknek és előírásoknak megfelelően a készüléket a háztartási hulladéktól elkülönítve kell a hulladékba helyezni. Ha a termék eléri élettartama végét, vigye a helyi hatóságok által kijelölt gyűjtőpontra. A készülék elkülönített módon történő gyűjtése és újrahasznosítása segít megóvni a természeti erőforrásokat, és biztosítja, hogy az újrahasznosítás az emberi egészség és a környezet védelmével összhangban történjen. A termék újrahasznosítása érdekében további információért forduljon az illetékesekhez, a helyi hulladékgyűjtő szolgáltatóhoz vagy ahhoz az üzlethez, ahol a terméket megvásárolta.

Ве молиме прочитајте и зачувајте го ова упатство  
За безбедно користење на овој апарат.

## ВАЖНИ МЕРКИ ЗА ЗАШТИТА

- Кога користите електрични апарати, секогаш треба да се следат основните безбедносни мерки, вклучувајќи го следново:
- Внимателно прочитајте ги сите упатства пред да го користите апаратот.
- Секогаш исклучувајте го апаратот од струја ако е оставен без надзор и пред да го склопите, расклопите или чистите.
- Овој апарат не смее да го користат деца Чувајте го апаратот и неговиот кабел подалеку од дофат на деца.
- Апаратите може да ги користат лица со намалени физички, сензорни или ментални способности или со недостаток на искуство и знаење, доколку се под надзор или им бидат дадени инструкции за користење на апаратот на безбеден начин и ако ги разбираат вклучените опасности.
- Децата не смеат да си играат со апаратот.
- Ако кабелот за напојување е оштетен, тој мора да биде заменет од производителот, неговиот сервисер или слично квалификувани лица за да се избегне опасност.
- Треба да се внимава при ракување со остри сечила за сечење, празнење на садот и при чистење.
- Исклучете го апаратот и исклучете го од струја пред да ја смените дополнителната опрема или делови што се движат во употреба.
- Овој апарат е наменет за употреба во домаќинството
- Внимавајте ако се истури топла течност во блендерот бидејќи може да се исфрли од апаратот поради ненадејно испарување
- **ПРЕДУПРЕДУВАЊЕ:** Ризици од повреда доколку не го користите правилно овој апарат.
- Проверете дали вашето напојување со електрична енергија е исто како она што е прикажано на рачката за напојување пред да го вклучите.
- Не ракувајте со апаратот со оштетен кабел или приклучок или откако апаратот не функционира или е испуштен или оштетен на кој било начин Вратете го апаратот во најблискиот овластен сервис за преглед, поправка или електрично или механичко прилагодување.
- Никогаш не ставајте ја електричната рачка во вода или друга течност или не дозволувајте кабелот или приклучокот да се навлажнат бидејќи може да добиете електричен удар.
- Не ракувајте со блендерот со влажни раце Исушете ги рацете со крпа пред да го вклучите.
- Проверете дали вратилото на блендерот, вилушката за јајца, сечкачот или вратилото на блендерот за компири се на место, кабелот за напојување не е оштетен пред секој пат пред употреба на апаратот Никогаш не дозволувајте сечилата да бидат свртени кон некого додека работите со апаратот.
- Посебно внимавајте кога подготвувате храна за бебиња, постари и изнемоштени лица.
- Секогаш проверувајте дали оската на рачниот блендер, вилушката за јајца, сечкачот или вратилото на блендерот за компири се темелно стерилизирани Користете раствор за стерилизирање во согласност со упатството за производство на растворот за стерилизирање.
- Никогаш не блендирајте или мешајте врело масло, маснотии Ве молиме следете го водичот за обработка.
- Не дозволувајте кабелот да виси над работ на масата или шанкот.
- Никогаш не дозволувајте некој да се препне преку кабелот за напојување и прикачениот кабел Не дозволувајте кабелот да допира жешки површини или да виси каде што дете би можело да го фати.
- Исклучете го од штекерот кога не го користите, пред да ги ставите или извадите деловите, пред да го преместите апаратот или да додадете храна и пред да го чистите.
- Не користете на отворено.
- Сечилата се остри Ракувајте внимателно.
- Никогаш не допирајте ги сечилата или вилушката за јајца додека машината е приклучена.
- Никогаш не додавајте состојки во чашата или садот за сечкање додека работи рачниот блендер.
- Капацитетот на состојките да не ја надминува максималната грабба на чашата или садот за сечкање.
- Не работете непрекинато со блендерот предолго време Моторот може да се прегрее Ако површината на рачниот блендер е многу жешка, можеби ќе треба време да се излади Откако ќе се сведе на собна температура, со апаратот може повторно да се ракува.
- Континуираното време на работа без оптоварување треба да биде помало од 15 секунди кога користите блендер, а дополнително не користете го блендерот за мешање премногу тврди состојки.
- Не ги надминувајте количините и максималното време наведени во упатствата за работа или во водичот за обработка.
- Отстранете ги додаточите пред чистење.
- Употребата на додаточи, вклучително и тегли за конзервирање, кои не се препорачани од производителот може да предизвикаат ризик од повреда.
- Избегнувајте контакт со подвижни делови.
- Внимавајте на прстите, косата, облеката и приборот подалеку од подвижните делови.
- Чувајте ги рацете и приборот надвор од чашата, садот за сечкање додека мешате или сечете за да го намалите ризикот од тешки повреди или оштетување на блендерот.

# ОПИС НА ДЕЛОВИ

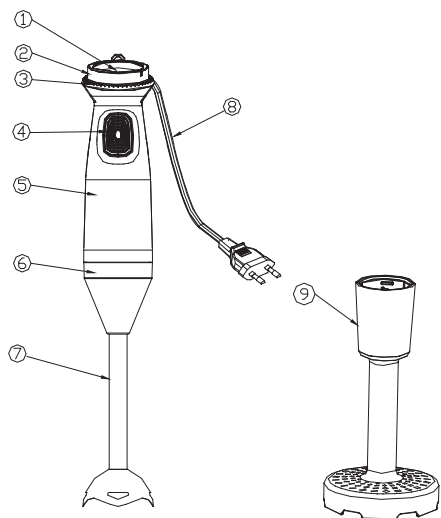

- 1. Горен капак
- 2. Прилагодувач на брзина
- 3. Прстен за поддршка
- 4. Копче за префрлување
- 5. Рачка со моќност
- 6. Прстен држач за кабел
- 7. Основина на блендер (отстранлива)
- 8. Кабел за напојување

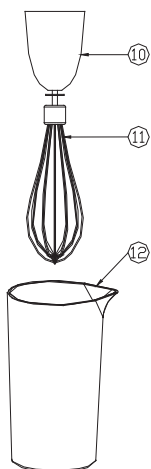

- 9. Оска на блендерот за компири (отстранлива)
- 10. Глава со вилушка за јајце
- 11. Вилушка за јајце
- 12. Сад мерач
- 13. Капак за сечкање
- 14. Единица за сечило за сечкање
- 15. Сад за сечкање

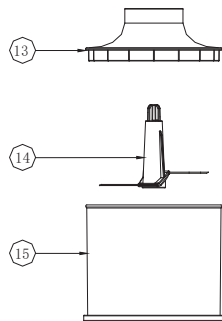

## ПЕРФОРМАНСИ

- Голема брзина, низок шум, мали вибрации, внатрешна контрола на ПХБ.
- Поставки за прилагодување на брзината.

	Симболот означува мала брзина.
	Симболот означува голема брзина.

## УПАТСТВА ЗА РАБОТА

**Внимание:** ножевите се остри. Ракувајте внимателно.

### Пред првата употреба

Отстранете го целото пакување.



## За да го користите рачниот блендер

- Исчистете ги вратилото на блендерот и чашата.
- Ставете ја електричната рачка во вратилото на блендерот, свртете го во насока на стрелките на часовникот и заклучете додека не слушнете благ кликАко е така, вратилото на блендерот е правилно заклучено.
- Проверете дали кабелот за напојување не е оштетен.
- Проверете дали вашето напојување со електрична енергија е исто како она што е прикажано на рачката за напојување.
- Наполнете ја храната до чашата (не повеќе од максималното назначено ниво).
- Приклучете го, прилагодете ја саканата поставка, држете ја стабилна рачката за напојувањеВклучете го апаратот со притискање на копчето за прекинувач.
- Целосно потопете го штитникот за сечилото во состојките.
- Измешајте ги состојките со полека движење на апаратот горе-долу и во круг.
- Откако ќе завршите со мешањето, отпуштете го копчето за прекинувач, а потоа исклучете го од штекерот.
- **Предупредување:** Континуираното време на работа треба да биде помало од 30 секундиНикогаш не мешајте врело масло, маснотии или месо.
- Ако вашиот блендер се блокира, прво застанете и исклучете го пред да го исчистите.
- По употреба, исклучете го и демантирајте
- Секогаш исклучувајте го од струја пред чистењеВе молиме погледнете го упатството во „нега и чистење“.

## За да го користите сецкото

- Отстранете го заштитниот капак од сечилото на сецкото.
- Исчистете го капакот, единицата за сечилото и садот од сечкачот.
- Поправете ја единицата за сечилото во садот за сечкање.
- Наполнете ја храната до садот (не повеќе од максималното назначено ниво).
- Ставете ја електричната рачка во сецкото, свртете и заклучете додека не слушнете благ кликОзнаките на рачката за напојување и сецкото сега треба да се усогласат едни со другиАко е така, сецкото е правилно заклучено.
- Проверете дали кабелот за напојување не е оштетен.
- Проверете дали вашето напојување со електрична енергија е исто како она што е прикажано на рачката за напојување.
- Приклучете го, прилагодете ја саканата поставка, држете ја стабилна рачката за напојувањеВклучете го апаратот со притискање на копчето за прекинувач.
- Откако ќе завршите со блендирање, отпуштете го копчето за прекинувач, а потоа исклучете го од штекерот.
- **Предупредување:** Континуираното време на работа мора да биде помало од 30 секунди.
- Ако вашиот сецко се блокира, прво застанете и исклучете го од струја пред да го исчистите.
- По употреба, исклучете ги и откачете ја рачката за напојување и капакот, извадете го сечилото од садот држејќи ја пластичната оска, а потоа истурете ја храната.
- Рабовите на сечилото се многу остри, не ги допирајте.
- Секогаш исклучувајте го и исклучувајте го штекерот пред чистењеВе молиме погледнете го упатството во „нега и чистење“.

## За користење на вратилото на блендерот за компири

- Исчистете ги вратилото на блендерот за компири и садот што се користат за чување на храната.
- Ставете ја електричната рачка во вратилото на блендерот за компири, свртете го во насока на стрелките на часовникот и заклучете додека не слушнете благ кликАко е така, вратилото на блендерот за компири е правилно заклучено.
- Проверете дали кабелот за напојување не е оштетен.
- Проверете дали вашето напојување со електрична енергија е исто како она што е прикажано на рачката за напојување.
- Наполнете ја храната (парчиња варен компир, варени парчиња тиква итн.) во садот.
- Приклучете го, прилагодете ја саканата поставка, држете ја стабилна рачката за напојувањеВклучете го апаратот со притискање на копчето за прекинувач.
- Целосно потопете го штитникот за сечилото во состојките.
- Измешајте ги состојките со полека движење на апаратот горе-долу и во круг.
- Откако ќе завршите со мешањето, отпуштете го копчето за прекинувач, а потоа исклучете го од штекерот.
- **Предупредување:** Континуираното време на работа треба да биде помало од 30 секунди.
- Ако вашиот блендер се блокира, прво застанете и исклучете го пред да го исчистите.
- По употреба, исклучете го и демантирајте го.
- Секогаш исклучувајте го од штекерот пред чистењеВе молиме погледнете го упатството во „нега и чистење“.

## За користење на вилушката за јајца

- Исчистете ја вилушката за јајца и чашата.
- Вметнете ја вилушката за јајца во главата на вилушката додека не слушнете благ клик.
- Ставете ја електричната рачка во вилушката за јајца, свртете ја во насока на стрелките на часовникот и заклучете додека не слушнете благ клик. Ознаките на рачката за напојување и главата на вилушката за јајца сега треба да се усогласат едни со други. Ако е така, вилушката за јајца е правилно заклучена.
- Проверете дали кабелот за напојување не е оштетен.
- Проверете дали вашето напојување со електрична енергија е исто како она што е прикажано на рачката за напојување.
- Наполнете ја храната до чашата (не повеќе од максималното назначено ниво).
- Приклучете го, прилагодете ја саканата поставка, држете ја стабилна рачката за напојување. Вклучете го апаратот со притискање на копчето за прекинувач.
- За да спречите прскање, користете ја малата брзина за мешање при стартување.
- Потопете ја вилушката за јајца целосно во состојките.
- Измешајте ги состојките со полека движење на апаратот горе-долу и во круг.
- Откако ќе завршите со мешањето, отпуштете го копчето за прекинувач, а потоа исклучете го од штекерот.
- **Предупредување:** Континуираното време на работа треба да биде помало од 3 минути. Никогаш не мешајте врело масло, маснотии или месо.
- Ако ви се блокира вилушката за јајца, прво застанете и исклучете ја струјата пред да ја исчистите.
- По употреба, исклучете го и демантирајте
- Секогаш исклучувајте го и исклучувајте го штекерот пред чистење. Ве молиме погледнете го упатството во „нега и чистење“.

## НАМЕНА

### Рачен блендер

- Мешање течности на пр. млечни производи, сосови, овошни сокови, супи, мешани пијалоци и шејкови.
- Мешање на меки состојки, на пр. тесто за палачинки или мајонез
- Пире од варени состојки, на пр. за правење детска храна

- Блендирање парчиња варен компир, варени парчиња тиква на пр.

### Сецко



- Сечкање говедско месо (помалку од 200 g), ореви, леб, ванила, кромид на пр.

Вратилото на блендерот за компири

### Вилушка за јајца

- Матење белки и павлака.

## ВОДИЧ ЗА ОБРАБОТКА

РАЧНИОТ БЛЕНДЕР	Храна	Брзина	Макс. време	Макс. количина
	супи, млеко зеленчук, мајонез сосови, јагоди	помала брзина 	30 секунди	200g
парчиња морков (големина 15mm x 15mmx15mm)	поголема брзина 	30 секунди	<b>500g</b> <b>Забелешка:</b> земете 200 гр парчиња морков на 300 g вода.	

СЕЦКО	Храна	Брзина	Макс. време	Макс. количина
	парчиња говедско месо (големина 20mm x 20mm x 20mm), бадеми	Поголема брзина 	30 секунди	200g

ВРАТИЛОТО НА БЛЕНДЕРОТ ЗА КОМПИРИ	Храна	Брзина	Макс. време	Макс. количина
	парчиња варен компир, варени парчиња тиква (големина 20мм x 20ммx20мм)	Поголема брзина 	30 секунди	300g

ВИЛУШКА ЗА ЈАЈЦА	Храна	Брзина	Макс. време	Макс. количина
	Павлака, белки од јајца	Поголема брзина 	3 minutes	200g

## ГРИЖА И ЧИСТЕЊЕ

- Секогаш исклучувајте го штекерот пред чистење.
- Отстранете ги додаточите.
- Не допирајте ги остриите сечила.

**Внимание:** Внимавајте кога ги чистите сечилата бидејќи се исклучително остри.

**Забелешка:** Не чистете ниту еден дел од блендерот во машина за миење садови

- Рачка за напојување и кабел за напојување
- Избришете со влажна крпа, а потоа исушете.
- Никогаш не потопувајте во вода или друга течност и не користете абразивни средства.

### Чашата мерилка

- Чашата може да се измие во вода со средство за чистење.
- Измијте и исплакнете темелно со вода, а потоа исушете.

### Вратилото на блендерот

- Оската може да се измие во вода со средство за чистење.
- Исклучете го, оставете го да се излади.
- Измијте и исплакнете темелно со вода, а потоа исушете.

### Сецко

- Капакот на сецкото може да се избрише само со влажна крпа, а потоа да се исуши.
- Никогаш не потопувајте во вода или друга течност и не користете абразивни средства.
- Садот и сечилото може да се мијат во вода со средство за чистење.
- Исклучете го, оставете го да се излади.
- Измијте и исплакнете темелно со вода, а потоа исушете.
- Повторно прикачете го заштитниот капак на сечилото.

### Вратилото на блендерот за компири

- Вратилото може да се измие во вода со средство за чистење.
- Исклучете го, оставете го да се излади.
- Измијте и исплакнете темелно со вода, а потоа исушете.

### Вилушка за јајца

- Главата на вилушката за јајца може да се избрише само со влажна крпа, а потоа да се исуши.
- Никогаш не мијте и плакнете во вода или не користете абразивни средства.
- Другиот дел од вилушката за јајца може да се измие во вода со средство за чистење.
- Исклучете го, оставете го да се излади.
- Измијте и исплакнете темелно со вода, а потоа исушете.

### Складирање

#### Намотување за кабелот за напојување:

- Кабелот за напојување може да се навлезе помеѓу капакот на опашката на кабелот (16) и држачот за намотан кабел (17) за практично складирање.
- **Забелешка:** Кога го користите блендерот, целосно ослободете го кабелот за напојување од држачот за намотан кабел за да ги избегнете ризиците кои произлегуваат од краткиот кабел.
- Да се чува на ладно, суво и проветрено место.

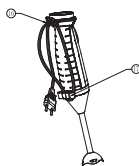

# ПРЕДУПРЕДУВАЊЕ

1. Секое друго сервисирање треба да го изврши овластен сервисер.
2. Оставете го апаратот да мирува најмалку 2 минути помеѓу циклусите! По 5 циклуси на континуирано работење, апаратот треба да се олади до собна температура за да се рестартира.
3. Никогаш не го злоупотребувајте овој апарат. Потребна е грижа при ракување со сечилата за сечење, особено кога се вади блендерот од чашата, се вади сечилото од садот и за време на чистењето.
4. Секогаш повторно прикачувајте го заштитниот капак на сечилото по чистењето.

# ТЕХНИЧКИ СПЕЦИФИКАЦИИ

Волтажа: AC 220V - 240V~

Фреквенција: 50Hz-60Hz

Моќност: 600W

Капацитет на садот за крем: 500ml

Капацитет на садови за сечкање:1000ml

## Правилно отстранување на овој производ



Оваа ознака покажува дека овој производ не треба да се фрла со друг отпад од домаќинството низ ЕУ. За да спречите можна штета на животната средина или на човековото здравје од неконтролирано депонирање отпад, рециклирајте го одговорно за да промовирате одржлива повторна употреба на материјалните ресурси. За да го вратите употребениот уред, користете ги системите за враќање и наплата или контактирајте со продавачот каде што е купен производот. Тие можат да го земат овој производ за еколошки безбедно рециклирање.

VĂ RUGĂM CITIȚI ȘI PĂSTRAȚI ACESTE INSTRUCȚIUNI PENTRU A VĂ ASIGURA CĂ UTILIZAȚI ÎN SIGURANȚĂ ACEST APARAT.

## MĂSURI DE SIGURANȚĂ IMPORTANTE

- Atunci când utilizați aparate electrice, trebuie respectate întotdeauna măsurile de siguranță de bază, inclusiv următoarele:
- Citiți cu atenție toate instrucțiunile înainte de a utiliza aparatul.
- Deconectați întotdeauna aparatul de la alimentare dacă este lăsat nesupravegheat și înainte de asamblare, dezasamblare sau curățare.
- Acest aparat nu trebuie folosit de către copii. Nu lăsați aparatul și cablul acestuia la îndemâna copiilor.
- Aparatele pot fi folosite de persoane cu capacități fizice, senzoriale sau mentale reduse sau cu lipsă de experiență și cunoștințe, dacă au primit supraveghere sau instruire privind utilizarea aparatului într-un mod sigur și dacă înțeleg pericolele implicate.
- Copiii nu trebuie să se joace cu aparatul.
- În cazul în care cablul de alimentare este deteriorat, acesta trebuie înlocuit de către producător, agentul său de service sau persoane calificate similar pentru a evita un pericol.
- Se va avea grijă la manipularea lamelor de tăiere ascuțite, la golirea vasului și la curățare.
- Opriiți aparatul și deconectați-l de la sursa de alimentare înainte de a schimba accesoriile sau de a vă apropia de piesele care se mișcă în timpul utilizării.
- Acest aparat este destinat utilizării în uz casnic.
- Aveți grijă dacă turnați lichid fierbinte în blender, deoarece poate fi scos din aparat din cauza aburului brusc.
- **ATENȚIE:** Risc de vătămare corporală dacă aparatul nu este folosit în mod corect.
- Asigurați-vă că alimentarea cu energie electrică este aceeași cu cea afișată pe mânerul de alimentare înainte de a conecta la priză.
- Nu utilizați aparatul cu un cablu sau un ștecher deteriorat sau dacă aparatul nu funcționează defectuos sau a fost scăpat sau deteriorat în vreun fel. Returnați aparatul la cea mai apropiată unitate de service autorizată pentru verificare, reparare sau reglare electrică sau mecanică.
- Nu puneți niciodată mânerul de alimentare în apă sau alt lichid și nu lăsați cablul sau ștecherul să se ude, s-ar putea produce un șoc electric.
- Nu utilizați blenderul cu mâinile ude. Uscați mâinile cu o cârpă înainte de a conecta la priză.
- Asigurați-vă că axul blenderului, tel, tocătorul sau mixerul pentru cartofi sunt în poziție, iar cablul de alimentare nu este deteriorat înainte de a utiliza aparatul.
- Nu lăsați niciodată lamele îndreptate către o persoană în timp ce utilizați aparatul.
- Aveți grijă deosebită când pregătiți alimente pentru bebeluși, bătrâni și infirmi.
- Asigurați-vă întotdeauna că axul mixerului de mână, tel, tocătorul sau axul mixerului de cartofi sunt bine sterilizate. Utilizați o soluție de sterilizare în conformitate cu instrucțiunile producătorului soluției de sterilizare.
- Nu utilizați niciodată ulei fierbinte, grăsimi. Vă rugăm să urmați ghidul de procesare.
- Nu lăsați cablul să atârne peste marginea mesei sau a blatului.
- Nu lăsați pe nimeni să se împiedice de cablul de alimentare și cablul atașat. Nu lăsați cablul să atingă suprafețele fierbinți sau la îndemâna copiilor.
- Deconectați-l de la priză atunci când nu este utilizat, înainte de a pune sau scoate piese, înainte de a muta aparatul sau de a adăuga alimente și înainte de curățare.
- Nu utilizați în aer liber.
- Lamele sunt ascuțite. Manipulați cu grijă.
- Nu atingeți niciodată lamele sau alte accesorii în timp ce mașina este conectată la priză.
- Nu adăugați niciodată ingrediente în bol sau vasul de tocat în timp ce blenderul de mână funcționează.
- Capacitatea ingredientelor nu trebuie să depășească gradarea maximă a paharului sau a vasului tocătorului.
- Nu folosiți blenderul în mod continuu prea mult timp. Motorul se poate supraîncălzi. Dacă suprafața blenderului de mână este foarte fierbinte, poate avea nevoie de timp pentru a se răci. După ce ajunge la temperatura camerei, aparatul poate fi pus din nou în funcțiune.
- Timpul de funcționare continuă fără sarcină trebuie să fie mai mic de 15 secunde când utilizați blenderul, în plus, nu folosiți blenderul pentru a amesteca ingrediente prea tari.
- Nu depășiți cantitățile și timpul maxim indicat în ghidul de funcționare sau ghidul de procesare.
- Scoateți accesoriile înainte de curățare.
- Utilizarea accesoriilor, inclusiv a vaselor, nerecomandate de producător poate cauza riscul de rănire a persoanelor.
- Evitați contactul cu piesele în mișcare.
- Evitați contactul degetelor, părului, îmbrăcămintei și a ustensilelor departe de piesele mobile.
- Nu băgați mâinile și ustensilele în bol, vasul de tocat în timp ce amestecați sau tăiați pentru a reduce riscul de vătămare gravă a persoanelor sau de deteriorare a blenderului.

# DESCRIEREA PIESELOR

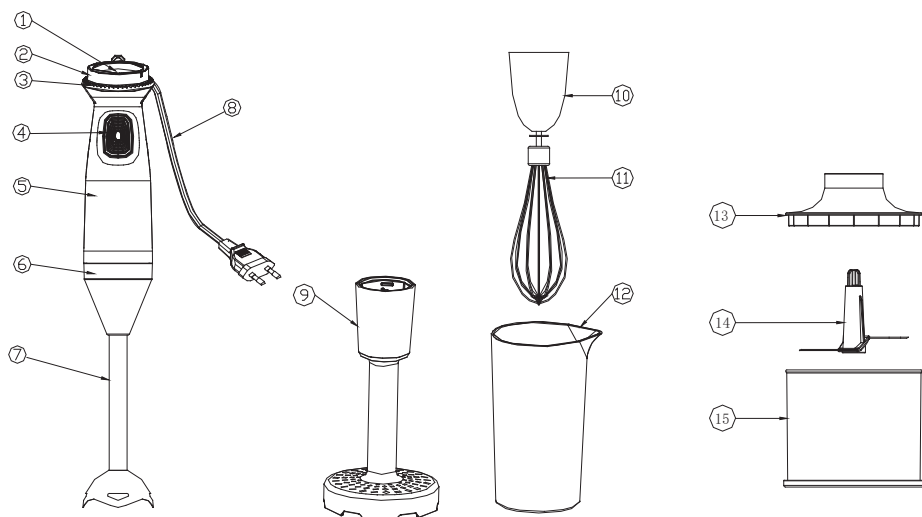



1. Capac superior
2. Buton reglare viteză
3. Inel de susținere
4. Buton pornire
5. Mâner
6. Inel cablu
7. Axul blenderului (mobil)
8. Cablu alimentare

9. Ax blender cartofi (mobil)
10. Cap tel
11. Tel
12. Vas
13. Capac tocător
14. Unitate lame tăiere
15. Vas tocător

## FUNȚIONARE

- Control viteze, zgomot, vibrație, PCB intern.
- Setări ajustare viteze.

	Simbolul indică viteză mică.
	Simbolul indică viteză mare

## INSTRUCȚIUNI DE UTILIZARE

**Atenție:** Lamele sunt ascuțite. Manevrați cu atenție.

Înainte de prima utilizare

Îndepărtați ambalajul.

## Utilizarea blenderului manual

- Curățați axul blenderului și paharul.
- Introduceți mânerul de alimentare în interiorul arborelui blenderului, rotiți-l în sensul acelor de ceasornic și blocați până când auziți un clic ușor. Dacă este cazul, arborele blenderului este blocat corect.
- Verificați dacă cablul de alimentare este deteriorat.
- Asigurați-vă că alimentarea cu energie electrică este aceeași cu cea afișată pe mânerul de alimentare.
- Folosiți cantitatea corectă de ingrediente (nu mai mult de nivelul maxim indicat).
- Conectați, reglați setarea dorită, țineți ferm mânerul de alimentare. Porniți aparatul apăsând comutatorul.
- Scufundați complet protecția lamei în ingrediente.
- Amestecați ingredientele mișcând aparatul încet în sus și în jos și în cercuri.
- După ce ați terminat amestecarea, eliberați comutatorul, apoi deconectați-l de la priză.
- **Atenție:** Timpul de funcționare continuă trebuie să fie mai scurt de 30 de secunde. Nu amestecați niciodată ulei, grăsimi sau carne fierbinte.
- Dacă blenderul se blochează, opriți-l și deconectați-l înainte de a îl curăța.
- După utilizare, deconectați și demontați.
- Întotdeauna opriți-l și deconectați-l înainte de curățare. Vă rugăm să consultați instrucțiunile din secțiunea „îngrijirea și curățarea”.

## Utilizarea tocătorului

- Scoateți capacul de protecție de pe lama tocătorului.
- Curățați capacul, unitatea de lame și vasul tocătorului.
- Fixați unitatea de lame în vasul tocătorului.
- Folosiți cantitatea de ingrediente corectă (nu mai mult de nivelul maxim indicat).
- Puneți mânerul de alimentare în interiorul tocătorului, rotiți și blocați până când auziți un clic ușor. Semnele de pe mânerul de alimentare și tocător ar trebui să fie acum aliniate unul cu celălalt. În acest caz, tocătorul este montat corect.
- Verificați dacă cablul de alimentare este deteriorat.
- Asigurați-vă că alimentarea cu energie electrică este aceeași cu cea afișată pe mânerul de alimentare.
- Conectați, reglați setarea dorită, țineți ferm mânerul de alimentare. Porniți aparatul apăsând comutatorul.
- După ce ați terminat amestecarea, eliberați comutatorul, apoi deconectați-l de la priză.
- **Atenție:** Timpul de funcționare continuă trebuie să fie mai scurt de 30 de secunde.
- Dacă elicopterul se blochează, opriți-l și deconectați-l înainte de curățare.
- După utilizare, deconectați și demontați mânerul de putere și unitatea de capac în secvență, scoateți lama din vas ținând axul de plastic, apoi scoateți ingredientele.
- Marginile lamei sunt foarte ascuțite, nu le atingeți.
- Întotdeauna opriți-l și deconectați-l înainte de curățare. Vă rugăm să consultați instrucțiunile din secțiunea „îngrijire și curățare”.

## Utilizarea blenderului pentru cartofi

- Curățați axul blenderului de cartofi și recipientul folosit pentru păstrarea alimentelor.
- Fixați mânerul de alimentare în interiorul axului blenderului de cartofi, rotiți-l în sensul acelor de ceasornic și blocați până când auziți un ușor clic. În acest caz, axul blenderului de cartofi este montat corect.
- Verificați dacă cablul de alimentare este deteriorat.
- Asigurați-vă că alimentarea cu energie electrică este aceeași cu cea afișată pe mânerul de alimentare.
- Așezați alimentele (bucăți de cartofi fierți, bucăți de dovleac fierț etc.) în recipient.
- Conectați, reglați setarea dorită, țineți ferm mânerul de alimentare. Porniți aparatul apăsând comutatorul.
- Scufundați complet protecția lamei în ingrediente.
- Amestecați ingredientele mișcând aparatul încet în sus și în jos și în cercuri.
- După ce ați terminat amestecarea, eliberați comutatorul, apoi deconectați-l de la priză.
- **Atenție:** Timpul de funcționare continuă trebuie să fie mai scurt de 30 de secunde.
- Dacă blenderul se blochează, opriți-l și deconectați-l înainte de a îl curăța.
- După utilizare, deconectați și demontați.
- Întotdeauna opriți și deconectați-l înainte de curățare. Vă rugăm să consultați instrucțiunile din secțiunea „îngrijire și curățare”.

## Utilizarea telului

- Curățați telul și vasul.
- Introduceți telul în capul telului până când auziți un clic ușor.
- Introduceți mânerul de alimentare în interiorul telului, rotiți-l în sensul acelor de ceasornic și blocați până auziți un clic ușor. Semnele de pe mânerul și de pe capul telului ar trebui să fie acum aliniate unul cu celălalt. În acest caz, telul este montat corect.
- Verificați dacă cablul de alimentare este deteriorat.
- Asigurați-vă că alimentarea cu energie electrică este aceeași cu cea afișată pe mânerul de alimentare.
- Folosiți cantitatea corectă de ingrediente (nu mai mult de nivelul maxim indicat).
- Conectați, reglați setarea dorită, țineți ferm mânerul de alimentare. Porniți aparatul apăsând comutatorul.
- Pentru a preveni stropirea, utilizați viteza scăzută pentru amestecare la pornire.
- Scufundați complet telul în ingrediente.
- Amestecați ingredientele mișcând aparatul încet în sus și în jos și în cercuri.
- După ce ați terminat amestecarea, eliberați comutatorul, apoi deconectați-l de la priză.
- **Atenție:** Timpul de funcționare continuă trebuie să fie mai scurt de 3 minute. Nu amestecați niciodată ulei, grăsimi sau carne fierbinte.
- Dacă telul se blochează, opriți-l și deconectați-l înainte de a curăța.
- După utilizare, deconectați și demontați.
- Întotdeauna opriți-l și deconectați-l înainte de curățare. Vă rugăm să consultați instrucțiunile din secțiunea „îngrijire și curățare”.

## SCOP

### Blender manual

- Amestecarea fluidelor de ex. produse lactate, sosuri, sucuri de fructe, supe, băuturi mixte și shake-uri.
- Amestecarea ingredientelor moi, de ex., aluat de clătite sau maioneză.
- Pasarea ingredientelor gătite, de ex., pentru prepararea alimentelor pentru copii.

fierț etc.

### Tocător

- Tocarea cărnii de vită (mai puțin de 200g), nuci, pâine, vanilie, ceapă etc.



### Tel

- Albușuri de ou și frișcă.

### Blender pentru cartofi

- Amestecarea bucăților de cartofi fierți, bucăți de dovleac

## GHID DE PROCESARE

BLENDER MANUAL	Alimente	Viteză	Timp max.	Cantitate max.
	supe, lapte, legume, maioneză, sosuri, căpșune	viteză redusă 	30 secunde	200g
	bucăți morcov (dimensiune 15mm x 15mmx15mm)	viteză mare 	30 secunde	500g <b>notă:</b> 200g bucăți morcov per 300g apă

TOCĂTOR	Alimente	Viteză	Timp max.	Cantitate max.
	Bucăți vită (dimensiuni 20mm x 20mm x20mm), migdale	viteză mare 	30 secunde	200g



BLENDER CARTOFI	Alimente	Viteză	Timp max.	Cantitate max.
	Bucăți cartofi fierți, bucăți dovleac fiert (dimensiuni 20mm x 20mmx20mm)	viteză mare 	30 secunde	300g

TEL	Alimente	Viteză	Timp max.	Cantitate max.
	frișcă, albușuri	viteză mare 	3 minute	200g

## ÎNTREȚINERE ȘI CURĂȚARE

- Întotdeauna opriți și deconectați înainte de curățare.
- Scoateți accesoriile.
- Nu atingeți lamele ascuțite.

**Atenție:** Aveți grijă când curățați lamele, deoarece acestea sunt extrem de ascuțite.

**Notă:** Nu curățați nicio parte a blenderului în mașina de spălat vase.

### Mănerul de alimentare și cablul de alimentare

- Ștergeți cu o cârpă umedă, apoi uscați.
- Nu scufundați niciodată în apă sau alt lichid și nu utilizați substanțe abrazive.

### Paharul

- Paharul poate fi spălat în apă cu agent de curățare.
- Se spală și se clătește bine cu apă, apoi se usucă.

### Axul blenderului

- Axul poate fi spălat în apă cu agent de curățare.
- Deconectați, lăsați-l să se răcească.
- Se spală și se clătește bine cu apă, apoi se usucă.

### Tocător

- Unitatea de capac a tocătorului poate fi ștersă doar cu o cârpă umedă, apoi uscată.
- Nu scufundați niciodată în apă sau alt lichid și nu utilizați substanțe abrazive.
- Vasul și lama pot fi spălate în apă cu agent de curățare.
- Deconectați, lăsați-l să se răcească.
- Se spală și se clătește bine cu apă, apoi se usucă.
- Puneți la loc capacul de protecție pe lamă.

### Axul blenderului pentru cartofi

- Axul poate fi spălat în apă cu agent de curățare.
- Deconectați, lăsați-l să se răcească.
- Se spală și se clătește bine cu apă, apoi se usucă.

### Tel

- Capul telului poate fi șters doar cu o cârpă umedă, apoi uscat.
- Nu spălați și clătiți niciodată în apă și nu utilizați abrazivi.
- Cealaltă parte a telului poate fi spălată în apă cu agent de curățare.
- Deconectați, lăsați-l să se răcească.
- Se spală și se clătește bine cu apă, apoi se usucă.

### Depozitare

#### Înfășurare cablu de alimentare:

- Cablul de alimentare poate fi înfășurat între manșonul cablului (16) și suportul de înfășurare a cablului (17) pentru depozitare mai ușoară.
- **Notă:** Când utilizați blenderul, eliberați complet cablul de alimentare din suport pentru a evita riscurile rezultate din cauza cablului scurt.
- A se păstra într-un loc răcoros, uscat și ventilat.

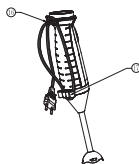

# ATENȚIE

1. Orice reparație trebuie efectuată de un reprezentant de service autorizat.
2. Lăsați aparatul să se odihnească cel puțin 2 minute între cicluri! După 5 cicluri de funcționare continuă, aparatul trebuie să se răcească la temperatura camerei pentru a reporni.
3. Nu folosiți niciodată greșit acest aparat. Este nevoie de grijă atunci când manipulați cuțitele de tăiere, în special când scoateți unitatea de lame din vas și în timpul curățării.
4. Reatașați întotdeauna capacul de protecție la lame după curățare.

## SPECIFICAȚII TEHNICE

Voltaj: AC 220V - 240V~

Frecvență: 50Hz-60Hz

Putere: 500W

Capacitate vas frișcă: 500 ml

Capacitate vas tocare: 1000 ml

## Eliminarea corectă a acestui produs



Acest marcaj indică faptul că acest produs nu trebuie aruncat împreună cu alte deșeuri menajere în întreaga UE. Pentru a preveni posibilele daune aduse mediului sau sănătății umane prin eliminarea necontrolată a deșeurilor, reciclați-le în mod responsabil pentru a promova reutilizarea durabilă a resurselor materiale. Pentru a returna dispozitivul folosit, vă rugăm să utilizați sistemele de returnare și colectare sau contactați comerciantul de unde a fost achiziționat produsul. Acesta poate prelua acest produs pentru reciclare sigură pentru mediu.

Samo za uporabo v gospodinjstvu.  
Pred uporabo natančno preberite ta navodila.

## POMEMBNA NAVODILA GLEDE VARNOSTI

- Pri uporabi električnih aparatov morate vedno upoštevati osnovne previdnostne ukrepe, vključno z naslednjim:
- Pred uporabo aparata natančno preberite vsa navodila. Pred uporabo aparata natančno preberite vsa navodila.
- Aparat vedno odklopite z napajanja, če ni pod nadzorom in pred sestavljanjem, razstavljanjem ali čiščenjem.
- Tega aparata otroci ne smejo uporabljati. Poskrbite, da bosta aparat in kabel vedno zunaj dosega otrok.
- Te aparate lahko uporabljajo osebe s telesnimi, senzoričnimi ali duševnimi okvarami ali pa osebe brez izkušenj in znanja, če so pod nadzorom ali pa so jim bila podana navodila za varno uporabo aparata in če razumejo nevarnosti, povezane z njegovo uporabo.
- Otroci se z aparatom ne smejo igrati.
- Če je napajalni kabel poškodovan, ga mora zaradi preprečevanja nevarnosti zamenjati proizvajalec, proizvajalčev pooblaščen servisler ali podobno usposobljena oseba.
- Pri rokovanju z ostrimi rezili, med praznjenjem posode in čiščenjem morate biti zelo previdni.
- Preden zamenjate nastavke ali se približate delom, ki se med uporabo gibljejo, aparat izklopite in odklopite z napajanja.
- Ta aparat je predviden za uporabo v gospodinjstvu.
- Pazite, ko v mešalnik nalivate vročo tekočino, saj jo zaradi nenadnega izhajanja pare izvzre iz aparata.
- **OPOZORILO:** Če tega aparata ne boste pravilno uporabljali, obstaja tveganje telesnih poškodb.
- Pred priklopom na napajanje se prepričajte, da je električna napajalna napetost enaka tisti, ki je navedena na motorni enoti.
- Ne uporabljajte aparata, pri katerem je poškodovan kabel ali vtič ali ki je nepravilno deloval, padel na tla ali pa je na kakršen koli način poškodovan. Aparat vrnite na najbližji pooblaščen servis, da ga pregledajo, popravijo ali električno ali mehansko prilagodijo.
- Motorne enote nikoli ne postavljajte v vodo ali drugo tekočino in ne dovolite, da bi se kabel ali vtič zmočila; obstaja možnost, da vas poškoduje električni udar.
- Mešalnika ne upravljajte z vlažnimi rokami. Pred priklopom na napajanje roke obrišite.
- Pred vsako uporabo aparata se prepričajte, da je palica mešalnika, metlica za stepanje jajc, sekljalnik ali vrat mešalnika za krompir na svojem mestu in da napajalni kabel ni poškodovan.
- Med delom z aparatom pazite, da rezila ne bodo obrnjena proti nikomur.
- Posebej pazite pri pripravi živil za dojenčke ter starejše in šibke osebe.
- Vedno skrbite, da bo palica mešalnika, metlica za stepanje jajc, sekljalnik ali vrat mešalnika za krompir temeljito steriliziran. Rastopino za sterilizacijo uporabljajte v skladu z navodili proizvajalca te rastopine.
- Nikoli ne mešajte vročega olja ali masti. Upoštevajte priročnik za obdelavo.
- Poskrbite, da kabel ne bo visel prek roba mize ali pulta.
- Preprečite spotikanje prek napajalnega in priključnega kabla. Poskrbite, da se kabel ne bo dotikal vročih površin ali visel na mestih, kjer ga lahko prime otrok.
- Aparat odklopite iz vtičnice, ko ga ne uporabljate, pred namestitvijo ali odstranitvijo delov, pred premikanjem aparata ali dodajanjem živil in pred čiščenjem.
- Aparata ne uporabljajte na prostem.
- Rezila so ostra. Rokujte previdno.
- Ko je aparat priklopljen na napajanje, se nikoli ne dotikajte rezil ali metlice za stepanje jajc.
- Med delovanjem aparata v čašo ali posodo sekljalnika nikoli ne dodajajte sestavin.
- Količina sestavin nikoli ne sme preseči največje količine, označene na čaši ali posodi sekljalnika.
- Aparat ne sme predolgo delovati brez premora. Motor se lahko pregreje. Če je površina paličnega mešalnika zelo vroča, se bo morda morala ohladiti. Ko se zniža na sobno temperaturo, aparat lahko spet deluje.
- Pri uporabi mešalnika, v katerem ni živil, čas neprekinjenega delovanja ne sme presežati 15 sekund; poleg tega poskrbite, da v mešalniku ne boste mešali pretrdih sestavin.
- Ne presežite količin in najdaljšega časa, navedenih v smernicah za delo ali priročniku za obdelavo.
- Pred čiščenjem pripomočke vzemite iz aparata.
- Pri uporabi pripomočkov, vključno s kozarci za vlaganje, ki jih ne priporoča proizvajalec, se lahko pojavi tveganje telesnih poškodb.
- Pazite, da se ne boste dotaknili premikajočih se delov.
- Pazite, da prsti, lasje, oblačila in pribor ne bodo blizu premikajočih se delov.
- Da zmanjšate tveganje resnih telesnih poškodb ali poškodb mešalnika, med mešanjem ali rezanjem pazite, da prsti in pribor ne bodo v bližini čaše ali posode za sekljanje.

# OPIS DELOV

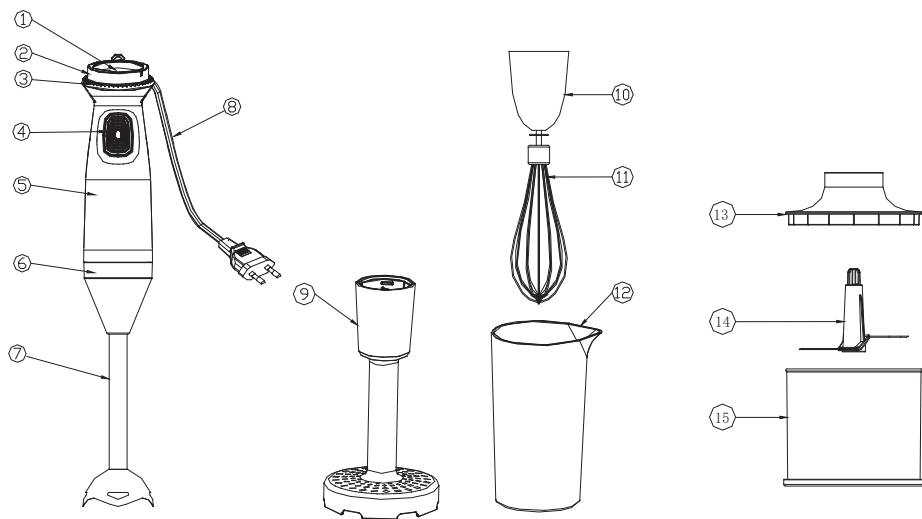

- 1. Zgornji pokrov
- 2. Gumb za prilagajanje hitrosti
- 3. Podporni obroč
- 4. Gumb za stikalo
- 5. Motorna enota
- 6. Obroč za navijanje kablo
- 7. Palica mešalnika (odstranljiva)
- 8. Napajalni kabel

- 9. Vrat mešalnika za krompir (odstranljiv)
- 10. Glava metlice za stepanje jajc
- 11. Metlica za stepanje jajc
- 12. Čaša
- 13. Pokrov sekljalnika
- 14. Enota rezila sekljalnika
- 15. Posoda za sekljanje

# DELOVANJE

- Visoka hitrost, nizek hrup, malo tresljajev, notranje krmilno vezje.
- Nastavitve za prilagajanje hitrosti.

	Simbol označuje nizko hitrost.
	Simbol označuje visoko hitrost.

# SMERNICE ZA DELO

**Svarilo:** Rezila so ostra. Rokujte previdno.

## Pred prvo uporabo

Odstranite vso embalažo.

## Uporaba paličnega mešalnika

- Očistite palico mešalnika in čašo.
- Vstavite motorno enoto v palico mešalnika in obračajte v smeri urnega kazalca, dokler se z rahlim tleskom ne zatakne. V tem primeru je palica mešalnika pravilno zataknjena.
- Prepričajte se, da napajalni kabel ni poškodovan.
- Prepričajte se, da je električna napajalna napetost enaka tisti, ki je navedena na motorni enoti.
- Napolnite čašo z živili (ne več kot do najvišje označene ravni).
- Priklopite, prilagodite želeno nastavitvev in motorno enoto trdno primate. S pritiskom gumba stikala vklopite aparat.

## Uporaba sekljalnika

- Odstranite zaščitni pokrov z rezila sekljalnika.
- Očistite pokrov, enoto rezila in posodo sekljalnika.
- Pritrdite enoto rezila v posodi sekljalnika.
- Napolnite posodo z živili (ne več kot do najvišje označene ravni).
- Vstavite motorno enoto v sekljalnik in jo obračajte, dokler se z rahlim tleskom ne zatakne. Oznaki na motorni enoti in sekljalniku morata biti zdaj poravnani. V tem primeru je sekljalnik pravilno zataknen.
- Prepričajte se, da napajalni kabel ni poškodovan.
- Prepričajte se, da je električna napajalna napetost enaka tisti, ki je navedena na motorni enoti.
- Priklopite, prilagodite želeno nastavitvev in motorno enoto trdno primate. S pritiskom gumba stikala vklopite aparat.

## Uporaba vratu mešalnika za krompir

- Očistite vrat mešalnika za krompir in vsebnik za živila.
- Vstavite motorno enoto v vrat mešalnika za krompir in obračajte v smeri urnega kazalca, dokler se z rahlim tleskom ne zatakne. V tem primeru je vrat mešalnika za krompir pravilno zataknen.
- Prepričajte se, da napajalni kabel ni poškodovan.
- Prepričajte se, da je električna napajalna napetost enaka tisti, ki je navedena na motorni enoti.
- Naložite živila (kose kuhanega krompirja, kose kuhane buče itd.) v vsebnik.
- Priklopite, prilagodite želeno nastavitvev in motorno enoto trdno primate. S pritiskom gumba stikala vklopite aparat.

- Ščitnik rezila popolnoma potopite v sestavine.
- Sestavine zmešajte, tako da aparat počasi premikate navzgor in navzdol ter krožno.
- Ko končate z mešanjem, sprostite gumb za stikalo, nato pa odklopite aparat iz vtičnice.
- **Opozorilo:** Aparat ne sme neprekinjeno delovati več kot 30 sekund. Nikoli ne mešajte vročega olja, masti ali mesa.
- Če se mešalnik zamaši, ga pred čiščenjem najprej zaustavite in odklopite.
- Po uporabi ga odklopite in razstavite.
- Aparat pred čiščenjem vedno izklopite in odklopite z napajanja. Glejte navodila v razdelku „Nega in čiščenje“.

- Ko končate z mešanjem, sprostite gumb za stikalo, nato pa odklopite aparat iz vtičnice.
- **Opozorilo:** Aparat ne sme neprekinjeno delovati več kot 30 sekund.
- Če se sekljalnik zamaši, ga pred čiščenjem najprej zaustavite in odklopite.
- Po uporabi odklopite ter razstavite motorno enoto, nato pa še enoto pokrova, iz posode vzemite rezilo, tako da primete plastični ročaj, nato pa živila izlijte ven.
- Robovi rezila so zelo ostri; ne dotikajte se jih.
- Aparat pred čiščenjem vedno izklopite in odklopite z napajanja. Glejte navodila v razdelku „Nega in čiščenje“.

- Ščitnik rezila popolnoma potopite v sestavine.
- Sestavine zmešajte, tako da aparat počasi premikate navzgor in navzdol ter krožno.
- Ko končate z mešanjem, sprostite gumb za stikalo, nato pa odklopite aparat iz vtičnice.
- **Opozorilo:** Aparat ne sme neprekinjeno delovati več kot 30 sekund.
- Če se mešalnik zamaši, ga pred čiščenjem najprej zaustavite in odklopite.
- Po uporabi ga odklopite in razstavite.
- Aparat pred čiščenjem vedno izklopite in odklopite z napajanja. Glejte navodila v razdelku „Nega in čiščenje“.

## Uporaba metlice za stepanje jajc

- Očistite metlico za stepanje jajc in čašo.
- Vstavite metlico za stepanje jajc v glavo metlice; zatakne se, ko zaslišite rahel tlesk.
- Vstavite motorno enoto v metlico za stepanje jajc in obračajte v smeri urnega kazalca, dokler se z rahlim tleskom ne zatakne. Oznaki na motorni enoti in metlici za stepanje jajc morata biti zdaj poravnani. V tem primeru je metlica za stepanje jajc pravilno zataknjena.
- Prepričajte se, da napajalni kabel ni poškodovan.
- Prepričajte se, da je električna napajalna napetost enaka tisti, ki je navedena na motorni enoti.
- Napolnite čašo z živili (ne več kot do najvišje označene ravni).
- Priklopite, prilagodite zeleno nastavitev in motorno enoto trdno primite. S pritiskom gumba stikala vklopite aparat.
- Da preprečite pljuske, na začetku mešajte pri nižji hitrosti.
- Metlico za stepanje jajc popolnoma potopite v sestavine.
- Sestavine zmešajte, tako da aparat počasi premikate navzgor in navzdol ter krožno.
- Ko končate z mešanjem, sprostite gumb za stikalo, nato pa odklopite aparat iz vtičnice.
- **Opozorilo:** Aparat ne sme neprekinjeno delovati več kot 3 minute. Nikoli ne mešajte vročega olja, masti ali mesa.
- Če se metlica za stepanje jajc zamaši, ga pred čiščenjem najprej zaustavite in odklopite.
- Po uporabi ga odklopite in razstavite.
- Aparat pred čiščenjem vedno izklopite in odklopite z napajanja. Glejte navodila v razdelku „Nega in čiščenje“.

## NAMEN

### Palični mešalnik

- Mešanje tekočin, npr. mlečnih izdelkov, omak, sadnih sokov, juh, mešanih sokov in napitkov.
- Mešanje mehkih sestavin, npr. testa za palačinke ali majoneze.
- Mešanje kuhanih sestavin v kašo, npr. za pripravo hrane za dojenčke.

### Sekljalnik

- Sekljanje govedine (manj kot 200 g), oreščkov, kruha, vanilije, čebule.



### Metlica za stepanje jajc

- Stepanje beljakov in smetane.

### Vrat mešalnika za krompir

- ešanje kosov kuhanega krompirja ali buče.

## PRIROČNIK ZA OBDELAVO

	Živilo	Hitrost	Najd. čas	Najv. količina
PALIČNI MEŠALNIK	juhe, mleko, zelenjava, majoneza, omake, jagode	nižja hitrost 	30 sekund	200 g
	koščki korenčka (velikost 15 mm x 15 mm x 15 mm)	višja hitrost 	30 sekund	<b>500 g</b> Opomba: <b>vzemite 200 g kosov korenčka na 300 g vode.</b>

	Živilo	Hitrost	Najd. čas	Najv. količina
SEKLJALNIK	kosi govedine (velikost 20 mm x 20 mm x 20 mm), mandlji.	visoka hitrost 	30 seconds	200 g

VRAT MEŠALNIKA ZA KROMPIR	Živilo	Hitrost	Najd. čas	Najv. količina
	kosi kuhanega krompirja, kosi kuhane buče (velikost 20 mm x 20 mm x 20 mm)	višja hitrost 	30 seconds	300 g

METLICA ZA STEPANJE JAJC	Živilo	Hitrost	Najd. čas	Najv. količina
	smetana, jajčni beljaki	višja hitrost 	3 minute	200 g

## NEGA IN ČIŠČENJE

- Aparat pred čiščenjem vedno izklopite in odklopite z napajanja.
- Pripomočke snemite z aparata.
- Ne dotikajte se ostrih rezil.

**Svarilo:** Pri čiščenju rezil bodite previdni, saj so izjemno ostra.

**Opomba:** Nobenega dela mešalnika ne perite v pomivalnem stroju.

### Motorna enota in napajalni kabel

- Obrišite z vlažno krpo in nato osušite.
- Nikoli ne potaplajte v vodo ali druge tekočine in ne uporabljajte abrazivnih sredstev.

### Čaša

- Čašo lahko operete v vodi s čistilnim sredstvom.
- Operite jo z vodo in temeljito splaknite, nato jo osušite.

### Palica mešalnika

- Palico lahko operete v vodi s čistilnim sredstvom.
- Odklopite; počakajte, da se ohladi.
- Operite z vodo in temeljito splaknite, nato osušite.

### Sekljalnik

- Enoto pokrova sekljalnika smete le obrisati z vlažno krpo in nato osušiti.
- Nikoli ne potaplajte v vodo ali druge tekočine in ne uporabljajte abrazivnih sredstev.
- Posodo in rezilo lahko operete v vodi s čistilnim sredstvom.
- Odklopite; počakajte, da se ohladi.
- Operite z vodo in temeljito splaknite, nato osušite.
- Na rezilo znova namestite zaščitni pokrov.

### Vrat mešalnika za krompir

- Vrat lahko operete v vodi s čistilnim sredstvom.
- Odklopite; počakajte, da se ohladi.
- Operite z vodo in temeljito splaknite, nato osušite.

### Metlica za stepanje jajc

- Glavo metlice za stepanje jajc smete le obrisati z vlažno krpo in nato osušiti.
- Nikoli ne perite in splakujte v vodi ali uporabljajte abrazivnih sredstev.
- Drugi del metlice za stepanje jajc lahko operete v vodi s čistilnim sredstvom.
- Odklopite; počakajte, da se ohladi.
- Operite z vodo in temeljito splaknite, nato osušite.

### Shranjevanje

#### Navijanje napajalnega kabla:

- Za priročajše shranjevanje lahko napajalni kabel navijete med obojko za kabel (16) in držalo za navijanje kabla (17).
- **Opomba:** Pri uporabi blenderja do konca odvijte napajalni kabel z držala za navijanje kabla, da preprečite tveganja zaradi prekratkega kabla.
- Shranite na hladnem, suhem in dobro prezračenem mestu.

# OPOZORILO

1. Kakršna koli druga servisna dela mora izvesti pooblaščen servisni zastopnik.
2. Med cikloma naj aparat vsaj 2 minuti počiva. Po neprekinjenem delovanju 5 ciklov se mora aparat ohladiti na sobno temperaturo, da ga je mogoče znova zagnati.
3. Tega aparata nikoli ne uporabljajte na nepravilen način. Z rezili morate rokovati previdno, zlasti pri odstranjevanju mešalnika iz čaše, rezila iz posode, praznjenju posode in med čiščenjem.
4. Po čiščenju na rezilo vedno namestite zaščitni pokrov.

## TEHNIČNE SPECIFIKACIJE

Napetost: AC 220-240 V~

Frekvenca: 50/60 Hz

Moč: 600 W

Prostornina čaše za stepanje 500 ml.

Prostornina posode sekljalnika: 1000 ml.

### Pravilno odstranjevanje tega izdelka:



Ta oznaka kaže, da tega izdelka na celotnem območju EU ne smete odstranjevati z drugimi gospodinjstskimi odpadki. Za preprečitev morebitne škode za okolje ali zdravje ljudi, ki nastane zaradi nenadzorovanega odlaganja v okolju, izdelek odgovorno reciklirajte, da boste spodbujali trajnostno naravnano ponovno uporabo virov surovin. Uporabljeno napravo vrnite prek sistemov za vračanje in zbiranje ali pa se obrnite na prodajalca, pri katerem ste izdelek kupili; ta izdelek lahko prevzame in ga reciklira na način, ki je varen za okolje.



## VAŽNA UPUTSTVA ZA BEZBEDNOST

Kada koristite električne uređaje, uvek treba poštovati osnovne mere predostrožnosti uključujući sledeće:

- Pažljivo pročitajte sva uputstva pre upotrebe uređaja.
- Uvek isključite uređaj iz napajanja ako je ostavljen bez nadzora i pre sastavljanja, rastavljanja ili čišćenja.
- Deca ne smeju da koriste ovaj uređaj. Držite uređaj i njegov kabl van domašaja dece.
- Aparat mogu koristiti osobe sa smanjenim fizičkim, senzornim ili mentalnim sposobnostima ili nedostatkom iskustva i znanja ako su pod nadzorom ili instrukcije u vezi sa upotrebom uređaja na bezbedan način i ako razumeju opasnosti koje su uključene.
- Deca se ne smeju igrati sa uređajem.
- Ako je kabl za napajanje oštećen, mora ga zameniti proizvođač, njegov servis ili slično kvalifikovano lice kako bi se izbegla opasnost.
- Budite pažljivi prilikom rukovanja ostrim sečivima, praznjenja posude i tokom čišćenja.
- Isključite uređaj i isključite ga iz napajanja pre nego što promenite pribor ili pristupite delovima koji se kreću tokom upotrebe.
- Ovaj uređaj je namenjen za upotrebu u domaćinstvu.
- Pazite ako se vruća tečnost sipa u blender jer može da izađe iz aparata usled naglog parenja.
- **UPOZORENJE:** Rizik od povreda ako ovaj uređaj ne koristite pravilno.
- Uverite se da je napajanje električnom energijom isto kao ono prikazano na motornoj jedinici pre nego što ga priključite.
- Nemojte koristiti uređaj sa oštećenim kablom ili utikačem ili nakon što uređaj pokvari rad, padne ili ošteti na bilo koji način. Vratite uređaj u najbliži ovlašćeni servis radi pregleda, popravke ili električnog ili mehaničkog podešavanja.
- Nikada ne stavljajte motornu jedinicu u vodu ili drugu tečnost i ne dozvolite da se kabl ili utikač pokvase, jer možete dobiti strujni udar.
- Nemojte koristiti blender mokrim rukama. Osušite ruke krpom pre uključivanja.
- Uverite se da je osovina blendera, viljuška za jaja, sjeckalica ili osovina blendera za krompir na svom mestu, da kabl za napajanje nije oštećen pre svake upotrebe uređaja.
- Nikada ne dozvolite da oštrice budu okrenute prema bilo kome dok koristite uređaj.
- Budite posebno oprezni kada pripremate hranu za bebe, stare i nemoćne.
- Uvek se uverite da je osovina ručnog blendera, viljuška za jaja, seckalica ili vratilo blendera za krompir temeljno sterilisana. Koristite rastvor za sterilizaciju u skladu sa uputstvima proizvođača rastvora za sterilizaciju.
- Nikada nemojte mešati ili mešati vruće ulje, mast. Molimo vas da pratite uputstvo za obradu.
- Ne dozvolite da kabl visi preko ivice stola ili pulta.
- Nikada ne dozvolite da se neko spotakne o kabl za napajanje i priključeni kabl. Ne dozvolite da kabl dodiruje vruće površine ili da visi tamo gde bi ga dete moglo zgrabiti.
- Isključite utikač iz utičnice kada se ne koristi, pre stavljanja ili skidanja delova, pre pomeranja uređaja ili dodavanja hrane i pre čišćenja.
- Ne koristite na otvorenom.
- Oštrice su oštre. Rukovati pažljivo.
- Nikada ne dodirujte sečiva ili viljušku za jaja dok je mašina uključena.
- Nikada nemojte dodavati sastojke u čašu ili posudu za seckanje dok ručni blender radi.
- Kapacitet sastojka ne prelazi maksimalnu podelu čaše ili posude za seckanje.
- Nemojte neprekidno raditi sa blenderom predugo. Motor se može pregrijati. Ako je površina ručnog blendera bila veoma vruća, možda će trebati vremena da se ohladi. Nakon snižavanja temperature na sobnu temperaturu, uređaj može ponovo da radi.
- Neprekidno vreme rada bez punjenja mora biti manje od 15 sekundi kada koristite blender, osim toga, nemojte koristiti blender za mešanje previše tvrdih sastojaka.
- Nemojte prekoračiti količine i maksimalno vreme naznačeno u uputstvima za rad ili u uputstvu za obradu.
- Skinite dodatke pre čišćenja.
- Upotreba dodatka, uključujući posude za konzerviranje, koje nije preporučio proizvođač, može izazvati opasnost od povreda.
- Izbegavajte kontakt sa pokretnim delovima.
- Držite prste, kosu, odeću i pribor dalje od pokretnih delova.
- Držite ruke i pribor podalje od čaše, posude za seckanje tokom mešanja ili sečenja kako biste smanjili rizik od teških povreda osoba ili oštećenja blendera.

# OPIS DELOVA

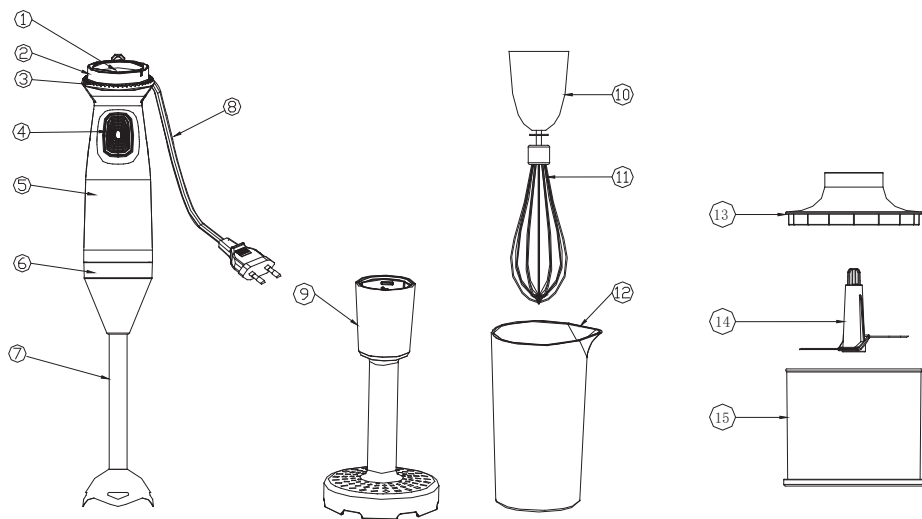



- 1. Gornji poklopac
- 2. Dugme za podešavanje brzine
- 3. Potporni prsten
- 4. Dugme za prekidač
- 5. Motorna jedinica
- 6. Prsten za držač namotanog kabla
- 7. Osovina blendera (uklonjiva)
- 8. Kabl za napajanje

- 9. Vratilo blendera za krompir (uklonjivo)
- 10. Glava žice za mučenje jaja
- 11. Žica za mučenje jaja
- 12. Čaša
- 13. Poklopac seckalice
- 14. Nosač sečiva sa sečivom
- 15. Posuda za seckanje

## PERFORMANSE

- Velika brzina, niska buka, male vibracije, unutrašnja kontrola PCB-a.
- Podešavanja za podešavanje brzine.

	Simbol označava malu brzinu.
	Simbol označava veliku brzinu.

## OPERATIVNE SMERNICE

**Oprez:** Oštrice su oštre. Rukovati pažljivo.

### Pre prve upotrebe

Uklonite svu ambalažu.

## Da koristite ručni blender

- Očistite osovinu blendera i čašu.
- Postavite ručicu za napajanje u osovinu blendera, okrenite u smeru kazaljke na satu i zaključajte dok ne čujete blagi klik. Ako je to slučaj, vratilo blendera je ispravno zaključano.
- Proverite da li kabl za napajanje nije oštećen.
- Uverite se da vam je napajanje električnom energijom isto kao ono prikazano na motornoj jedinici.
- Napunite hranu do čaše (ne više od maksimalno naznačenog nivoa).
- Uključite, podesite željenu postavku, držite ručicu za napajanje mirno. Uključite uređaj pritiskom na dugme za prekidač.
- Potpuno uronite štitnik sečiva u sastojke.
- Pomešajte sastojke polako pomerajući uređaj gore-dole i u krug.
- Nakon što završite sa mešanjem, otpustite dugme za prekidač, a zatim isključite utikač iz utičnice.
- **Upozorenje:** Nепrekidno vreme rada mora biti manje od 30 sekundi. Nikada nemojte mešati vruće ulje, mast ili meso.
- Ako vam se blender blokira, prvo zaustavite i isključite ga pre čišćenja.
- Nakon upotrebe, isključite i demontirajte
- Uvek isključite i isključite utikač pre čišćenja. Molimo pogledajte uputstva u odeljku „Nega i čišćenje“.

## Da koristite chopper

- Skinite zaštitni poklopac sa oštrice sečiva.
- Očistite poklopac, jedinicu sečiva i posudu seckalice.
- Popravite jedinicu sečiva u posudu za seckanje.
- Napunite hranu do posude (ne više od maksimalno naznačenog nivoa).
- Postavite ručicu za napajanje u seckalicu, okrenite i zaključajte dok ne čujete blagi klik. Oznake na ručki za napajanje i seckalici sada treba da budu poravnate jedna sa drugom. Ako je to slučaj, helikopter je ispravno zaključan.
- Proverite da li kabl za napajanje nije oštećen.
- Uverite se da vam je napajanje električnom energijom isto kao ono prikazano na motornoj jedinici.
- Uključite, podesite željenu postavku, držite ručicu za napajanje mirno. Uključite uređaj pritiskom na dugme za prekidač.
- Nakon što završite sa mešanjem, otpustite dugme za prekidač, a zatim isključite utikač iz utičnice.
- **Upozorenje:** Nепrekidno vreme rada mora biti manje od 30 sekundi.
- Ako se vaš helikopter blokira, prvo zaustavite i isključite ga pre čišćenja.
- Nakon upotrebe, iskopčajte i demontirajte ručicu za napajanje i jedinicu poklopa redom, izvadite oštricu iz posude držeći plastičnu osovinu, a zatim izlijte hranu.
- Ivice sečiva su veoma oštre, ne dodirujte ih.
- Uvek isključite i isključite utikač pre čišćenja. Molimo pogledajte uputstva u odeljku „Nega i čišćenje“.

## Da koristite osovinu blendera za krompir

- Očistite osovinu blendera za krompir i posudu koja se koristi za držanje hrane.
- Postavite ručicu za napajanje u osovinu blendera za krompir, okrenite u smeru kazaljke na satu i zaključajte dok ne čujete blagi klik. Ako je to slučaj, vratilo blendera za krompir je ispravno zaključano.
- Proverite da li kabl za napajanje nije oštećen.
- Uverite se da vam je napajanje električnom energijom isto kao ono prikazano na motornoj jedinici.
- Sipajte hranu (kuvane komade krompira, kuvane komade bundeve itd.) u posudu.
- Uključite, podesite željenu postavku, držite ručicu za napajanje mirno. Uključite uređaj pritiskom na dugme za prekidač.
- Potpuno uronite štitnik sečiva u sastojke.
- Pomešajte sastojke polako pomerajući uređaj gore-dole i u krug.
- Nakon što završite sa mešanjem, otpustite dugme za prekidač, a zatim isključite utikač iz utičnice.
- **Upozorenje:** Nепrekidno vreme rada mora biti manje od 30 sekundi.
- Ako vam se blender blokira, prvo zaustavite i isključite ga pre čišćenja.
- Nakon upotrebe, isključite i demontirajte
- Uvek isključite i isključite utikač pre čišćenja. Molimo pogledajte uputstva u odeljku „Nega i čišćenje“.

## Da koristite žicu za mućenja jaja

- Očistite viljušku i čašu za jaja.
- Umetnite viljušku za jaja u glavu viljuške za jaja dok ne čujete blagi klik.
- Postavite ručicu za napajanje u viljušku za jaja, okrenite u smeru kazaljke na satu i zaključajte dok ne čujete blagi klik. Oznake na ručki za napajanje i glavi viljuške za jaja sada treba da budu poravnate jedna sa drugom. Ako je to slučaj, viljuška za jaja je ispravno zaključana.
- Proverite da li kabl za napajanje nije oštećen.
- Uverite se da vam je napajanje električnom energijom isto kao ono prikazano na motornoj jedinici.
- Napunite hranu do čaše (ne više od maksimalno naznačenog nivoa).
- Uključite, podesite željenu postavku, držite ručicu za napajanje mirno. Uključite uređaj pritiskom na dugme za prekidač.
- Da biste sprečili prskanje, koristite malu brzinu za mešanje pri pokretanju.
- Viljušku za jaja potpuno uronite u sastojke.
- Pomešajte sastojke polako pomerajući uređaj gore-dole i u krug.
- Nakon što završite sa mešanjem, otpustite dugme za prekidač, a zatim isključite utikač iz utičnice.
- **Upozorenje:** Nепrekidno vreme rada mora biti manje od 3 minuta. Nikada nemojte mešati vruće ulje, mast ili meso.
- Ako vam se viljuška za jaja blokira, prvo zaustavite i isključite utikač pre čišćenja.
- Nakon upotrebe, isključite i demontirajte
- Uvek isključite i isključite utikač pre čišćenja. Molimo pogledajte uputstva u odeljku „Nega i čišćenje“.

## NAMENA

### Ručni blender

- Mešanje fluida npr. mlečni proizvodi, sosevi, voćni sokovi, supe, mešana pića i šejkovi.
- Mešanje mekih sastojaka, npr. testo za palačinke ili majonez
- Pure od kuvanih sastojaka, npr. za pravljenje hrane za bebe

### Chopper

- Seckanje govedine (manje od 200 g), orašastih plodova, hleba, vanile, luka npr. G



### Žica za mućenje jaja

- Umotiti belanca i kremu.

## Osovina blendera za krompir

- Mešanje komada kuvanog krompira, kuvanih komada bundeve, npr.

## VODIČ ZA OBRADU

	Hrana	Brzina	Max. vreme	Max. količina
RUČNI BLENDER	supe, mleko, povrće, majonez sosevi, jagoda	niža brzina 	30 sekundi	200g
	komadi šargarepe (veličina 15mm x 15mmx15mm)	veća brzina 	30 sekundi	500g <b>Napomena:</b> uzmite 200g komadića šargarepe na 300 g vode.

	Hrana	Brzina	Max. vreme	Max. količina
CHOPPER	komadi govedine (veličine 20mm x 20mm x 20mm), bademi	velika brzina 	30 sekundi	200g

OSOVINA BLENDERA ZA KROMPIR	Hrana	Brzina	Max. vreme	Max. količina
	komadi kuvanog krompira, komadi kuvane bundeve (veličine 20mm x 20mm x 20mm)	najveća brzina 	30 sekundi	300g

ŽICA ZA MUČENJE JAJA	Hrana	Brzina	Max. vreme	Max. količina
	krem, belanca	najveća brzina 	3 minuta	200g

## ODRŽAVANJE I ČIŠĆENJE

- Uvek isključite i isključite utikač pre čišćenja.
- Skinite priloge.
- Ne dodirujte oštre oštrice.

**Oprez:** Budite pažljivi kada čistite sečiva jer su izuzetno oštra.

**Napomena:** Ne čistite nijedan deo blendera u mašini za pranje sudova

### Ručica za napajanje i kabl za napajanje

- Obrisite vlažnom krpom, a zatim osušite.
- Nikada ne potapajte u vodu ili drugu tečnost niti koristite abrazivna sredstva.

### Čaša

- Čaša se može prati u vodi sa sredstvom za čišćenje.
- Operite i dobro isperite vodom, a zatim osušite.

### Osovina blendera

- Okno se može prati u vodi sa sredstvom za čišćenje.
- Isključite, ostavite da se ohladi.
- Operite i dobro isperite vodom, a zatim osušite.

### Helikopter

- Poklopac seckalice može se obrisati samo vlažnom krpom, a zatim osušiti.
- Nikada ne potapajte u vodu ili drugu tečnost niti koristite abrazivna sredstva.
- Posuda i sečivo se mogu prati u vodi sa sredstvom za čišćenje.
- Isključite, ostavite da se ohladi.
- Operite i dobro isperite vodom, a zatim osušite.
- Ponovo pričvrstite zaštitni poklopac na sečivo.

### Osovina blendera za krompir

- Okno se može prati u vodi sa sredstvom za čišćenje.
- Isključite, ostavite da se ohladi.
- Operite i dobro isperite vodom, a zatim osušite.

### Viljuška za jaja

- Glava viljuške za jaja može se obrisati samo vlažnom krpom, a zatim osušiti.
- Nikada nemojte prati i ispirati u vodi ili koristiti abrazivna sredstva.
- Drugi deo viljuške za jaja može se oprati u vodi sa sredstvom za čišćenje.
- Isključite, ostavite da se ohladi.
- Operite i dobro isperite vodom, a zatim osušite.

### Skladište

#### Namotaj za kabl za napajanje:

- Kabl za napajanje se može namotati između navlake kabla (16) i držača namotanog kabla (17) radi lakšeg skladištenja.
- **Napomena:** Kada koristite blender, potpuno otpustite kabl za napajanje iz držača namotanog kabla da biste izbegli rizike koji nastaju zbog kratkog kabla.
- Čuvati na hladnom, suvom i provetrenom mestu.

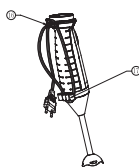

# UPOZORENJE

1. Svako drugo servisiranje treba da obavlja ovlašćeni predstavnik servisa.
2. Ostavite aparat da odstoji najmanje 2 minuta između ciklusa! Nakon 5 ciklusa neprekidnog rada, uređaj treba da se ohladi na sobnu temperaturu da bi se ponovo pokrenuo.
3. Nikada nemojte zloupotrebjavati ovaj uređaj. Potrebno je pažljivo rukovati sečivima za sečenje, posebno kada vadite blender iz čaše, vadite sečivo iz posude i tokom čišćenja.
4. Uvek ponovo pričvrstite zaštitni poklopac na sečivo nakon čišćenja.

## TEHNIČKE SPECIFIKACIJE

Napon: AC 220V - 240V~

Frekvencija: 50Hz/60Hz

Snaga: 600W

Kapacitet čaše za mućenje: 500ml

Kapacitet posude za seckanje: 1000ml

## Pravilno odlaganje ovog proizvoda



Ova oznaka označava da se ovaj proizvod ne sme odlagati s ostalim kućnim otpadom u celoj EU. Da biste sprečili moguću štetu po životnu sredinu ili zdravlje ljudi zbog nekontrolisanog odlaganja otpada, odgovorno ga reciklirajte da biste promovisali održivu ponovnu upotrebu materijalnih resursa. Da biste vratili svoj korišćeni uređaj, koristite sisteme za vraćanje i prikupljanje ili se obratite prodavcu kod koga je proizvod kupljen, oni mogu uzeti proizvod za ekološku reciklažu.



TESLA

[tesla.info](http://tesla.info)