

TESLA

BUILT-IN REFRIGERATOR FREEZER

RI2500HE

User Manual

ENG

ALB

BiH/
CG

MK

SLO

SRB



Product images are for illustrative purposes only and may differ from the actual product.

SAFETY INFORMATION

In the interest of your safety and to ensure the correct use, before installing and first using the appliance, read this user manual carefully, including its hints and warnings. To avoid unnecessary mistakes and accidents, it is important to ensure that all people using the appliance are thoroughly familiar with its operation and safety features. Save these instructions and make sure that they remain with the appliance if it is moved or sold, so that everyone using it through its life will be properly informed on appliance use and safety.

For the safety of life and property keep to the precautions of these user instructions as the manufacturer is not responsible for damages caused by omission.

Children and vulnerable people safety

- This appliance can be used by children aged of 8 years and above and persons with reduced physical, sensory or mental capabilities, or lack of experience and knowledge if they have supervision or have been given instructions concerning the use of the appliance in a safe way and understand the hazards involved.
- Children aged from 3 to 8 years are allowed to load and unload this appliance.
- Children should be supervised to ensure that they do not play with the appliance.
- Cleaning and user maintenance should not be done by children unless they are aged from 8 years and above and supervised.
- Keep all packaging well away from children. There is risk of suffocation.
- If you are discarding the appliance pull the plug out of the socket, cut the connection cable (as close to the appliance as you can) and remove the door to prevent

playing children from suffering electric shock or closing themselves in.

- If this appliance features a magnetic door seal to replace an older appliance having a spring lock (latch) on the door or lid, be sure to make that spring lock unusable before you discard the old appliance. This will prevent it from becoming a death trap for a child.

General safety

Keep ventilation openings, in the appliance enclosure or in the built-in structure, clear of obstruction.

Do not use mechanical devices or other means to accelerate the defrosting process, other than those recommended by the manufacturer.

Do not damage the refrigerant circuit.

Do not use other electrical appliances (such as ice cream makers) inside of refrigerating appliances, unless they are approved for this purpose by the manufacture.

Do not touch the light bulb if it has been on for a long period of time because it could be very hot.¹

When positioning the appliance, ensure the supply cord is not trapped or damaged.

Do not locate multiple portable socket-outlets or portable power suppliers at the rear of the appliance.

- Do not store explosive substances such as aerosol cans with a flammable propellant in this appliance.
- The refrigerant isobutene (R600a) is contained within the refrigerant circuit of the appliance, a natural gas with a high level of environmental compatibility, which is nevertheless flammable.
- During transportation and installation of the appliance, be certain that none of the components of the refrigerant circuit become damaged.

- avoid open flames and sources of ignition
- thoroughly ventilate the room in which the appliance is situated
- It is dangerous to alter the specifications or modify this product in any way. Any damage to the cord may cause a short circuit, fire and/or electric shock.
- This appliance is intended to be used in a household and similar applications such as
 - staff kitchen areas in shops, offices and other working environments;
 - farm houses and by clients in hotels, motels and other residential type environments;
 - bed and breakfast type environments;
 - catering and similar non-retail applications.

Any electrical components (plug, power cord, compressor and etc.) must be replaced by a certified service agent or qualified service personnel.

The light bulb supplied with this appliance is a "special use light bulb" usable only with the appliance supplied. This "special use lamp" is not usable for domestic lighting.¹

- Power cord must not be lengthened.
- Make sure that the power plug is not squashed or damaged by the back of the appliance. A squashed or damaged power plug may overheat and cause a fire.
- Make sure that you can come to the main plug of the appliance.
- Do not pull the main cable.
- If the power plug socket is loose, do not insert the power plug. There is a risk of electric shock or fire.
- You must not operate the appliance without the lamp.

- This appliance is heavy. Care should be taken when moving it.
- Do not remove nor touch items from the freezer compartment if your hands are damp/wet, as this could cause skin abrasions or frost/freezer burns.
- Avoid prolonged exposure of the appliance to direct sunlight.

Daily use

- Do not put hot things on the plastic parts in the appliance.
- Do not place food products directly against the rear wall.
- Frozen food must not be re-frozen once it has been thawed out.²
- Store pre-packed frozen food in accordance with the frozen food manufacture, s instructions.²
- Appliance, s manufactures storage recommendations should be strictly adhered to. Refer to relevant instructions.
- Do not place carbonated or fizzy drinks in the freezer compartment as it creates pressure on the container, which may cause it to explode, resulting in damage to the appliance.²
- Ice lollies can cause frost burns if consumed straight from the appliance.²

To avoid contamination of food, please respect the following instructions

- Opening the door for long periods can cause a significant increase of the temperature in the compartments of the appliance.
- Clean regularly surfaces that can come in contact with

food and accessible drainage systems.

- Clean water tanks if they have not been used for 48h; flush the water system connected to a water supply if water has not been drawn for 5 days.
- Store raw meat and fish in suitable containers in the refrigerator, so that it is not in contact with or drip onto other food.
- Two-star frozen-food compartments (if they are presented in the appliance) are suitable for storing pre-frozen food, storing or making ice-cream and making ice cubes.
- One-, two- and three -star compartments (if they are presented in the appliance) are not suitable for the freezing of fresh food.
- If the appliance is left empty for long periods, switch off, defrost, clean, dry and leave the door open to prevent mould developing within the appliance.

Care and cleaning

- Before maintenance, switch off the appliance and disconnect the main plug from the power socket.
- Do not clean the appliance with metal objects.
- Do not use sharp objects to remove frost from the appliance. Use a plastic scraper.²
- Regularly examine the drain in the refrigerator for defrosted water. If necessary, clean the drain. If the drain is blocked, water will collect at the bottom of the appliance.³

Installation

- For electrical connection carefully follow the instructions given in specific paragraphs.
- Unpack the appliance and check if there are damages

on it. Do not connect the appliance if it is damaged. Report possible damages immediately to the place you bought it. In that case retain packing.

- It is advisable to wait at least four hours before connecting the appliance to allow the oil to flow back in the compressor.
- Adequate air circulation should be provided around the appliance, lacking this leads to overheating. To achieve sufficient ventilation, follow the instructions relevant to installation.
- Wherever possible the spacers of the product should be against a wall to avoid touching or catching warm parts (compressor, con- denser) to prevent possible burn.
- The appliance must not be located close to radiators or cookers.
- Make sure that the main plug is accessible after the installation of the appliance.

Service

- Any electrical work required to do the servicing of the appliance should be carried out by a qualified electrician or competent person.
- This product must be serviced by an authorized Service Center, and only genuine spare parts must be used.

Energy saving

- Do not put hot food in the appliance;
- Do not pack food close together as this prevents air circulating;
- Make sure food does not touch the back of the compartment(s);
- If electricity goes off, do not open the door(s);

- Do not open the door(s) frequently;
- Do not keep the door(s) open for a long time;
- Do not set the thermostat on exceeding cold temperatures;
- All accessories, such as drawers, shelves balconies, should be kept there for lower energy consumption.

¹ If there is a light in the compartment.

² If there is a freezer compartment.

³ If there is a fresh-food storage compartment.

OVERVIEW

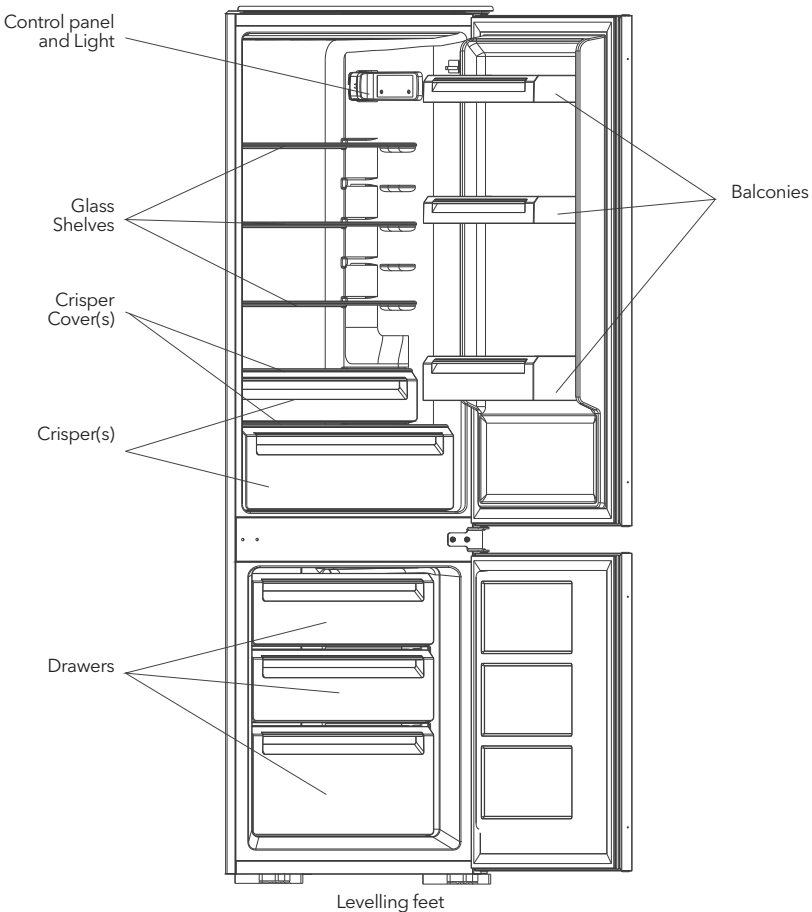

Note: Picture is for reference only.

REVERSE DOOR

Tool required: Philips screwdriver, Flat bladed screwdriver, Hexagonal spanner.

- Ensure the unit is unplugged and empty.
- To take the door off, it is necessary to tilt the unit backwards. You should rest the unit on something solid so that it will not slip during the door reversing process.
- All parts removed must be saved to do the reinstallation of the door.
- Do not lay the unit flat as this may damage the coolant system.
- It's better that 2 people handle the unit during assembly.

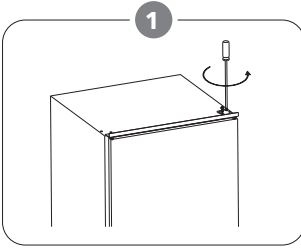

Unscrew the top hinge. Then lift the upper door and place it on a padded surface to avoid scratching.

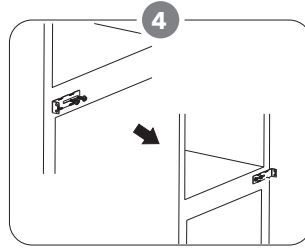

Move middle bracket from left to right. Then re-fit bottom door.

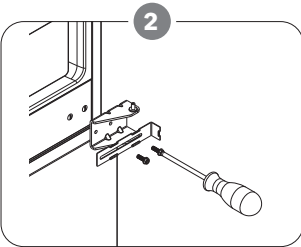

Unscrew middle hinge and then lift bottom door and place it on a padded surface to avoid scratching.

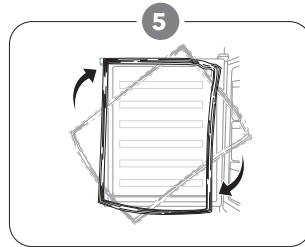

Detach the Fridge and the Freezer door gaskets and then attach them after rotating.

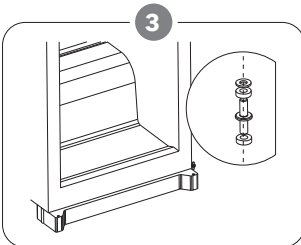

Remove bottom hinge pin from right to left.

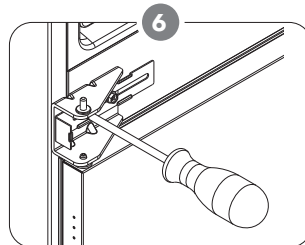

Re-fit middle hinge to left side. Ensure bottom door is aligned horizontally and vertically, so that the seals are closed on all sides before finally tightening the middle hinge.

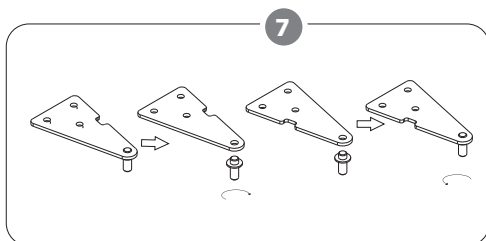

Unscrew top hinge pin from the hinge. Then turn the hinge over and screw hinge pin.

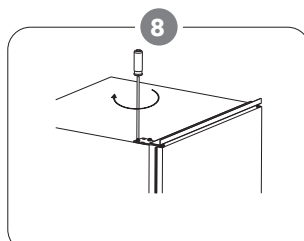

Re-fit upper door and then upper hinge on left side. Ensure upper door is aligned horizontally and vertically, so that the seals are closed on all sides before finally tightening the upper hinge. If necessary, a spanner to tighten the hinge.

INSTALLATION

Kits for installation



Guide x 4



Guide Cover x 4

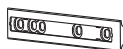

Slider x 4



Slider Cover x 4



Short Screw x 27



Long Screw x 2



Rubber Seal x 1

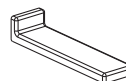

Middle Bracket Cover x 2

Install the appliance

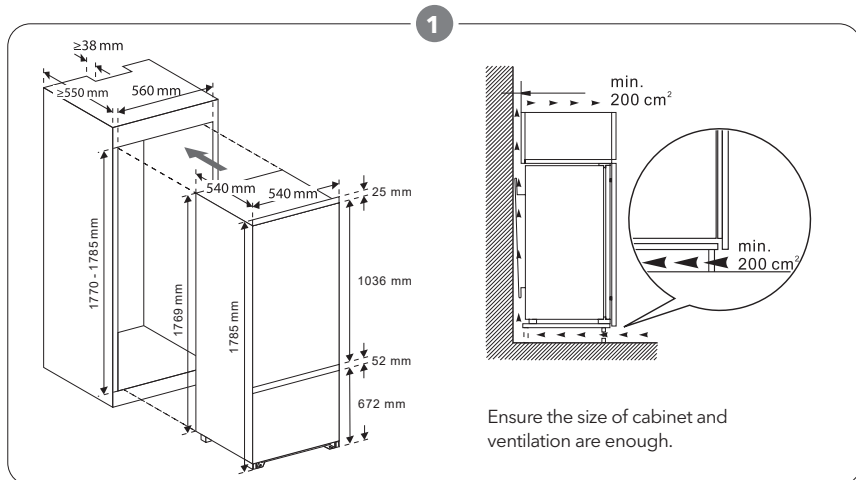

Ensure the size of cabinet and ventilation are enough.

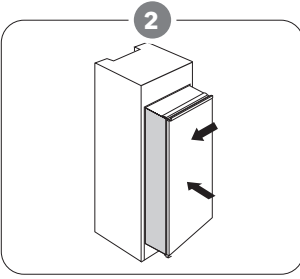

Slowly and carefully push the appliance into the cabinet. Ensure the opening side is as close to the cabinet wall as possible.

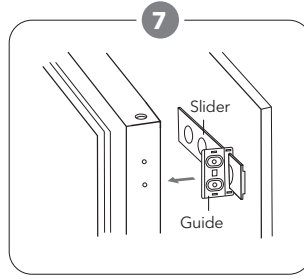

Fit four guides with sliders and fix them with short screws. Then fix guide covers with guides.

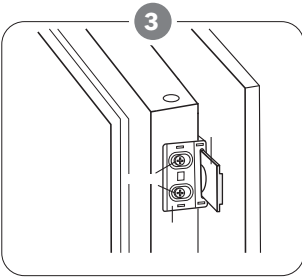

Screw a guide to holes in the side of appliance door by short screw. Insert the slider into the guide, then fully open and close appliance door and wooden door to check whether wooden door can close totally and smoothly.

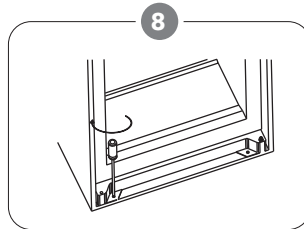

Double check the door can close and open smoothly and appliance is sealed well. If not, slightly adjust the unit. Then fix bottom bracket with wooden cabinet by 2 long screws.

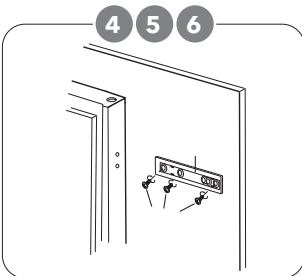

4. Open appliance door and wooden door together and mark the position of slider when the slider can function well at all angle during door closes or opens. Take slider out of guide and fix slider with wooden door by two short screws. Then fix slider cover onto the slider.
5. Unscrew the guide from appliance door.
6. Repeat step 2 to 5 to fix other three sliders and covers.

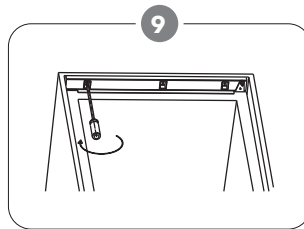

Fix top bracket with wooden cabinet by short screws.

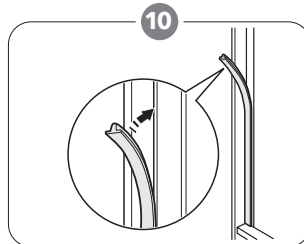

Attached rubber seal to the gap between unit and wooden cabinet at door open side.

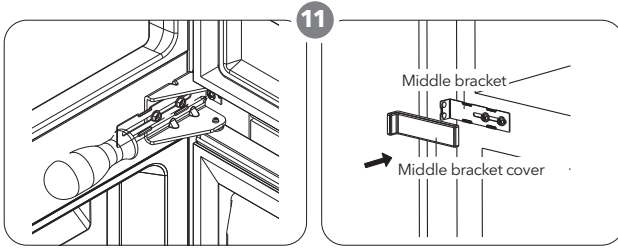

Screw two middle brackets with wooden cabinet by short screws. Then fit middle bracket covers with brackets at two sides.

Positioning

Install this appliance at a location where the ambient temperature corresponds to the climate class indicated on the rating plate of the appliance:

For refrigerating appliances with climate class:

- extended temperate: this refrigerating appliance is intended to be used at ambient temperatures ranging from 10 °C to 32 °C (SN);
- temperate: this refrigerating appliance is intended to be used at ambient temperatures ranging from 16 °C to 32 °C (N);
- subtropical: this refrigerating appliance is intended to be used at ambient temperatures ranging from 16 °C to 38 °C (ST);
- tropical: this refrigerating appliance is intended to be used at ambient temperatures ranging from 16 °C to 43 °C (T);

Location

The appliance should be installed well away from sources of heat such as radiators, boilers, direct sunlight etc.

WARNING!

It must be possible to disconnect the appliance from the mains power supply; the plug must therefore be easily accessible after installation.

Electrical connection

Before plugging in, ensure that the voltage and frequency shown on the rating plate correspond to your domestic power supply. The appliance must be grounded. The power supply cable plug is provided with a contact for this purpose. If the domestic power supply socket is not grounded, connect the appliance to a separate grounder in compliance with current regulations, consulting a qualified electrician.

The manufacturer declines all responsibility if the above safety precautions are not observed. This appliance complies with the E.E.C. Directives.

DAILY USE

First use

Cleaning the interior

Before using the appliance for the first time, wash the interior and all internal accessories with lukewarm water and some neutral soap so as to remove the typical smell of a brand new product, then dry thoroughly.

IMPORTANT! Do not use detergents or abrasive powders, as these will damage the finish.

Control Panel

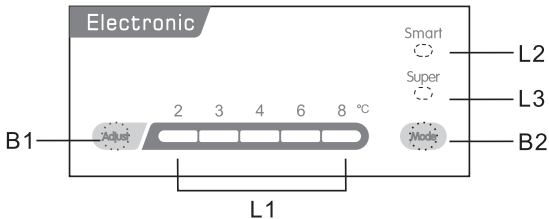

Buttons

- B1- Press to adjust temperature of fridge compartment in cycle of 2,3,4,6,to 8.
- B2- Press to select mode from SMART, SUPER and user's setting.

Lights

- L1 - show the setting temperature of fridge compartment.
- L2 - light on once SMART mode is selected.
- L3 - light on once SUPER mode is selected.

Operation

Temperature Setting

1. Press Mode button to select user's setting.
2. Press Adjust button to adjust the setting temperature of fridge. The temperature of freezer is automatically controlled at around -18°C.

Smart Mode

Press Mode button to select SMART mode.

The appliance will run automatically according to ambient temperature around the appliance.

Super Mode

Press Mode button to select SUPER mode.

The appliance will run to make freezer compartment coldest. After 54 hours, the original temperature set will be automatically restored.

Turn off the appliance

Press and hold Adjust button for 5 seconds, the appliance will turn off. Press again to turn on the appliance.

Door open alarm

The alarm will sound when door is left open for 90 seconds and it will not stop until the door is closed.

Temperature setting recommendation

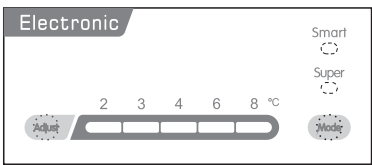
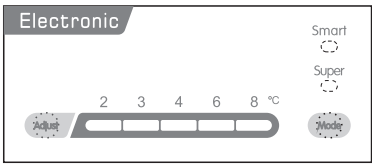
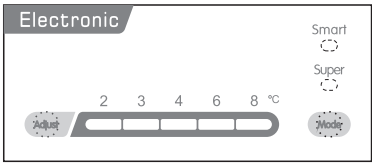
Environment Temperature	Freezer compartment	Fridge compartment
Summer	/	 <p>Set on 2~4</p>
Normal	/	 <p>Set on 4</p>
Winter	/	 <p>Set on 4~6</p>

Impact on Food Storage

- Under Recommended setting, the best storage time of fridge is no more than 3 days.
- Under Recommended setting, the best storage time of freezer is no more than 1 month.
- The best storage time may reduce under other settings.

Position different food in different compartments according to be below table

Refrigerator compartments	Type of food
Door or balconies of fridge compartment	<ul style="list-style-type: none"> • Foods with natural preservatives, such as jams, juices, drinks, condiments. • Do not store perishable foods.
Crisper drawer (salad drawer)	<ul style="list-style-type: none"> • Fruits, herbs and vegetables should be placed separately in the crisper bin. • Do not store bananas, onions, potatoes, garlic in the refrigerator.
Fridge shelf - middle	<ul style="list-style-type: none"> • Dairy products, eggs
Fridge shelf - top	<ul style="list-style-type: none"> • Foods that do not need cooking, such as ready-to-eat foods, deli meats, leftovers.
Freezer drawer(s)/ shelf	<ul style="list-style-type: none"> • Foods for long-term storage. • Bottom drawer/shelf for raw meat, poultry, fish. • Middle drawer/shelf for frozen vegetables, chips • Top drawer/shelf for ice cream, frozen fruit, frozen baked goods.

Freezing fresh food

- The freezer compartment is suitable for freezing fresh food and storing frozen and deep-frozen food for a long time.
- Place the fresh food to be frozen in the freezer compartment.
- The maximum amount of food that can be frozen in 24 hours is specified on the rating plate.
- The freezing process lasts 24 hours: during this period do not add other food to be frozen.

Storing frozen food

When first starting-up or after a period out of use, before putting food in the compartment let the appliance run at least 2 hours on a higher setting.

IMPORTANT! In the event of accidental defrosting, for example the power has been off for longer than the value shown in the technical characteristics chart under "rising time", the defrosted food must be consumed quickly or cooked immediately and then re-frozen (after cooked).

Thawing

- Deep-frozen or frozen food, prior to being used, can be thawed in the fridge compartment or at room temperature, depending on the time available for this operation.
- Small pieces may even be cooked still frozen, directly from the freezer. In this case, cooking will take longer.

Ice-cube

This appliance may be equipped with one or more ice-cube trays to produce ice.

Accessories

Movable shelves

The walls of the refrigerator are equipped with a series of runners so that the shelves can be positioned as desired.

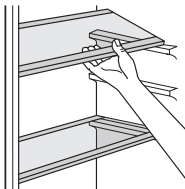

Positioning the door balconies

To permit storage of food packages of various sizes, the door balconies can be placed at different heights. To make these adjustments proceed as follows: gradually pull the balcony in the direction of the arrows until it comes free.

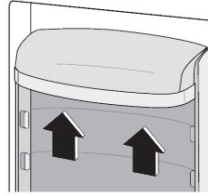

Helpful hints and tips

To help you make the most of the freezing process, here are some important hints:

- the maximum quantity of food which can be frozen in 24 hrs. is shown on the rating plate;
- the freezing process takes 24 hours. No further food to be frozen should be added during this period;
- only freeze top quality, fresh and thoroughly cleaned, foodstuffs;
- prepare food in small portions to enable it to be rapidly and completely frozen and to make it possible subsequently to thaw only the quantity required;
- wrap up the food in aluminum foil or polythene and make sure that the packages are airtight;
- do not allow fresh, unfrozen food to touch food which is already frozen, thus avoiding a rise in temperature of the latter;
- lean foods store better and longer than fatty ones; salt reduces the storage life of food;
- water ices, if consumed immediately after removal from the freezer compartment, can possibly cause the skin to be freeze burnt;
- it is advisable to show the freezing in date on each individual pack to enable you removal from the freezer compartment, can possibly cause the skin to be freeze burnt;
- it is advisable to show the freezing in date on each individual pack to enable you to keep tab of the storage time.

Hints for storage of frozen food

To obtain the best performance from this appliance, you should:

- make sure that the commercially frozen foodstuffs were adequately stored by the retailer;
- be sure that frozen foodstuffs are transferred from the food store to the freezer in the shortest possible time;
- do not open the door frequently or leave it open longer than absolutely necessary.
- once defrosted, food deteriorates rapidly and cannot be re-frozen;
- do not exceed the storage period indicated by the food manufacture.

Hints for fresh food refrigeration

To obtain the best performance:

- Do not store warm food or evaporating liquids in the refrigerator
- Do cover or wrap the food, particularly if it has a strong flavor
- Make (all types): wrap in polythene bags and place on the glass shelves above the vegetable drawer.
- For safety, store in this way only one or two days at the most.
- Cooked foods, cold dishes, etc...: these should be covered and may be placed on any shelf.
- Fruit and vegetables: these should be thoroughly cleaned and placed in the special drawer(s) provided.
- Butter and cheese: these should be placed in special airtight containers or wrapped in aluminum foil or polythene bags to exclude as much air as possible.
- Milk bottle: these should have a cap and should be stored in the balconies on the door.
- Bananas, potatoes, onions and garlic, if not packed, must not be kept in the fridge.

Cleaning

For hygienic reasons the appliance interior, including interior accessories, should be cleaned regularly.



CAUTION!

The appliance may not be connected to the mains during cleaning. Danger of electrical shock! Before cleaning switch the appliance off and remove the plug from the mains, or switch off or turn out the circuit breaker or fuse. Never clean the appliance with a steam cleaner. Moisture could accumulate in electrical components, danger of electrical shock! Hot vapors can lead to the damage of plastic parts. The appliance must be dry before it is placed back into service.

IMPORTANT! Ethereal oils and organic solvents can attack plastic parts, e.g. lemon juice or the juice from orange peel, butyric acid, cleanser that contain acetic acid.

- Do not allow such substances to come into contact the appliance parts.
- Do not use any abrasive cleaners
- Remove the food from the freezer. Store them in a cool place, well covered.
- Switch the appliance off and remove the plug from the socket, or switch off the circuit breaker or fuse.
- Clean the appliance and the interior accessories with a cloth and lukewarm water. After cleaning wipe with fresh water and rub dry.
- After everything is dry place appliance back into service.

Clean drain hole

To avoid defrost water overflowing into the fridge, periodically clean the drain hole at back of fridge compartment. Use a cleaner to clean the hole as showed in the picture.

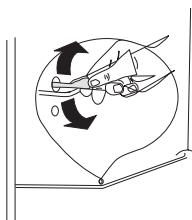

Replace the lamp

! CAUTION!

Before replacing the lamp, shall disconnect the appliance from mains power supply.

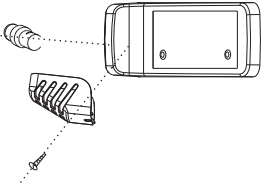

Lamp specification is listed in rating label.

Follow below process to replace the lamp:

1. Set the temperature regulation knob at number "0" to switch off the appliance.
2. Unplug the appliance to make sure the appliance is disconnected from main power supply.
3. Remove the screw of the lamp cover.
4. Pull the lamp cover out.
5. Unscrew the lamp.
6. Fit new lamp according to the opposite direction, then replace the lamp cover and screw.
7. Plug in the appliance and regulate the knob to right position.

Defrosting of the freezer

The freezer compartment, however, will become progressively covered with frost. This should be removed. Never use sharp metal tools to scrape off frost from the evaporator as you could damage it. However, when the ice becomes very thick on the inner liner, complete defrosting should be carried out as follows:

- pull out the plug from the socket;
- remove all stored food, wrap it in several layers of newspaper and put it in a cool place;
- keep the door open, and placing a basin underneath of the appliance to collect the defrost water;
- when defrosting is completed, dry the interior thoroughly
- replace the plug in the power socket to run the appliance again.

TROUBLESHOOTING

⚠ CAUTION!



Before troubleshooting, disconnect the power supply. Only a qualified electrician of competent person must do the troubleshooting that is not in this manual.

IMPORTANT! There are some sounds during normal use (compressor, refrigerant circulation).

Problem	Possible cause	Solution
Appliance does not work	Appliance is turned off.	Press "Adjust" button for 5 seconds to turn on the appliance.
	Power plug is not plugged in or is loose	Insert power plug.
	Fuse has blown or is defective	Check fuse, replace if necessary.
	Socket is defective	Socket malfunctions are to be corrected by an electrician.
The food is too warm.	Temperature is not properly adjusted.	Please look in the initial Temperature Setting section.
	Door was open for an extended period.	Open the door only as long as necessary.
	A large quantity of warm food was placed in the appliance within the last 24 hours.	Turn the temperature regulation to a colder setting temporarily.
	The appliance is near a heat source.	Please look in the installation location section.
Appliance cools too much	Temperature is set too cold.	Turn the temperature regulation knob to a warmer setting temporarily.
Unusual noises	Appliance is not level.	Re-adjust the feet.
	The appliance is touching the wall or other objects.	Move the appliance slightly.
	A component, e.g. a pipe, on the rear of the appliance is touching another part of the appliance or the wall.	If necessary, carefully bend the component out of the way.
Water on the floor	Water drain hole is blocked.	See the Cleaning section.

If the malfunction shows again, contact the Service Center.

Environment Protection

 This appliance does not contain gasses which could damage the ozone layer, in either its refrigerant circuit or insulation materials. The appliance shall not be discarded together with the urban refuse and rubbish. The insulation foam contains flammable gases: the appliance shall be disposed according to the appliance regulations which can be obtained from your local authorities. Avoid damaging the cooling unit, especially the heat exchanger. The materials used on this appliance marked by the  symbol are recyclable.

 The symbol on the product or on its packaging indicates that this product may not be treated as household waste. Instead it should be taken to the appropriate collection point for the recycling of electrical and electronic equipment. By ensuring this product is disposed of correctly, you will help prevent potential negative consequences to the environment and human health, which could otherwise be caused by inappropriate waste handling of this product. For more detailed information about recycling of this product, please contact your local council, your household waste disposal service or the shop where you purchased the product.

Packaging materials

The materials with the symbol are recyclable. Dispose the packaging in a suitable collection container to recycle it.

Disposal of the appliance

1. Disconnect the mains plug from the mains socket.
2. Cut off the mains cable and discard it.

**WARNING!**

During using, service and disposal the appliance, please pay attention to symbol similar as left side, which is located on rear of appliance (rear panel or compressor) and with yellow or orange color.

It's risk of fire warning symbol. There are flammable materials in refrigerant pipes and compressor.

Please be far away fire source during using, service and disposal.

INFORMACIONE PËR SIGURINË

Në interes të sigurisë suaj dhe për të siguruar përdorimin e duhur, para se ta instaloni dhe të përdorni aparatën së pari, lexoni këto udhëzime për t'i përdorur me kujdes, duke përfshirë këshillat e tij dhe

Paralajmërimet. Për të shmangur gabimet dhe aksidentet e panevojshme, është e rëndësishme të sigurohemi që të gjithë njerëzit që përdorin aparatën të njohin mirë punën dhe veçoritë e tij të sigurisë. Ruajti këto udhëzime dhe sigurohu të qëndrosh me aparatën nëse lëviz ose shitet, në mënyrë që kushdo që e përdor gjatë jetës së tij të informohet siç duhet për përdorimin dhe sigurinë e aparatit.

Për sigurinë e jetës dhe pronës, përmbajuni masave paraprake të këtyre udhëzimeve të përdoruesit sepse prodhuesi nuk është përgjegjës për dëmin e shkaktuar nga omissioni.

Siguria e fëmijëve dhe e njerëzve vulnerabël

- Ky aparat mund të përdoret nga fëmijët e moshës 8 vjeç e lart dhe personat me aftësi të reduktuara fizike, shqisë ose mendore ose mungesë përvojë dhe njohurie nëse kanë mbikëqyrje ose u jepen udhëzime për përdorimin e aparatit në një mënyrë të sigurt dhe kuptojnë rreziqet e përfshira.
- Fëmijët nga 3 deri në 8 vjeç lejohen të ngarkojnë dhe shkarkojnë këtë aparat.
- Fëmijët duhet të vëzhgohen për t'u siguruar që të mos luajnë me aparatën.
- Pastrimi dhe mirëmbajtja e përdoruesit nuk duhet të bëjë fëmijë nëse nuk janë 8 vjeç e lart dhe nën mbikëqyrje.
- Mbajti të gjitha paketimin larg fëmijëve. Ekziston rreziku i mbytjes. Nëse e hidhni pajisjen, nxirreni prizën nga soba,

prejeni kabllon e lidhjes (sa më afër aparatet si mundeni) dhe hiqni derën për të parandaluar duke luajtur fëmijë nga elektrocution ose duke u mbyllur.

- Nëse ky aparat ka një çelës magnetik dere për të zëvendësuar një aparat të vjetër me një bravë pranverore (dry) në derë ose kapak, sigurohuni që të mos jetë e përdorshme kjo mangësi pranverore para se të hidhni aparatin e vjetër. Kjo do të parandalojë që ai të bëhet një kurth vdekjeje për fëmijën.

Sigurimi i përgjithshëm

Mbajini hapjet e ventilimit, në shtëpinë e pajisjeve ose në strukturën e ndërtuar, pa pengesa.

Mos përdorni pajisje mekanike ose mjete të tjera për të përshpejtuar procesin e deflorsjes, përveç atyre të rekomanduara nga pr

- Mos ruani materiale shpërthyes të tilla si kanaqe aerosol me karburant të djegshëm në këtë aparat.

- R600a është e përmbajtur në qarkun ftohës të aparatit, një gaz natyror me një nivel të lartë të pajtueshmërisë mjedisore, e cila është ende e djegshme.
- Gjatë transportit dhe instalimit të aparatit, kini kujdes të mos dëmtoni asnjë nga përbërësit e qarkut ftohës.
 - shmang flakët e hapura dhe burimet e djegies
 - ajrosni mirë dhomën ku ndodhet aparati
- Është e rrezikshme të ndryshosh specifikimet ose ta ndryshosh këtë produkt në çfarëdo mënyre. Çdo dëmtim i kabllon mund të shkaktojë një qark të shkurtër, zjarr dhe/ose goditje elektrike.
- Kjo pajisje është e destinuar për përdorim shtëpiak dhe aplikime të ngjashme
- stafit të zonave të kuzhinës në dyqane, zyra dhe mjedise të tjera pune;

- fermat dhe nga klientët në hotele, turma dhe mjedise të tjera të tipit të banimit;
- mjediset e tipit të qëndrimit gjatë natës me mëngjesin;
- dhe aplikime të ngjashme jo-shitjeje.
- Të gjithë komponentët elektrikë (lidhja, kordoni i energjisë, kompresori, etj.) duhet të zëvendësohen nga një ofrues shërbimi i autorizuar ose personel i kualifikuar shërbimi.
- Llamba e dorëzuar me këtë aparat është një «llambë me përdorim të veçantë» që mund të përdoret vetëm me aparatin e dorëzuar. Ky «llambë me përdorim të veçantë» nuk është i përdorshëm për ndriçimin në shtëpi.¹
- Kordoni i energjisë nuk duhet të zgjatet.
- Sigurohu që lidhja e energjisë të mos jetë e shtrydhur ose e dëmtuar nga pjesa e prapme e pajisjes. Një lidhje e shtrydhur ose e dëmtuar e energjisë mund të mbinxehje dhe të shkaktojë zjarr.
- Kontrolloni se mund të arrini lidhjen kryesore të aparatit.
- Mos e tërhiq kabllon kryesore.
- Nëse lidhja e energjisë është e lirë, mos e vendosni lidhjen e energjisë. Ekziston rreziku i elektrocutionit ose i zjarrit.
- Nuk duhet të punosh me aparatin pa llambë.
- Kjo pajisje është e rëndë. Duhet të kemi kujdes kur e lëvizim.
- Mos i hiqni ose prekni objektet nga pengesa e ngrirjes nëse duart tuaja janë të lagura/të lagështa, pasi kjo mund të shkaktojë gërvishtje të lëkurës ose djegie të akullit/ngrirësit.
- Shmangni ekspozimin e zgjatur ndaj aparatit të dritës së drejtpërdrejtë të diellit.

Përdorimi i përditshëm

- Mos vendosni gjëra të nxehta në pjesët plastike në pajisje.
- Mos i vendosni produktet ushqimore direkt në murin e mbrapëm.
- Ushqimi i ngrirë nuk duhet të ngrijë përsëri pasi të jetë shpërbër.²
- Mbajini ushqimet e ngrira të paketuara më parë, në përputhje me udhëzimet e prodhuesit të ushqimeve të ngrira.²
- Ata duhet t'u përmbahen rreptësisht rekomandimeve për ruajtjen e produkteve të aparatit. Shiko udhëzimet e duhura.
- Mos i vendosni pijet me gaz në pengesën e ngrira, pasi krijon presion mbi tenxheren, e cila mund të shkaktojë një shpërthim, duke rezultuar në dëmtimin e pajisjes.²
- Lolliet e akullit mund të shkaktojnë djegie të akullit nëse konsumohen direkt nga aparati.²
- Për të shmangur ndotjen e ushqimit, ju lutemi respektoni këtë instruksionet
- Hapja e derës për një kohë të gjatë mund të shkaktojë një rritje të ndjeshme të temperaturës në ndarjet e aparatit.
- Pastroni rregullisht sipërfaqet me të cilat mund të hyjë në kontakt ushqim dhe sistemet e shkarkimit në dispozicion.
- Ujëmbledhësit e pastër të ujit nëse nuk janë përdorur për 48 orë; rinojnë sistemin e ujit të lidhur me furnizimin me ujë nëse uji nuk rimorkiohet për 5 ditë.
- Mbajeni mishin e papërpunuar dhe peshkun në enë të përshtatshme në frigorifer, në mënyrë që të mos preken ose të mos thahen në ushqime të tjera.
- Pengesat ndaj ushqimit të ngrirë me dy yje (nëse përfaqësohen në aparat) janë të përshtatshme për ruajtjen e ushqimit të ngrirë më parë, ruajtjen ose bërjen e akullores dhe bërjen e kubeve të akullit.
- Ndarjet me një, dy dhe tre yje (nëse përfaqësohen në

aparati) nuk janë të përshtatshme për ngrirja e ushqimit të freskët.

- Nëse aparati mbetet bosh për një kohë të gjatë, fike, shkrije, pastroje, thaje dhe lëre derën hapur që të mos shfaqet miza brenda aparatit.

Kujdes dhe pastrim

- Para mirëmbajtjes, fiken pajsien dhe fikni lidhjen kryesore nga soba.
- Mos e pastroni aparatin me objekte metalike.
- Mos përdorni objekte të mprehta për të hequr akullin nga aparati. Përdor një skrap plastik.²
- Kontrolloni rrjedhjen rregullisht në frigorifer për ujë të pafrozentë. Nëse është e nevojshme, pastroje kullimin. Nëse drenazhimi bllokohet, uji do të mblidhet në fund të aparatit.³

Instalimi

- Për lidhjen elektrike, ndiqni nga afër udhëzimet e dhëna në paragrafët specifike.
- Ç'paketo pajisjen dhe kontrollo dëmin të asaj. Mos e lidhni aparatin nëse dëmtohet. Raportoni menjëherë dëmet e mundshme në vendin ku e keni blerë. Në këtë rast, mbaje paketimin.
- Është e këshillueshme të prisni të paktën katër orë para se të lidhni aparatin për të lejuar që vaji të rrjedhë përsëri në kompresor.
- Qarkullimi i mjaftueshëm i ajrit rreth aparatit duhet të sigurohet, pasi në mungesë të kësaj do të ketë mbinxehje. Për të arritur ventilim të mjaftueshëm, ndiqni udhëzimet përkatëse për instalimin.
- Sa herë që është e mundur, ndarësit e produkteve duhet të jenë deri në mur për të shmangur prekjen ose kapjen

e pjesëve të ngrohta (kompresor, kondensator) për të parandaluar djegiet e mundshme.

- Aparati nuk duhet të jetë afër radiatorëve ose sobave.
- Verifikoni që lidhja kryesore është në dispozicion pas instalimit të aparatit.

Shërbim

- Çdo punë elektrike e nevojshme për të shërbyer pajisjen duhet të kryhet nga një elektrikist i kualifikuar ose person kompetent.
- Ky produkt duhet të shërbehet nga një qendër shërbimi e autorizuar dhe vetëm pjesët origjinale rezervë duhet të përdoren.

Për kursim energjie

- Mos vendosni ushqim të ngrohtë në pajisje;
- Mos e paketo ushqimin afër njëri-tjetrit, sepse pengon qarkullimin e ajrit;
- Kontrolllo se ushqimi nuk e prek pjesën e prapme të barrierës;
- Nëse e heq energjinë, mos i hap dyert.
- Mos e hap shpesh derën.
- Mos i mbani dyert hapur për një kohë të gjatë.
- Mos e vendosni termostatin në temperatura më të larta;
- Të gjithë aksesoret, të tillë si sirtarët, raftet, ballkonet, duhet të ruhen atje për konsum më të ulët të energjisë.

¹ Nëse ka dritë në kokë.

² Nëse ka një ndarje ngrirja.

³ Nëse ka një pengesë për ruajtjen e ushqimit të freskët.

SHQYRTIME

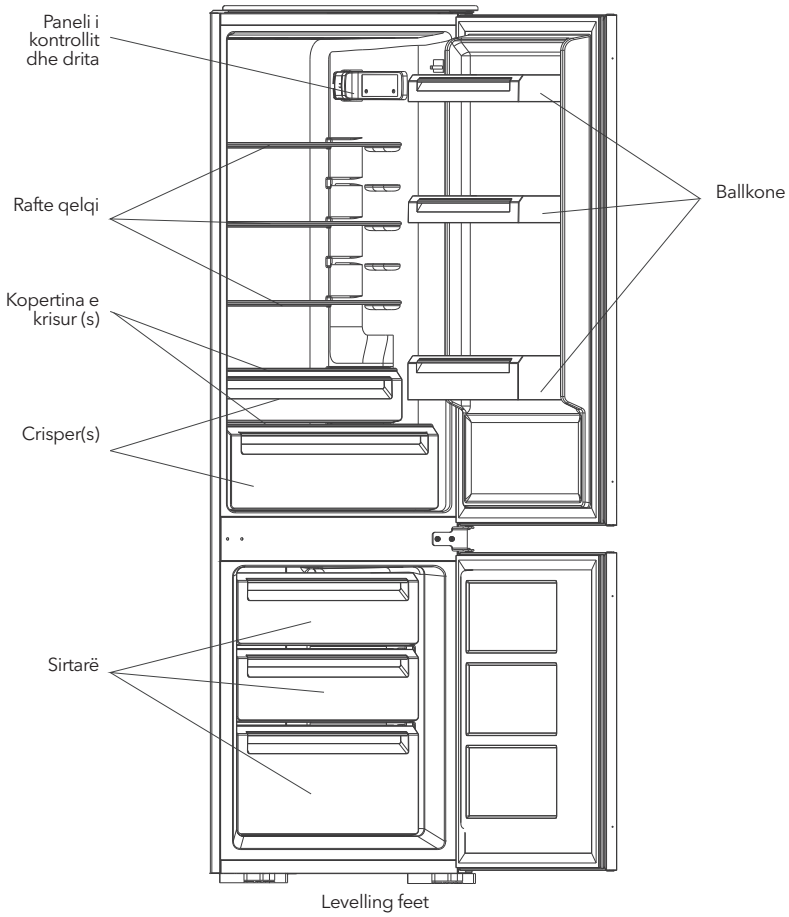

Shënim: Figura është vetëm për referencë.

DERA E KUNDËRT

Mjet i nevojshëm: Kaçavidë Philips, kaçavidë prerëse e sheshtë, çelës heksagonal.

- Kontrolloni që pajisja është e fikur dhe bosh.
- Për të hequr derën, duhet ta shtysh pajisjen mbrapsht. Pajisja duhet ta mbajë atë në diçka të fortë në mënyrë që të mos rrëshqisë gjatë procesit të kthimit prapa.
- Të gjitha pjesët e hequra duhet të ruhen për të riinstaluar derën.
- Mos e vendosni pajisjen të sheshtë pasi mund të dëmtojë sistemin e ftohësit.
- Është më mirë për 2 vetë të merren me njësinë gjatë asamblesë.

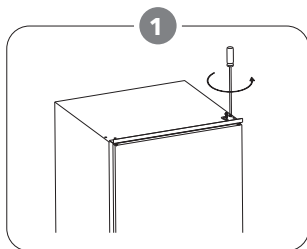

Rotulloni menten e sipërme. Pastaj ngrini derën e sipërme dhe vendoseni në një sipërfaqe të rreshtuar për të shmangur gërvishtjet.

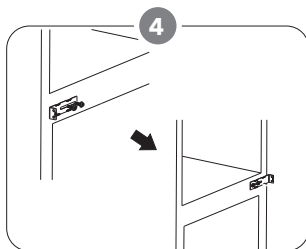

Lëvizte kllapat e mesme nga e majta në të djathtë. Nëse e vendos përsëri derën e poshtme.

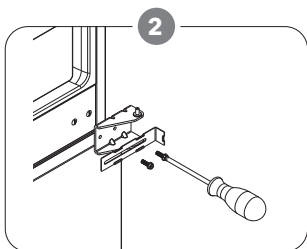

Rotulloni mentën e mesme, pastaj ngrini derën e poshtme dhe vendoseni në një sipërfaqe të rreshtuar për të shmangur kruajtjen

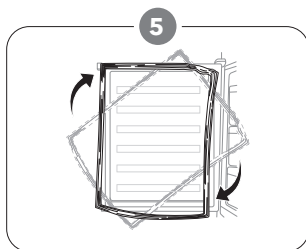

Zhynsi grilat e derës nga frigoriferi dhe frigoriferi dhe pastaj fiksojini pasi t'i ktheni.

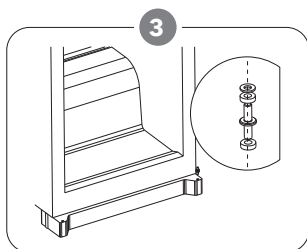

Hiqe gjilpërën e mentes së poshtme nga e djathta në të majtë.

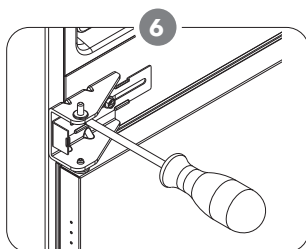

Ri-vendos modelin e mesit në anën e majtë. Sigurohuni që dera e poshtme është e radhitur horizontalisht dhe vertikalisht, në mënyrë që fokat të mbyllen në të gjitha anët përpara se të shtërngoni përfundimisht modelin e mesëm.

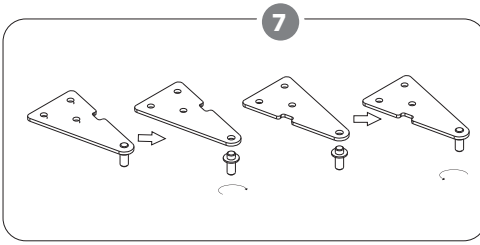

Rrotulloni gjilpërën e mentes së sipërme nga mentesha. Pastaj rrokulliseni sipër modelit dhe vidhoseni kunjat në model.

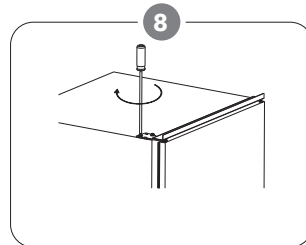

Ri-vendose derën e sipërme, pastaj modelin e sipërm në anën e majtë. Sigurohuni që dera e sipërme është e radhitur horizontalisht dhe vertikalisht, në mënyrë që fokat të mbyllën në të gjitha anët para se të shtrëngohen përfundimisht në modelin e sipërm. Nëse është e nevojshme, çelësi për të forcuar modelin.

INSTALIMI

Kite instalimi



Udhëzuesi x 4



Kopertina udhëzuese
x 4

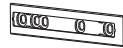

Slider x 4



Mbulesa e diapozitiva x 4



X 27 i shkurtërdhe
me vija



Vija të gjata x 2



Luspa gome x 1

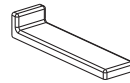

Mbulesë e mesme mbajtëse x 2

Instalo atë aparate

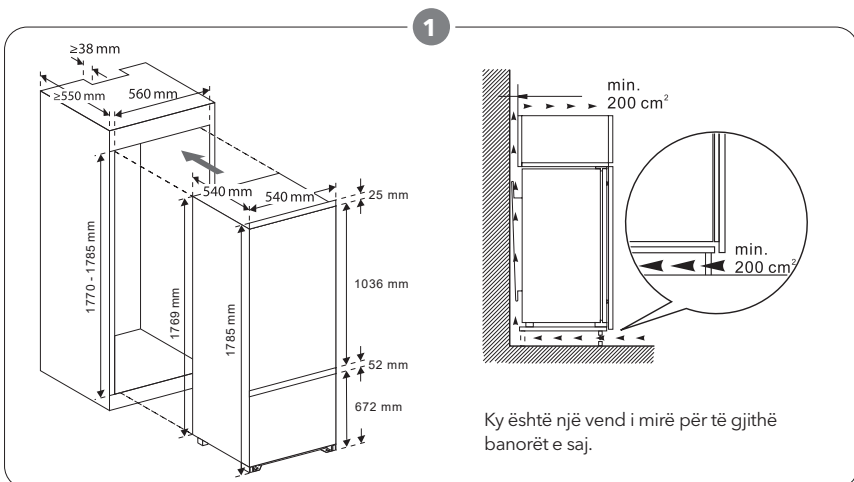

Ky është një vend i mirë për të gjithë banorët e saj.

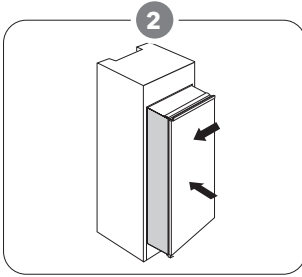

Ngadalë, dhe me kujdes turne atë aparate Në dollap. Siguri është që vendi për hapje Është Kjo Është e fuqishme më afër Ngjitur me muri të dollap.

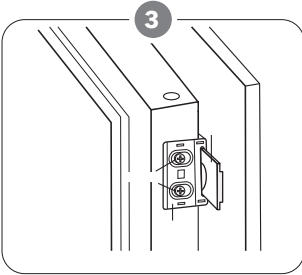

Vidhosni udhëzuesin për hapjet në anën e derës së aparatit me një kthesë të shkurtër. Fute diapozitionin në udhëzues, pastaj hape plotësisht dhe mbylle derën e pajisjes dhe derën prej druri për të kontrolluar se dera prej druri mund të mbyllet plotësisht dhe pa probleme.

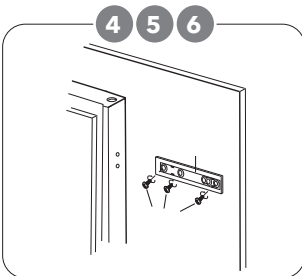

4. Hape l Dera të aparate dhe druri dere së bashku dhe shëno l pozicioni të slider kur slider mund të jetë Mirë pra Po Funkzionon nën të gjitha kënde Në mbyllje ose hapje të Dera. Hiq atë slider të udhëzuesi dhe rregullo atë slider me druri dere me Dy i shkurtër përdredhje. Atëherë rregulloje kapakun e diapozitivave.
5. Hiqe udhëzuesin nga dera e pajisjes.
6. Përsërit hapat 2 deri në 5 për të rregulluar tre rrëshqitësit dhe mbulesat e tjera.

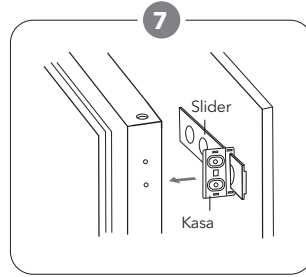

Vendosni katër udhërrëfyes me rrëshqitës dhe riparojini me kthesa të shkurtra. Pastaj rregulloji me udhëzues kopertinat e udhërrëfyesve.

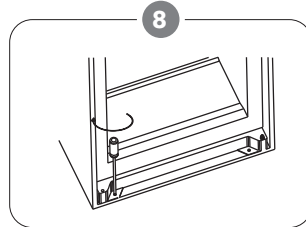

Kontroll i dyfisthtë se dera mund të mbyllet dhe të hapet pa probleme dhe se aparati është i mbyllur mirë. Nëse jo, rregulloje pak njësinë. Pastaj rregulloje mbajtësen e poshtme me një dollap druri me 2 rrotullime të gjata.

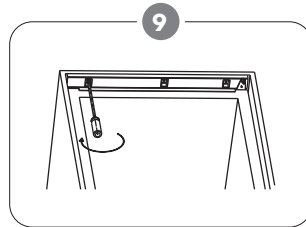

Lidhni mbajtësen e sipërme me një dollap druri me kthesa të shkurtra.

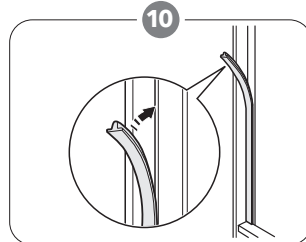

Bashkëngjitur gomë fishkëllima të hendeku midis njësia dhe druri dollap të hap vendi të Dera

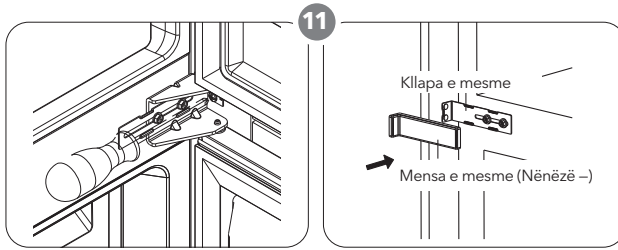

Vidë dy mbajtëse të mesme me një dollap druri me dredha të shkurtra. Pastaj vendosini mbulesat në mbajtëset e mesme me kllapa në të dy anët.

Pozicionim

Instaloni këtë aparat në një vend ku temperatura e mjedisit korrespondon me klasën e klimës të renditur në tjegullën e specifikimit të pajisjeve: Për aparatin ftohës të klasit të ajrit:

- e zgjatur në mënyrë të moderuar: kjo ftohje
- aparati ka për qëllim të përdoret në temperatura ambiente që variojnë nga 10 °C deri në 32 °C (SN);
- të moderuar: ky aparat ftohës është menduar të përdoret në temperatura të ambientit që variojnë nga 16 °C deri në 32 °C (N);
- subtropikale: ky aparat ftohës ka për qëllim të përdoret në temperatura të ambientit që variojnë nga 16 °C deri në 38 °C (ST);
- tropikale: ky aparat ftohës është menduar të përdoret në temperatura të ambientit që variojnë nga 16 °C deri në 43 °C (T);

Vendndodhja

Aparati duhet të montohet larg burimeve të nxehtësisë të tilla si radiatorët, kazanët, drita e drejtpërdrejtë e diellit, etj.

KIJDES!

Duhet të jetë e mundur përjashtimi i aparatit nga rrjeti elektrik; prandaj lidhja duhet të jetë lehtësisht e arritshme pas instalimit.

Lidhje elektrike

Para se ta nderzni, kontrolloni që tensioni dhe frekuenca e shfaqur në tjegullën e specifikimit korrespondojnë me furnizimin tuaj me energji elektrike në shtëpi. Aparati duhet të jetë i vendosur në tokë. Lidhja e kordonit të energjisë është siguruar me kontakt për këtë qëllim. Në qoftë se soba e energjisë në shtëpi nuk është tokëzuar, lidhni pajisjen me një bazë të posaçme në përputhje me rregullat e zbatueshme, konsultohuni me një elektrikist të kualifikuar. Prodhuesi refuzon çdo përgjegjësi në qoftë se masat e sigurisë së mësipërme nuk respektohen. Kjo pajisje përputhet me udhëzimet e e.s.

PËRDORIMI I PËRDITSHËM

Përdorimi i parë

Pastrimi i brendësisë

Para përdorimit të parë të aparatit, lani pjesën e brendshme dhe të gjitha additivët e brendshëm me ujë të lehtë dhe pak sapun neutral për të hequr erën tipike të një produkti krejtësisht të ri, dhe pastaj thajeni mirë.

Është e rëndësishme! Mos përdorni detergjentë ose pluhur gërryes, pasi do të dëmtojnë finishin.

Paneli i Kontrollit

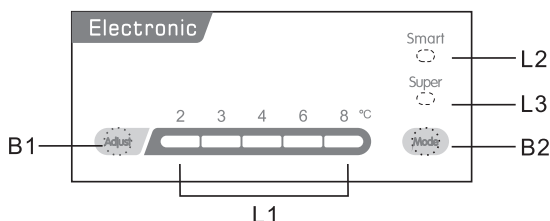

Butona

- B1- Shtypni për të rregulluar temperaturën e departamentit të frigoriferit në një cikël prej 2.3.4.6, në 8.
- B2- Shtypni për të zgjedhur modalitetin nga SMART, SUPER, dhe rregullimet e përdoruesit.

Drita

- L1 - shfaq temperaturën e rregulluar të repartit të frigoriferit.
- L2 - është ndezur kur modaliteti smart është zgjedhur.
- L3 - shkëlqen kur zgjidhet moda SUPER.

Operacioni

Duke vendosur temperaturën

- Shtyp butonin Mode për të zgjedhur vendosjen e përdoruesit.
- Shtyp butonin Customize për të rregulluar temperaturën e rregulluar të frigoriferit. Temperatura e frigoriferit kontrollohet automatikisht në rreth -18°C.

Modalitet i zgjuar

Shtyp butonin Mode për të zgjedhur modalitetin SMART. Aparati do të funksionojë automatikisht sipas temperaturës së mjedisit rreth aparatit.

Modaliteti super

Shtyp butonin Mode për të zgjedhur modalitetin SUPER. Aparati do të punojë për ta bërë pengesën e ngrirja më të ftohtë. Pas 54 orësh, temperatura origjinale do të kthehet automatikisht.



Fike aparatit

Shtypni dhe mbani butonin Rregullo për 5 sekonda, aparatit do të fiket. Shtypni përsëri për të ndezur aparatit.

Hap alarmin e derës

Alarmi do të bjerë kur dera të mbetet e hapur për 90 sekonda dhe nuk do të ndalet derisa dera të mbyllet.

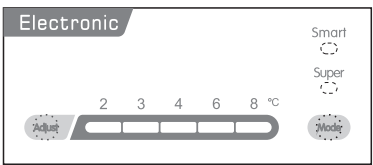
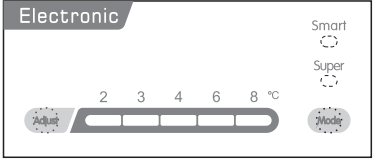
Rekomandim për vendosjen e temperaturës

Çinja e çinsit	Nënë e ashkua	Koka e madhe e agurit
Vera	/	 <p>Vendose në 2~4</p>
Normale	/	 <p>Vendose në 4</p>
Divens	/	 <p>Vendose në 4~6</p>

Ndikimi në ruajtjen e ushqimit

- Në vendin e rekomanduar, koha më e mirë për të ruajtur frigoriferin nuk është më e gjatë se 3 ditë.
- Në mjedisin e rekomanduar, koha më e mirë për të ruajtur frigoriferin nuk është më e gjatë se 1 muaj.
- Koha më e mirë e ruajtjes mund të reduktohet nën rregullime të tjera.

Vendosni ushqime të ndryshme në ndarje të ndryshme sipas tabelës më poshtë

S'ka gjë për të bërë.	Në vend të tij, unë jam i mirë.
Dera ose ballkonet e frigoriferit	<ul style="list-style-type: none"> Ushqimi me konservues natyralë, të tilla si reçel, lëngje, pije, erëza. Mos e ruani kollaj ushqimin e shpërdoruar.
irtari crisper (sirtari i sallatës)	<ul style="list-style-type: none"> Frutat, barërat dhe perimet duhet të vendosen veçmas në shportën e krundeve. Mos i ruani bananet, kromin, patatet, qepët në frigorifer.
Raft frigoriferi - medium	<ul style="list-style-type: none"> Bulmet, vezë
Rafti i frigoriferit - sipër	<ul style="list-style-type: none"> Ushqim që nuk kërkon gatim, të tilla si ushqim të përfunduar, produkte të mishit të tharë, mbejtje.
Sirtar(s)/ raft ngrirës	<ul style="list-style-type: none"> Ushqim për depo afatgjatë. Sirtari i poshtëm/rafti i mishit të papërpunuar, pulat, peshku. Sirtar/raft i mesëm për perime të ngrira, patate të skuqura Sirtar i lartë/raft akullorojeje, fruta të ngrira, pasta të ngrira.

Ngrirja e ushqimit të freskët

- Pengesa e ngrirjeve është e përshtatshme për ngrirje të ushqimit të freskët dhe për ruajtjen e gjatë të ushqimit të ngrirë dhe të ngrirë thellë.
- Vendosni ushqimin e freskët që të ngrijë në pjesën e ngrirjes.
- Sasia maksimale e ushqimit që mund të ngrihet për 24 orë është e listuar në tregullën e specifikimit.
- Procesi i ngrijës zgjat 24 orë: mos shtoni ushqime të tjera ngrirëse gjatë kësaj periudhe.

Mbajtja e ushqimit të ngrirë

Në fillim ose pas një periudhe të caktuar jashtë shërbimit, para se të vendosni ushqim në kokë të madhe, lëreni pajisjen të punojë për të paktën 2 orë në një mjedis më të lartë. Është e rëndësishme! Në rast të defrosting aksidental, për shembull, furnizimi me energji elektrike u fik më gjatë se vlera e treguar në grafikun e karakteristikave teknike nën "kohën e rritjes", ushqimi i ngrirë duhet të konsumohet shpejt ose menjëherë të gatuhet, dhe pastaj të ngrijë përsëri (pasi të tretet).

Shkrirja

- Ushqimet e ngrira thellë ose të ngrira, para se të përdoren, mund të defuzohen në frigorifer ose
- temperaturë dhome, në varësi të kohës së disponueshme për këtë operacion.
- Copa të vogla madje mund të gatohen ende të ngrira, direkt nga frigoriferi. Në këtë rast, gatimi do të marrë më shumë kohë.

Kubi i akullit

Kjo pajisje mund të pajiset me një ose më shumë sirtarë kubi akulli për prodhimin e akullit.

Add-ons

Raftet të lëvizshme

Muret e frigoriferit janë të pajisura me një seri rrotash në mënyrë që raftet të vendosen sipas dëshirës.

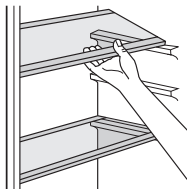

Vendosja e ballkoneve të dyerve

Për të lejuar ruajtjen e paketimit ushqimor të madhësive të ndryshme, ballkonet e dyerve mund të vendosen në lartësi të ndryshme. Për të bërë këto rregullime, bëni si më poshtë: tërhiqni gradualisht ballkonin në drejtim të shigjetave derisa të lëshohet.

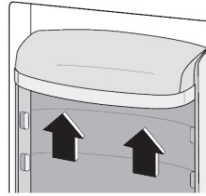

Këshilla të dobishme

Për t'ju ndihmuar të fitoni sa më shumë nga procesi i ngrirja, ja disa këshilla të rëndësishme:

- maksimumi i ushqimit që mund të jetë
- të ngrira për 24 orë. është shfaqur në tregullën e specifikimit;
- procesi i ngrirja zgjat 24 orë. Gjatë kësaj periudhe, nuk duhet shtuar ushqim shtesë, i cili duhet të jetë i ngrirë;
- ngrijnë vetëm produkte ushqimore të cilësisë së lartë, të freskëta dhe të pastruara mirë;
- Përgatitni ushqimin në porcione të vogla për të lejuar ngrirje të shpejtë dhe të plotë dhe për të lejuar defrosting konsistent vetëm në sasinë e kërkuar;
- mbështjell ushqimin me letër alumini ose polietilen dhe kontrolloni që paketimi është hermetik;
- mos lejoni që ushqimi i freskët dhe i pafrozuar të prekë ushqimin tashmë të ngrirë, duke shmangur kështu një rritje të temperaturës së fundit;
- ushqimet e yndyrshme ruhen më mirë dhe më gjatë se ushqimet e yndyrshme; kripa pakëson jetëgjatësinë e ushqimit;
- ngricat e ujit, nëse konsumohen menjëherë pas heqjes nga frigoriferi, mund të shkaktojnë djegien e lëkurës duke ngrirë;
- Është e këshillueshme të shfaqni datën e ngrijës së çdo paketimi individual për t'ju lejuar të hiqni nga departamenti i ngrirja.
- Është e këshillueshme të shfaqni datën e ngrijës së çdo paketimi individual në mënyrë që të mund të gjurmoni kohën e ruajtjes.

Këshilla për ruajtjen e ushqimit të ngrirë

aparati, ju duhet:

- të kontrollojnë se produktet ushqimore të ngrira komerciale janë ruajtur siç duhet nga shitësi;
- të jeni të sigurt se produktet ushqimore të ngrira transferohen nga dyqani ushqimor në frigorifer sa më shpejt të jetë e mundur;
- mos e hapni derën shpesh ose mos e lini të hapur më shumë se ç'është absolutisht e nevojshme.
- pasi të jetë shpërbër, ushqimi është çaktivizuar shpejt dhe nuk mund të ngrijë përsëri;
- mos e tejkaloni periudhën e ruajtjes së caktuar nga prodhuesi i ushqimeve.

Këshilla për ftohjen e ushqimit të freskët

- Për të marrë performancën më të mirë:
- Mos i ruani ushqimet e ngrohta ose lëngjet që avullojnë në frigorifer
- Mbulojeni ose mbështillni ushqimin, veçanërisht nëse ka shije të fortë
- Bëni (të gjitha llojet): mbështilleni me qese polietilene dhe vendosini në raftet e qelqit sipër sirtarit të perimeve.
- Për siguri, mbajeni në këtë mënyrë vetëm për një ose dy ditë më së shumti.
- Ushqimi i gatuar, pjatat e ftohta, etj.: ato duhet të mbuloohen dhe mund të vendosen në çdo raft.
- Frutat dhe perimet: duhet të pastrohen mirë dhe të vendosen në sirtarin (s) e veçantë.
- Gjarpë dhe djathë: ato duhet të vendosen në konteinerë të posaçëm hermetik ose të mbështillen në to
- fletë alumini ose qese polietilene për të fikur sa më shumë ajër të jetë e mundur.
- Shishe qumështi: ata duhet të kenë një kapele dhe duhet të ruhen në ballkonet e derës.
- Bananet, patatet, qepët dhe qepët, nëse nuk paktohen, nuk duhet të ruhen në frigorifer.

Pastrim

Për arsye higjienike, brendësia e aparatit, duke përfshirë shtesat e brendshme, duhet të pastrohet rregullisht.

! KUJDES!

Aparati mund të mos lidhet me rrjetin elektrik gjatë pastrimit. Rreziku i elektroçuturës! Para se të pastroni, fikni pajisjen dhe hiqni lidhjen nga rrjeti elektrik ose fikni çelësin ose siguruesin. Kurrë mos e pastroni pajisjen me një pastrues avulli. Lagështia mund të grumbullohet në komponentët elektrikë, rreziku i elektroçuturës! Avulli i ngrohtë mund të çojë në dëmtimin e pjesëve plastike. Aparati duhet të jetë i thatë para se të vihet përsëri në shërbim.

Është e rëndësishme! Vajrat thelbësore dhe tretësit organikë mund të sulmojnë pjesët plastike, p.sh. lëng limoni ose lëng portokalli, acid vaji, një pastrues që përmban acid acetik.

- Mos lejoni që këto substanca të bien në kontakt me pjesë të aparatit.
- Mos përdor asnjë agjent pastrimi gërryes
- Hiqe ushqimin nga frigoriferi. Mbajni në një vend të ftohtë, të mbuluar mirë.
- Fike pajisjen dhe hiqe prizën nga soba ose fike çelësin ose siguruesin.
- Pastroni aparatit dhe aksesorët e brendshëm me një leckë dhe ujë të lehtë. Pas pastrimit, fshijeni me ujë të freskët dhe të thatë.
- Pasi të jetë thatë çdo gjë, futeni përsëri në përdorim aparatit.

Pastroni vrimën e diodës

Për të shmangur ngrirjen e ujit në frigorifer, pastroni periodikisht gropën e kullimit në pjesën e pasme të frigoriferit. Përdor një pastrues për të pastruar vrimën siç tregohet në figurë

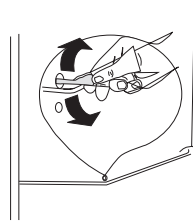

Zëvendëso llambën

! KUJDES!

Para se të hiqni llambën, shkëputni pajisjen nga furnizimi me energji elektrike.

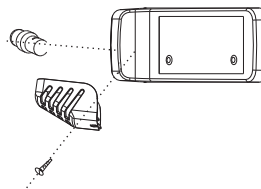

Specifikimi i llambës është i listuar në etiketën e vlerësimit. Ndihni këtë proces për të zëvendësuar llambën:

1. Vendos butonin e rregullimit të temperaturës në
2. numri "0" për të fikur aparatit.
3. Fikeni pajisjen për t'u siguruar që paisjet

- të fikën nga furnizimi kryesor me energji elektrike.
- Hiqe bulonin nga llamba e llambës. Hiqe mbulesën e llambave.
 - Ktheje llambën.
 - Vendosni një llambë të re në drejtim të kundërt, pastaj zëvendësoni kapakun dhe bulonin e llambës.
 - Lidhni aparatën dhe rregulloni butonin në pozicionin e duhur.

përdorni kurrë mjete metalike të mprehta për të gërvishur akullin nga avulluesi, sepse mund ta dëmtoni atë. Megjithatë, kur akulli bëhet shumë i dendur në guaskën e brendshme, një defrosting i plotë duhet të kryhet si më poshtë:

- nxjerr prizën nga soba;
- hiqni të gjithë ushqimet e ruajtura, mbështillenë me disa shtresa gazetash dhe vendoseni në një vend të ftohtë;
- mbajeni derën hapur dhe vendosni një legen nën aparatën e grumbullimit të ujit të degjeneruar;
- kur shkrija të jetë e plotë, thajeni plotësisht brendësinë
- Zëvendëso prizën në sobë për të ndezur përsëri aparatën.

Ngrirje frigoriferi

- Megjithatë, pengesa e ngrirja gradualisht do të mbulohet me akull. Kjo duhet të hiqet. Mos

ZGJIDHJA E PROBLEMEVE

! KUJDESI!



Para se të zgjidhni problemet, fikni furnizimin me energji elektrike. Vetëm një electricist i kualifikuar nga një person kompetent duhet të zgjidhë problemin që nuk është në këtë udhëzues.

Është e rëndësishme! Ka disa tinguj kur përdoren normalisht (kompresori, qarkullimi i ftohësit).

Problem	Shkak i mundshëm	Zgjidhje
Aparati nuk punon	Aparati është fikur.	Shtyp butonin Customize për 5 sekonda për të ndezur aparatën.
	Lidhja e energjisë nuk është e lidhur ose e lirshme	Fute lidhjen e energjisë.
	Siguruesi i djegur ose i gabuar	Kontrollo siguruesin, zëvendësoje nëse është e nevojshme.
	Xhaketa është e gabuar.	E meta e sobës duhet riparuar nga një electricist.
Ushqimi është shumë i ngrohtë.	Temperatura nuk është rregulluar siç duhet.	Please look in the initial Temperature Setting section.
	Dera ishte e hapur për një periudhë të gjatë.	Ju lutem shikoni vendosjen fillestare të temperaturës.
	Në 24 orët e fundit, një sasi e madhe e ushqimit të nxehtë është vendosur në aparat.	Hape derën vetëm për aq kohë sa të jetë e nevojshme.
	Aparati është afër burimit të nxehtësisë.	Kthejeni përkohësisht rregullin e temperaturës në një mjedis më të freskët.
Aparatet freskojnë shumë	Temperature is set too cold.	Ktheje përkohësisht butonin e kontrollit të temperaturës në një ambient më të ngrohtë.
Unusual noises	Temperatura është shumë e ftohtë.	Rregulloji përsëri këmbët.
	Aparati nuk është në nivel.	Lëvizje pak aparatën.
	Aparati prek një mur ose objekte të tjera.	Nëse është e nevojshme, nxirreni me kujdes nga rruga përbërësin.
Tinguj të pazakontë	Komponenti, p.sh. tub, në pjesën e pasme të aparatit prek një pjesë tjetër të aparatit ose murit.	Shiko seksionin e pastrimit.

Nëse defekti ndodh përsëri, kontaktoni qendrën e shërbimit.

Mbrojtja e mjedisit

 Kjo pajisje nuk përmban gaze që mund të dëmtojnë shtresën e ozonit, as në qarkun e saj ftohës, as në materialet izoluese. Aparati nuk duhet hedhur së bashku me mbeturinat urbane dhe plehrat. Shkuma izoluese përmban gaze të djegshme: aparati duhet të të hiqen sipas rregullave mbi aparatin që mund të përftohet nga autoritetet tuaja lokale. Mos e dëmtoni njësinë e ftohjes, sidomos shkëmbyesin e nxehtësisë. Materialet e përdorura në këtë aparat të shënuar me simbole riciklohen. 

 Simboli i produktit ose paketimi i tij tregon se ky produkt nuk mund të trajtohet si mbeturina shtëpiake. Në vend të kësaj, duhet të çohet në vend grumbullimi i përshtatshëm për riciklimin e pajisjeve elektrike dhe elektronike. Duke siguruar hedhjen e duhur të këtij produkti, ju do të ndihmoni në parandalimin e pasojave të mundshme negative për mjedisin dhe shëndetin e njeriut, të cilat përndryshe mund të shkaktohen nga trajtimi i papërshtatshëm i mbeturinave të këtij produkti. Për informacion të hollësishëm në lidhje me riciklimin e këtij produkti, ju lutemi kontaktoni këshillin tuaj lokal, shërbimin e eliminimit të mbeturinave shtëpiake ose dyqanin ku keni blerë produktin.

Materiale paketimi

Materialet me simbolin riciklohen.

Hidhe paketimin në një enë të përshtatshme për t'u ricikluar.

Heqja e aparatit

1. Fike lidhjen e energjisë nga soba.
2. Prite kabllon e rretit dhe hidhe tutje.

**PARALAJMËRIM!**

Gjatë përdorimit, shërbimit dhe largimit të pajisjes, ju lutemi kushtojini vëmendje simbolit të ngjashëm me anën e majtë, i cili ndodhet në pjesën e pasme të pajisjes (paneli i pasmë ose kompresori) dhe me ngjyrë të verdhë ose portokalli.

Është simbol i paralajmërimit të zjarrit. Ka materiale të ndezshme në tubat e ftohësit dhe në kompresor.

Ju lutemi të jeni larg burimit të zjarrit gjatë përdorimit, shërbimit dhe asgjësimit.

BEZBIJEDNOSNA UPUTSTVA

Radi sopstvene bezbijednosti obezbijedite sigurnu upotrebu, prije instalacije i prve upotrebe uređaja, pročitajte ovo korisničko uputstvo, uključujući i savjete i upozorenja. Da biste izbjegli nepotrebne greške i nezgode, važno je da se postarate da sve osobe koje koriste uređaj budu detaljno upoznate s njegovim operacijama i bezbijedonosnim funkcijama. Sačuvajte ova uputstva i pobrinite se da budu u sklopu uređaja ako bude premješten ili prodat, kako bi svako, ko ga koristi tokom svog života bio upoznat sa pravilnom upotrebom i bezbijednošću uređaja.

Imajte na umu ovo korisničko uputstvo radi svoje lične sigurnosti i sigurnosti imovine, budući da proizvođač nije odgovoran za štetu učinjenu propustima.

Bezbijednost djece i nesamostalnih osoba

- Ovaj uređaj mogu koristiti djeca starosti 8 ili više godina i osobe sa smanjenim fizičkim, čulnim ili mentalnim sposobnostima, ili manjkom iskustva i znanja ukoliko su pod nadzorom, ili su im data uputstva u vezi sa bezbijednom upotrebom uređaja, i svjesni su mogućeg rizika.
- Djeci uzrasta od 3 do 8 godina je dozvoljeno da stavljaju predmete u i uzimaju predmete iz ovog uređaja.
- Djeca bi trebalo da budu pod nadzorom, kako biste osigurali da se ne igraju uređajem.
- Čišćenjem i održavanjem ne bi trebalo da se bave djeca, osim ako nisu starosti 8 ili više godina i moraju biti pod obaveznim nadzorom.
- Svu ambalažu čuvajte van domašaja djece. Postoji opasnost od gušenja.
- Ukoliko ste odlučili da više ne koristite uređaj, prekinite napajanje uređaja strujom, presjecite kabl za napajanje

(što je bliže moguće uređaju) i uklonite vrata, kako biste spriječili mogućnost da djeca, koja se igraju, pretrpe strujni udar ili se zatvore u uređaj.

- Ukoliko ovaj uređaj ima magnetnu gumu na vratima, a želite da njime zamijenite stariji uređaj, koji se zatvarao pomoću opruge na vratima ili poklopcu, onemogućite funkcionisanje zatvaranja starijeg uređaja pomoću opruge. Na ovaj način ćete spriječiti da uređaj postane smrtonosna zamka za dijete.

Opća bezbjednost

Održavajte ventilacione otvore u kućištu frižidera ili ugradnoj strukturi čistima od začepjenja.

Nemojte koristiti mehaničke uređaje ili druge naprave kako biste ubrzali proces odmrzavanja, osim proizvoda preporučenih od strane proizvođača uređaja.

Nemojte oštetiti sistem za hlađenje.

Nemojte stavljati druge električne uređaje (kao što su uređaji za pravljenje sladoleda) u uređaj za hlađenje, osim ako ih proizvođač nije odobrio u ovu svrhu.

Ne dirajte sijalicu ukoliko radi duže vremena, jer može biti veoma vruća.¹

Prilikom postavljanja uređaja, uvjerite se da ništa ne pritiska priključni kabl, kao i da kabl nije oštećen.

Ne postavljajte višestruke prenosive utičnice ili prenosivo napajanje iza uređaja.

- Nemojte čuvati eksplozivne supstance, kao što su ambalaže sprejeva sa zapaljivim gasom u ovom uređaju.
- Supstanca za hlađenje, izobutan (R600a), se nalazi u sistemu za hlađenje uređaja, to je prirodni gas s visokim nivoom ekološke kompatibilnosti, ali izuzetno zapaljiv.
- Pobrinite se da tokom transporta ili postavljanja uređaja ne bude oštećena nijedna komponenta sistema za

hlađenje uređaja.

- izbjegavajte otvoren plamen i izvore zapaljivosti
- temeljno provjetrite prostoriju, u kojoj se nalazi uređaj
- Opasno je mijenjati specifikacije ili modifikovati proizvod na bilo koji način. Bilo kakvo oštećenje kabla može prouzrokovati kratak spoj, požar i/ili strujni udar.
- Ovaj uređaj je namijenjen za upotrebu u domaćinstvima i za slične primjene, kao što su
 - prostori za zaposlene u kuhinji, u prodavnicama, kancelarije i druga radna okruženja;
 - poljoprivredna domaćinstva i od strane hotelskih i motelskih gostiju, kao i drugih vrsta ovakvih objekata;
 - objekti koji pružaju uslugu noćenja sa doručkom;
 - katering i slične neprodajne namjene.

Bilo koju električnu komponentu (utikač, kabl za napajanje, kompresor itd.) mora zamijeniti ovlašteni serviser ili kvalifikovano osoblje.

Sijalica, dostavljena sa ovim uređajem, je "sijalica za specijalnu namjenu" i može se koristiti samo za uređaj uz koji je dostavljena. Ova "sijalica za specijalnu namjenu" se ne može koristiti za kućno osvjetljenje.¹

- Kabl za napajanje se ne smije produžavati.
- Provjerite da li je utikač, na zadnjoj strani uređaja, zgnječen ili oštećen. Zgnječen ili oštećen utikač može dovesti do pregrijavanja i izazvati požar.
- Pobrinite se da vam glavni utikač uređaja bude dostupan.
- Nemojte izvlačiti glavni kabl.
- Ukoliko utičnica nije fiksirana, nemojte priključivati aparat. Postoji rizik od strujnog udara ili vatre.
- Ne smijete raditi ništa na uređaju bez osvjetljenja.
- Uređaj je težak. Budite oprezni tokom pomjeranja

uređaja.

- Nemojte uklanjati ili dodirivati elemente iz dijela za zamrzavanje ako su vam ruke vlažne/mokre, budući da to može prouzrokovati ogrebotine ili promrzline na koži.
- Izbjegavajte duže izlaganje aparata direktnoj sunčevoj svjetlosti.

Dnevna upotreba

- Ne stavljajte vruće stvari na plastične dijelove uređaja.
- Ne stavljajte prehrambene proizvode uz zadnji zid.
- Zamrznuta hrana se ne smije ponovo zamrzavati nakon što se otopi.²
- Već zapakovanu zamrznutu hranu čuvajte u skladu sa instrukcijama proizvođača, u vezi sa zamrznutom hranom.²
- Striktno se pridržavajte preporuka proizvođača u pogledu držanja stvari u uređaju. Pridržavajte se relevantnih instrukcija.
- Ne stavljajte gazirana pića u dio za zamrzavanje, budući da to stvara pritisak, koji može prouzrokovati pucanje ambalaže, što može dovesti do oštećenja uređaja.²
- Voćni sladoledi mogu izazvati promrzline ukoliko se konzumiraju odmah po uzimanju iz uređaja.²

Kako biste izbjegli kontaminiranje hrane, pratite sljedeća uputstva

- Držanje uređaja otvorenim tokom dugih vremenskih perioda može da dovede do značajnog rasta temperature unutar odjeljaka uređaja.
- Redovno čistite površine koje mogu da dođu u dodir sa hranom, kao i pristupačne dijelove odvodnog sistema.
- Očistite rezervoare za vodu ukoliko ih niste koristili tokom vremenskog perioda dužeg od 48 h; ukoliko tokom vremenskog perioda od 5 dana niste uzimali

vodu iz uređaja, isperite sistem za protok vode vodom iz vodovodne mreže.

- Sirovo meso i ribu unutar frižidera držite u odgovarajućim posudama, kako ove namirnice ne bi došle u dodir sa ili kako ne bi kapale po ostaloj hrani.
- Odjeljci za smrznutu hranu označeni sa dvije zvezdice (ukoliko postoje u okviru uređaja) pogodni su za držanje prethodno smrznute hrane, za držanje ili pravljenje sladoleda i za pravljenje kockica leda.
- Odjeljci označeni jednom, dvjema i trima zvjezdicama (ukoliko postoje u okviru uređaja) nisu pogodni za zamrzavanje svježih hrane.
- Ukoliko će uređaj biti prazan tokom dužeg vremenskog perioda, isključite ga, odledite, očistite i osušite, a zatim ostavite vrata uređaja otvorenim kako biste spriječili razvoj buđi u unutrašnjosti uređaja.

Održavanje i čišćenje

- Prije održavanja, isključite uređaj, ili prekinite dotok električne energije.
- Uređaj nemojte čistiti metalnim predmetima.
- Ne koristite oštre predmete, da bi uklonili led sa uređaja. Koristite plastična sredstva za struganje.²
- Redovno provjeravajte odvod za odleđenu vodu u frižideru. Ukoliko je potrebno, očistite odvod. Ukoliko je odvod blokiran, voda će se sakupljati na dnu uređaja³

Instalacija uređaja

- Za priključivanje na električnu mrežu, pažljivo pratite uputstva data u specifičnim dijelovima uputstva.
- Raspakujte uređaj i provjerite da li postoje na njemu oštećenja. Ne povezujte uređaj na struju, ukoliko je oštećen. Moguća oštećenja odmah prijavite u mjestu,

gdje ste ga kupili. U tom slučaju zadržite ambalažu uređaja.

- Preporučuje se, da sačekate najmanje četiri sata prije nego što priključite uređaj, kako bi se ulje vratilo u kompresor.
- Potrebno je obezbijediti adekvatno strujanje zraka oko uređaja, nepostojanje ovoga može dovesti do pregrijavanja. Za postizanje odgovarajućeg protoka zraka, pratite uputstva potrebna za instalaciju uređaja.
- Gdje god je moguće, razmaknica mora biti postavljena između uređaja i zida, kako bi se izbjeglo dodirivanje ili hvatanje za vruće dijelove (kompresor, kondenzator) kako bi se izbjegle moguće opekotine.
- Uređaj ne smije biti postavljen blizu radijatora ili šporeta.
- Pobrinite se da bude obezbijeđen lak pristup glavnom utikaču i nakon postavljanja uređaja.

Servisiranje

- Bilo kakvo servisiranje uređaja, koje zahtijeva električne radove, treba da bude obavljen od strane kvalifikovanog električara ili kompetentne osobe.
- Samo ovlašteni centar za servisiranje može obaviti popravke na uređaju, i mogu se koristiti samo originalni rezervni dijelovi.

Ušteda energije

- Ne stavljate vruću hranu u uređaj;
- Ne pakujte svu hranu zajedno, budući da to sprječava cirkulaciju zraka;
- Pobrinite se da hrana ne dotiče zadnji dio pregrade(a);
- Ukoliko nestane struje, ne otvarajte vrata;
- Ne otvarajte često vrata;

- Ne držite vrata otvorena dugo;
- Nemojte postavljati termostat na izuzetno niske temperature
- Potrebno je sve dodatne elemente, poput ladica, polica, policica u vratima uređaja, tamo držati u cilju smanjenja utroška energije.

¹ Ukoliko u uređaju postoji.

² Ukoliko postoji dio za zamrzavanje.

³ Ukoliko postoji dio za čuvanje svježe hrane

PREGLLED

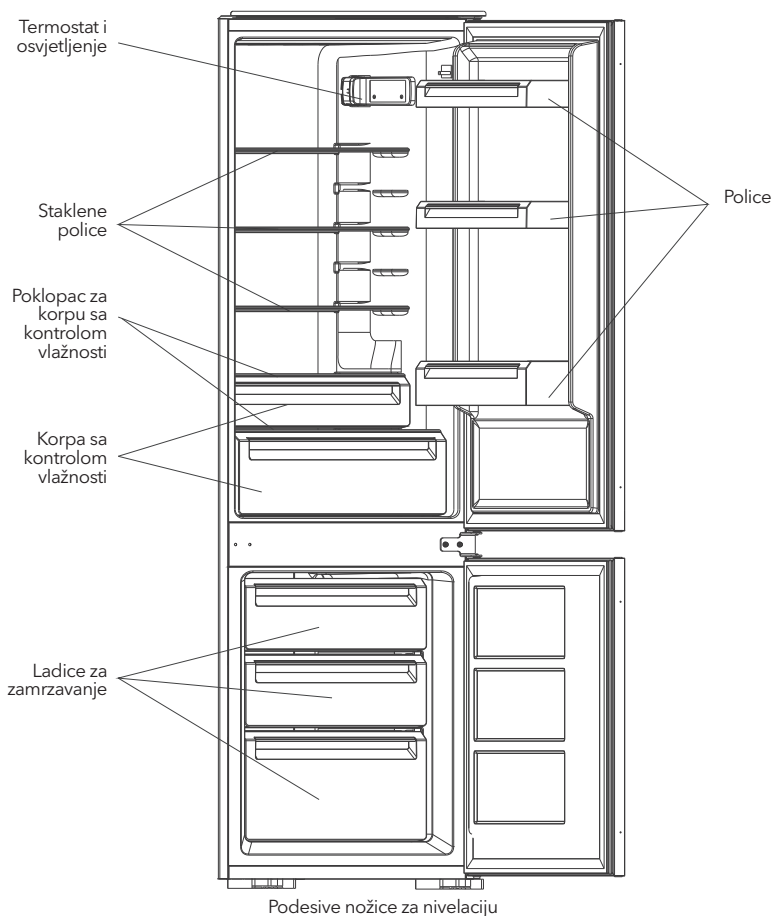

Ova ilustracija je samo okvirna, molimo vas da za detalje pogledajte svoj uređaj.

ZAMJENA SMJERA OTVARANJA VRATA

Potreban alat: Philips odvijač, ravni odvijač, šestougaoni ključ.

- Pobrinite se da uređaj bude isključen i prazan.
- Da biste skinuli vrata, potrebno je da uređaj nagnete unazad. Uređaj treba da bude postavljen na tvrdu podlogu, kako se ne bi dogodilo da isklizne prilikom zamjene položaja vrata.
- Svi uklonjeni dijelovi moraju biti sačuvani radi ponovnog instaliranja vrata.
- Uređaj nemojte stavljati u horizontalan položaj, jer to može oštetiti sistem za hlađenje.
- Preporučuje se da dvije osobe učestvuju u montiranju.

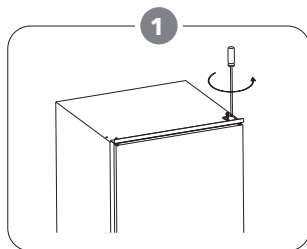

Odšarafite gornju šarku i onda uklonite vrata i odložite ih na meku površinu, kako biste izbjegli ogrebotine.

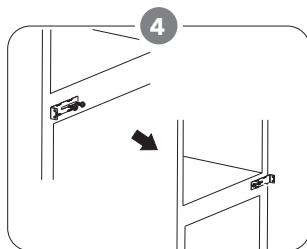

Pomerite srednji držač s lijeva na desno. Ponovo montirati donja vrata.

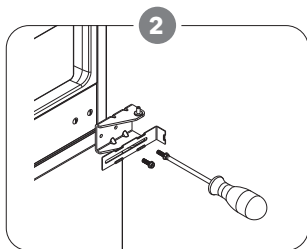

Odšarafite srednju šarku. Zatim podignite donji dio vrata, i stavite na meku podlogu, kako biste izbjegli ogrebotine.

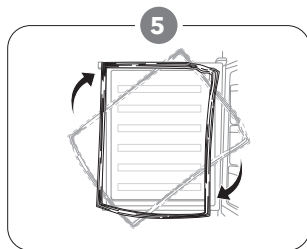

Uklonite zaptivke sa vrata frižidera i zamrzivača, a zatim ih zarotirajte i, nakon toga, ponovo postavite.

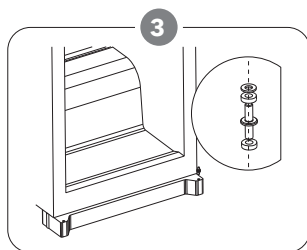

Uklanjanje osovine donje šarke sa desna na lijevo.

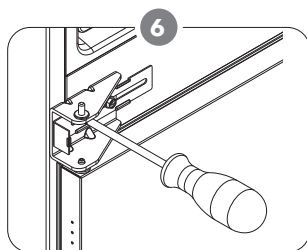

Ponovo postavite srednju šarku na lijevu stranu. Uvjerite se da su donja vrata poravnata horizontalno i vertikalno tako da su zaptivke zatvorene sa svih strana prije nego što konačno zategnete srednju šarku.

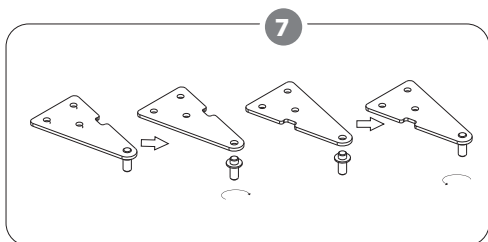

Uklonite iglu pomoću odvijača i obrnite šarku. Zatim ponovo stavite iglu u šarku.

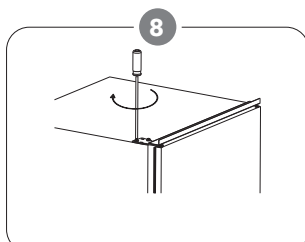

Ponovo postavite gornja vrata, a zatim i gornju šarku sa lijeve strane. Uvjerite se da su gornja vrata poravnata horizontalno i vertikalno tako da zaptivke budu zatvorene sa svih strana prije konačnog zatezanja srednje šarke. Ako je potrebno, ključ za zatezanje šarke.

UGRADNJA UREĐAJA

Komplet za ugradnju



Vodica x 4



Poklopac vodice x 4

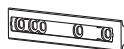

Klizač x 4



Poklopac klizača x 4



Kratak šaraf x 27



Dugački šaraf x 2



Gumena zaptivka x 1

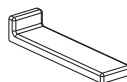

Poklopac srednjeg nosača x 2

Montiranje uređaja

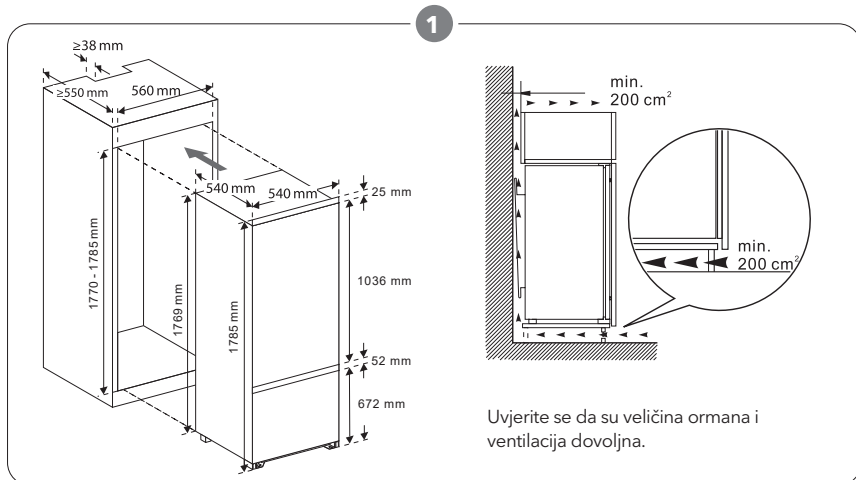

Uvjerite se da su veličina ormara i ventilacija dovoljna.

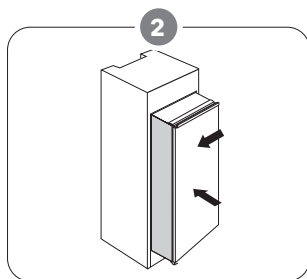

Polako i pažljivo gurnite uređaj u ugradbeni dio. Uvjerite se je strana sa koje se vrata otvaraju što je moguće bliže zidu ugradbenog dijela.

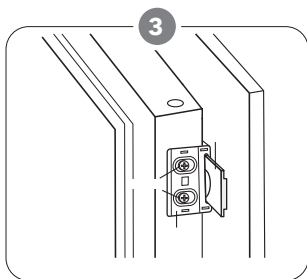

Ukoliko na prednjem dijelu vrata postoje šarafi, najprije ih skinite. Pričvrstite vodicu na otvore koji se nalaze sa strane vrata uređaja. Umetnite klizač u vodicu, a zatim potpuno otvorite i zatvorite vrata uređaja i drvena vrata kako biste provjerili da li se drvena vrata mogu potpuno i lako zatvoriti.

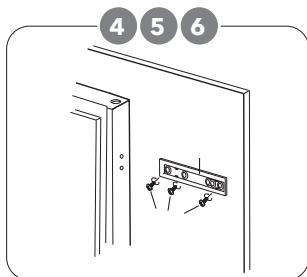

4. Zajedno otvorite vrata uređaja i drvena vrata, i označite poziciju klizača na onom mestu na kome klizač može da dobro funkcioniše iz svih uglova prilikom zatvaranja ili otvaranja vrata. Izvadite klizač iz vodice i pričvrstite klizač za drvena vrata pomoću tri šarafa. Zatim pričvrstite poklopac klizača na klizač.
5. Odšarafite vodice sa vrata uređaja.
6. Ponovite korake 2 do 5 kako biste pričvrstili još jedan klizač i poklopac.

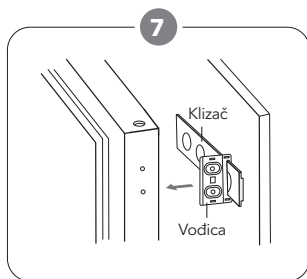

Postavite dvije vodice sa klizačima i pričvrstite ih šarafima. Zatim pričvrstite poklopce vodica za vodice.

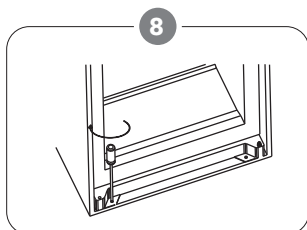

Dva puta provjerite da li vrata mogu da se lako zatvore i otvore i da li je uređaj dobro zaptiven. Ukoliko to nije slučaj, malo podesite jedinicu. Zatim pričvrstite donji element za pričvršćivanje na drveni ugradni dio.

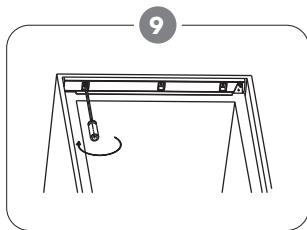

Pričvrstite gornji držač sa drvenim ormarićem kratkim šarafima.

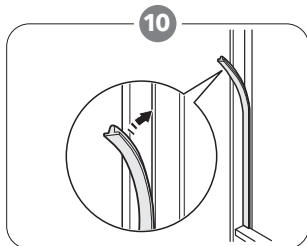

Pričvršćena gumena zaptivka na razmak između jedinice i drvenog ormarića na strani otvorenih vrata.

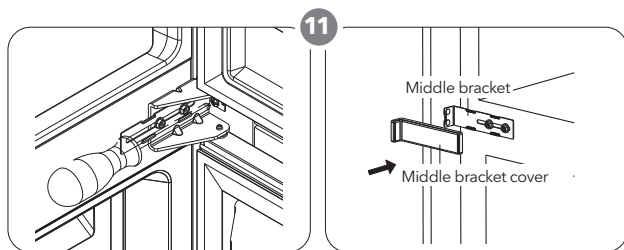

Zavrните dva srednja držača sa drvenim ormarićem sa kratkim šarafima. Zatim postavite poklopce srednjeg nosača sa zagrada sa dvije strane.

Pozicioniranje

Postavite ovaj uređaj na mjesto čija sobna temperatura odgovara klimatskoj klasi navedenoj na pločici sa podacima o uređaju: kod uređaja za rashlađivanje sa sljedećim klimatskim klasama:

- prošireno umjerena: ovaj uređaj za rashlađivanje je namijenjen za upotrebu na sobnim temperaturama koje se kreću u opsegu od 10°C do 32°C; (SN)
- umjerena: ovaj uređaj za rashlađivanje je namijenjen za upotrebu na sobnim temperaturama koje se kreću u opsegu od 16°C do 32°C; (N)
- suptropska: ovaj uređaj za rashlađivanje je namijenjen za upotrebu na sobnim temperaturama koje se kreću u opsegu od 16°C do 38°C; (ST)
- tropska: ovaj uređaj za rashlađivanje je namijenjen za upotrebu na sobnim temperaturama koje se kreću u opsegu od 16°C do 43°C; (T)

Lokacija

Aparat treba da bude postavljen daleko od izvora toplote kao što su radijatori, bojleri, direktna sunčeva svjetlost itd.

UPOZORENJE!

Neophodno je omogućiti isključivanje uređaja iz utičnice; stoga je potrebno da, nakon postavljanja uređaja, utikač bude lako pristupačan.

Povezivanje na električne instalacije

Prije nego što uređaj priključite u struju, uvjerite se da vrijednosti napona i frekvencije, navedene na pločici sa podacima, odgovaraju pomenutim vrijednostima u okviru Vašeg domaćinstva. Uređaj mora biti uzemljen. Utikač kabela za napajanje sadrži kontakt namijenjen u ovu svrhu. Ukoliko utičnica za napajanje u okviru Vašeg domaćinstva nije uzemljena, uređaj povežite na zasebno uzemljenje, u skladu sa važećim propisima, angažovanjem kvalifikovanog električara. Proizvođač ne prihvata nikakvu odgovornost u slučaju nepoštovanja gore navedenih mjera predostrožnosti. Ovaj uređaj je usaglašen sa E.E.C. direktivama.

SVAKODNEVNA UPOTREBA

Prva upotreba

Čišćenje unutrašnjosti uređaja

Prije prve upotrebe uređaja, operite njegovu unutrašnjost, kao i sve unutrašnje dodatne elemente, mlakom vodom i sa malo neutralnog sapuna, kako biste uklonili karakteristični miris koji imaju potpuno novi proizvodi, a zatim temeljno osušite.

VAŽNO! Nemojte upotrebljavati deterdžente ili abrazivne prahove, jer ćete tako oštetiti površinski sloj.

Kontrolni panel

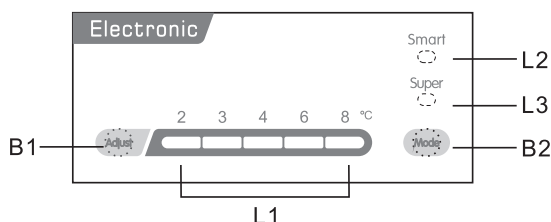

Dugmad

- B1- Pritisnite da podesite temperaturu frižidera odjeljak u ciklusu od 2,3,4,6, do 8.
 B2- Pritisnite da izaberete režim između SMART, SUPER i korisničkih podešavanja.

Svetla

- L1 - prikazuje podešenu temperaturu frižidera kupe.
 L2 - lampica se uključuje kada se izabere SMART režim.
 L3 - lampica se uključuje kada se izabere SUPER režim.

Operacija

Podešavanje temperature

1. Pritisnite dugme Mode da biste izabrali podešavanje korisnika.
2. Pritisnite dugme za podešavanje da biste podesili temperaturu frižidera. Temperatura zamrzivača se automatski kontrolise na oko -18°C.

Smart Mode

Pritisnite dugme Mode da izaberete SMART režim.
 Aparat će raditi automatski u skladu sa temperaturom okoline oko uređaja.

Super Mode

Pritisnite dugme Mode da izaberete SUPER režim.
 Aparat će raditi da bi zamrzivač bio najhladniji. Nakon 54 sata, prvobitna podešena temperatura će se automatski vratiti.

Isključite uređaj

Pritisnite i držite dugme za podešavanje 5 sekundi, uređaj će se isključiti. Pritisnite ponovo da biste uključili uređaj.

Alarm za otvorena vrata

Alarm će se oglasiti kada vrata ostanu otvorena 90 sekundi i neće prestati dok se vrata ne zatvore.

Preporuka za temperaturna podešavanja

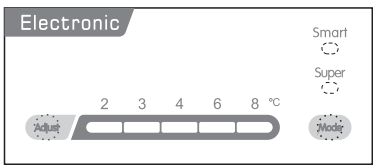
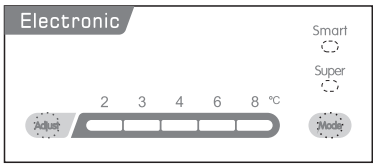
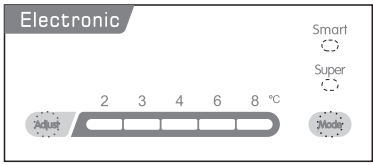
Sobna temperatura	Odjeljak zamrzivača	Odjeljak frižidera
Ljetna	/	 <p>Podesite na 2~4</p>
Normalna	/	 <p>Podesite na 4</p>
Zimska	/	 <p>Podesite na 4~6</p>

Uticaj na čuvanje hrane

- Pri preporučenim podešavanjima, hranu je u frižideru najbolje čuvati ne duže od 3 dana.
- Pri preporučenim podešavanjima, optimalni period čuvanja hrane u zamrzivaču iznosi ne duže od 1 mjeseca.
- Preporučeni period čuvanja hrane može postati kraći pri drugim vrijednostima podešavanja.

Različite vrste namirnica raspoređujte u različite odjeljke, prema podacima navedenim u sljedećoj tabeli

Odjeljci frižidera	Vrsta hrane
Vrata ili police u vratima odjeljka za frižider	<ul style="list-style-type: none"> • Hrana sa prirodnim konzervansima, poput džemova, sokova, pića, dodataka jelu. • Nemojte držati lako kvarljivu hranu.
Crisper ladica za čuvanje svježine (ladica za salatu)	<ul style="list-style-type: none"> • Voće, začinsko bilje i povrće treba držati zasebno, u crisper ladici za čuvanje svježine. • Nemojte držati banane, crni luk, krompir ili bijeli luk u frižideru.
Polica frižidera - središnja	<ul style="list-style-type: none"> • Mliječni proizvodi, jaja
Polica frižidera - gornja	<ul style="list-style-type: none"> • Hrana koju nije potrebno kuhati, poput gotove hrane, mesnih prerađevina, ostataka hrane.
Ladica(e)/polica zamrzivača	<ul style="list-style-type: none"> • Namirnice koje se drže tokom dužeg vremenskog perioda. • Donja ladica/polica za svježe meso, živinsko meso, ribu. • Srednja ladica/polica za smrznuto povrće, pomfrit. • Gornja ladica/polica za sladoled, smrznuto voće, smrznutu kuhanu hranu

Zamrzavanje svježe hrane

- Komora za zamrzavanje je pogodna za zamrzavanje svježe hrane, kao i za držanje smrznute i duboko smrznute hrane tokom dugog vremenskog perioda.
- Svježu hranu koju želite da zamrznete stavite u komoru za zamrzavanje.
- Maksimalna količina hrane koja se može zamrznuti u okviru perioda od 24 sata je navedena na pločici sa podacima.
- Postupak zamrzavanja traje 24 sata: tokom ovog perioda nemojte stavljati dodatnu hranu u uređaj radi zamrzavanja.

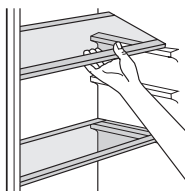

Čuvanje smrznute hrane

Prilikom prvog pokretanja ili nakon dužeg perioda nekorisćenja, uključite uređaj na najhladnija podešavanja najmanje 2 sata prije nego što počnete da stavljate proizvode u njega.

VAŽNO! Ukoliko dođe do slučajnog otapanja, na primjer, usljed nestanka struje tokom perioda dužeg od onog navedenog na dijagramu sa tehničkim karakteristikama pod stavkom „vrijeme postizanja radne temperature“, otopljena hrana se mora brzo utrošiti ili odmah skuhati, a zatim ponovo smrznuti (nakon kuhanja).

Otapanje

- Prije upotrebe, duboko smrznuta ili smrznuta hrana se može otapati u odjeljku frižidera ili na sobnoj temperaturi, zavisno od vremena koje imate na raspolaganju za ovaj postupak.
- Manje komade možete čak i skuhati odmah nakon što ih izvadite iz zamrzivača, iako su u smrznutom stanju. U tom slučaju, postupak kuhanja će trajati duže.

Kockice leda

Ovaj uređaj može biti opremljen jednom ili više posuda za pravljenje leda.

Dodatna oprema

Mobilne police

Zidovi frižidera su opremljeni nizom žljebova, tako da je police moguće postaviti po želji.

Postavljanje policica na vratima

Kako bi se omogućilo držanje ambalaže sa hranom različitih dimenzija, police na vratima se mogu postaviti na različitim visinama. Da biste obavili pomenuta podešavanja, uradite sljedeće: postepeno izvlačite police u pravcu strelica sve dok ih potpuno ne izvučete, a zatim ih ponovo postavite na željeno mjesto.

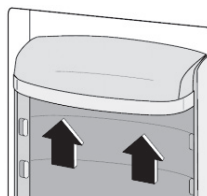

Korisne ideje i savjeti

Predstavljamo Vam nekoliko važnih savjeta koji će Vam pomoći da postupak zamrzavanja učinite maksimalno učinkovitim:

- maksimalna količina hrane koju je moguće zamrznuti u periodu od 24 sata je prikazana na pločici sa podacima;
- postupak zamrzavanja traje 24 sata. Tokom ovog perioda, u zamrzivač ne treba stavljati dodatnu hranu radi zamrzavanja;
- zamrzavajte samo visokokvalitetne, svježe i temeljno očišćene namirnice;
- hranu odlažite u manjim porcijama, kako biste mogli da je brzo i potpuno zamrznete, a i da kasnije odmrznete samo onu količinu koja Vam je potrebna;
- hranu umotajte u aluminijumsku foliju ili polietilen, i uvjerite se da je spakovana u hermetički zatvorenu ambalažu;
- ne dozvolite da svježa, nesmrznuta hrana dođe u dodir sa već smrznutom hranom, jer ćete tako sprječiti rast temperature smrznute hrane;
- posna hrana bolje i duže održava svoj kvalitet

prilikom čuvanja od masne hrane; so čini period čuvanja hrane kraćim;

- led, ukoliko se konzumira odmah po vađenju iz komore za zamrzavanje, može da potencijalno izazove nastanak promrzlina na koži;
- Ukoliko se konzumira odmah po vađenju iz zamrzivača, led može potencijalno dovesti do nastanka promrzlina na koži;
- savjetuje se da se na svakom pojedinačnom pakovanju navede njegov datum zamrzavanja, što Vam daje pregled nad periodom čuvanja.

Savjeti za čuvanje smrznute hrane

Za maksimalni učinak Vašeg uređaja, trebalo bi da uradite sljedeće:

- uvjerite se da su komercijalno smrznute namirnice adekvatno čuvane u prodavnici;
- postarajte se da smrznute namirnice prebacite od prodavnice do zamrzivača u najkraćem mogućem roku;
- izbjegavate često otvaranje vrata ili ostavljanje otvorenih vrata duže nego što je to neophodno;
- kada je odmrznute, kvalitet hrane ubrzano opada i ne smije se ponovo zamrzavati;
- izbjegavate da hranu držite duže od roka naznačenog od strane proizvođača hrane.

Savjeti za čuvanje svježeh hrane u frižideru

Za maksimalni učinak:

- Nemojte u frižideru držati toplu hranu ili isparljive tečnosti
- Poklopite posudu sa hranom ili umotajte hranu, posebno ako ima snažnu aromu.
- Pripremljena hrana (svi tipovi): umotajte u polietilenske kese i stavite na staklene police iznad ladice za povrće.
- Iz bezbjednosnih razloga, ovako zapakovanu hranu nemojte držati duže od jednog, eventualno dva dana.
- Kuhana hrana, hladna jela itd.: potrebno je poklopiti, nakon čega je možete staviti na bilo koju policu.
- Voće i povrće: potrebno ih je temeljno očistiti i smjestiti u jednu ili više posebnih ladica uređaja.
- Maslac i sir: potrebno ih je staviti u posebne, hermetički zatvorene posude ili umotati u aluminijumsku foliju ili polietilenske kese, čime se što je više moguće isključuje kontakt sa zrakom.
- Boce sa mlijekom: potrebno ih je zatvoriti i držati u policama na vratima.
- Ukoliko nisu zapakovani, banane, krompir i crni i bijeli luk se ne smiju držati u frižideru.

Čišćenje

Iz higijenskih razloga, potrebno je redovno čistiti unutrašnjost uređaja, uključujući unutrašnje dodatne elemente.

! OPREZ!

Tokom čišćenja, uređaj ne smije biti povezan sa utičnicom. Opasnost od strujnog udara! Prije čišćenja, isključite uređaj i iskopčajte utikač iz utičnice ili isključite prekidač ili osigurač. Nikada nemojte uređaj čistiti paročistačem. Vлага se može akumulirati na električnim komponentama, opasnost od strujnog udara! Vrela para može oštetiti plastične dijelove. Prije nego što ga ponovo stavite u upotrebu, uređaj se mora osušiti.

VAŽNO! Eterična ulja i organski rastvarači mogu oštetiti plastične dijelove, što je, na primjer, slučaj sa limunovim sokom ili sokom kore narandže, buternom kiselinom, sredstvima za čišćenje koja sadrže sircetnu kiselinu.

- Ne dozvolite da pomenute supstance dođu u dodir sa dijelovima uređaja.
- Nemojte koristiti nikakva abrazivna sredstva za čišćenje
- Izvadite hranu iz zamrzivača. Čuvajte je na hladnom mjestu, dobro poklopljenu.
- Isključite uređaj i iskopčajte utikač iz utičnice ili isključite prekidač ili osigurač.
- Očistite uređaj i unutrašnje dodatne elemente krpom i mlakom vodom. Nakon čišćenja, prebrišite svježom vodom i osušite krpom.
- Kada se uređaj potpuno osuši, stavite ga ponovo u rad.

Čišćenje odvodnog otvora

Da biste izbjegli prelijevanje vode nastale otapanjem i njeno širenje po frižideru, povremeno očistite odvodni otvor na poleđini komore frižidera. Upotrebite sredstvo za čišćenje kojim ćete očistiti otvor na način prikazan na slici.

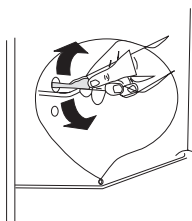

Zamjena lampice

! OPREZ!

Prije zamjene lampe, isključite uređaj iz električne mreže.

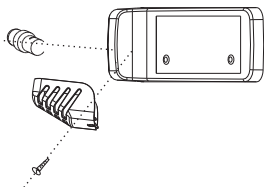

Specifikacija lampe je navedena na etiketi sa ocjenom.

Slijedite donji postupak da biste zamijenili lampu:

1. Postavite dugme za regulaciju temperature na broj „0“ da biste isključili uređaj.
2. Isključite uređaj da biste bili sigurni da je isključen iz glavnog napajanja.
3. Uklonite zavrtnj poklopca lampe.
4. Izvucite poklopac lampe.

5. Odvrnite lampu.
6. Postavite novu lampu u suprotnom smjeru, a zatim vratite poklopac lampe i zavrnite.
7. Uključite uređaj i regulišite dugme u pravi položaj.

Otapanje zamrzivača

Led u komori za zamrzavanje će se konstantno formirati. Potrebno ga je uklanjati. Nemojte nikada upotrebljavati oštar metalni alat za uklanjanje leda sa isparivača, jer ga možete oštetiti.

Ipak, ukoliko se na unutrašnjoj površini formira veoma deo sloj leda, potrebno je obaviti potpuno otapanje prateći sljedeće korake:

- iskopčajte utikač iz utičnice;
- izvadite svu hranu koju držite u uređaju, umotajte je u nekoliko slojeva novinske hartije i stavite na hladno mjesto;
- ostavite vrata otvorena i stavite posudu ispod uređaja kako biste u nju prikupljali vodu nastalu otapanjem;
- kada završite postupak otapanja, temeljno osušite unutrašnjost
- ponovo priključite utikač u utičnicu kako biste ponovo aktivirali uređaj.

OTKLANJANJE PROBLEMA

! OPREZ!



Prije nego što započnete postupak otklanjanja problema, prekinite napajanje. Otklanjanje problema koji nisu navedeni u ovom uputstvu treba da obavi isključivo kvalifikovani električar ili druga kompetentna osoba.



VAŽNO! Tokom normalne upotrebe, uređaj proizvodi određene zvuke (kompresor, kretanje tečnosti za rashlađivanje).

Problem	Mogući uzrok	Rješenje
Uređaj ne radi	Uređaj je isključen.	Pritisnite dugme „Podešavanje“ na 5 sekundi da biste uključili uređaj.
	Utikač nije uključen ili je prekinut	Utaknite utikač.
	Osigurač je ispao ili je neispravan.	Proverite osigurač, zamijenite ga ako je potrebno.
	Utičnica je neispravna.	Kvarove utikača treba da popravi električar.
Hrana je pretopla.	Temperatura nije pravilno podešena.	Molimo vas, pogledajte odjeljak za osnovni nivo temperature.
	Vrata su bila otvorena duže vremena.	Držite vrata otvorenim samo onoliko, koliko je potrebno.
	Velika količina tople hrane je stavljena u uređaj u posljednja 24 sata.	Podesite regulator temperature na privremeno na nižu temperaturu.
	Uređaj je blizu izvora toplote.	Molimo vas, pogledajte odjeljak za lokaciju i instalaciju.
Uređaj previše hladi	Regulator temperature je podešen na hladno.	Podesite regulator temperature na privremeno na višu temperaturu
Neobični zvukovi	Uređaj nije nivelisan.	Ponovo podesite nožice.
	Uređaj dodiruje zid ili druge predmete.	Malo pomerite uređaj.
	Dio, kao što je cjevovod na zadnjoj strani uređaja, dodiruje druge dijelove uređaja ili zid.	Ukoliko je potrebno, pažljivo uklonite dio koji predstavlja prepreku.
Voda na podu	Odvod je blokiran.	Pogledajte odjeljak za čišćenje.

Ukoliko se kvar pojavi ponovo, kontaktirajte Servisni centar.

Zaštita životne sredine

 Ovaj uređaj ne sadrži gasove, koji mogu oštetiti ozonski omotač, ni u sistemu za hlađenje, ni u materijalima za izolaciju. Uređaj ne bi trebalo odlagati zajedno sa gradskim ili kućnim otpadom. Izolaciona pjena sadrži zapaljive gasove: uređaj bi trebalo odložiti u skladu sa propisima za uređaje, koje su izdale lokale vlasti. Izbjegavajte pravljenje oštećenja dijela za hlađenje, posebno dijela za razmjenu toplote. Materijali korišteni za ovaj uređaj, mogu se reciklirati ukoliko su označeni simbolom za reciklažu. 

 Oznaka na proizvodu, ili njegovom pakovanju, ukazuje da ovaj proizvod ne smije biti tretiran kao  otpad nastao u domaćinstvu. Umjesto toga, treba ga ostaviti na odgovarajućem mjestu, na kojem se sakuplja električna i elektronska oprema. Osiguravanjem da je proizvod ispravno odložen, pomoći ćete sprječavanju potencijalnih negativnih posljedica po životnu sredinu i ljudsko zdravlje, koje inače mogu biti uzrokovane nepravilnim odlaganjem otpada ovog uređaja. Za više detalja o recikliranju ovog proizvoda, molimo vas da kontaktirate svoju lokalni organ za zaštitu životne sredine, preduzeće za odlaganje komunalnog otpada ili prodavnicu, u kojoj ste kupili proizvod.

Materijali ambalaže

Materijali označeni ovim simbolom mogu se reciklirati. Ambalažu odložite u odgovarajući kontejner za prikupljanje otpada za reciklažu.

Odlaganje uređaja

1. Prekinite napajanje uređaja strujom.
2. Odsjecite kabl za napajanje i odložite ga.

**UPOZORENJE!**

Prilikom upotrebe, servisiranja i odlaganja uređaja, imajte u vidu oznaku žute ili narandžaste boje, sličnu onoj prikazanoj na slici lijevo, koja se nalazi na poledini uređaja (tabla ili kompresor na poledini uređaja). Ova oznaka predstavlja simbol rizika od požara. U cijevima za rashladno sredstvo i u kompresoru se nalaze zapaljivi materijali. Molimo Vas da tokom upotrebe, servisiranja i odlaganja, uređaj držite dalje od izvora vatre.

БЕЗБЕДНОСНИ ИНФОРМАЦИИ

Во интерес на вашата безбедност и за да се обезбеди правилна употреба, пред да го инсталирате и прво да го користите апаратот, внимателно прочитајте го ова упатство за употреба, вклучувајќи ги неговите совети и предупредувања. За да избегнете непотребни грешки и несреќи, важно е да се осигурате дека сите луѓе кои го користат апаратот се темелно запознаени со неговата работа и безбедносните карактеристики. Зачувајте ги овие упатства и погрижете се да останат со апаратот доколку се премести или продаде, така што секој што го користи во текот на неговиот животен век ќе биде соодветно информиран за употребата и безбедноста на апаратот.

Заради безбедност на животот и имотот, придржувајте се до мерките на претпазливост од овие упатства за корисникот бидејќи производителот не е одговорен за штетите предизвикани од пропуст.

Безбедност на децата и ранливите луѓе

- Овој апарат може да го користат деца на возраст од 8 години и повеќе и лица со намалени физички, сетилни или ментални способности или со недостаток на искуство и знаење доколку имаат надзор или им се дадени упатства за користење на апаратот на безбеден начин и разберете ги опфатените опасности.
- Децата на возраст од 3 до 8 години смеат да го товарат и истоварат овој апарат.
- Децата треба да се надгледуваат за да се осигура дека не си играат со апаратот.
- Чистењето и одржувањето на корисникот не треба да го прават деца освен ако се на возраст од 8 години и повеќе и под надзор.
- Чувајте го целото пакување подалеку од деца. Постои ризик од задушување.

- Ако го фрлате апаратот, извлекете го приклучокот од штекерот, исечете го кабелот за поврзување (колку што е блиску до апарат како што можете) и извадете ја вратата за да спречите играње деца од струен удар или затворање во себе.
- Ако овој апарат има магнетна заптивка на вратата за замена на постар апарат со пружинска брава (брава) на вратата или капакот, погрижете се да го направите тој недостаток на пружина неупотреблив пред да го фрлите стариот апарат. Ова ќе спречи да стане смртна стапица за детето.

Општа безбедност

Чувајте ги отворите за вентилација, во куќиштето на апаратот или во вградената структура, без пречки. Не користете механички уреди или други средства за да го забрзате процесот на одмрзнување, освен оние препорачани од производителот.

Не го оштетувајте колото на течноста за ладење.

Не користете други електрични апарати (како што се производители на сладолед) во внатрешноста на апаратите за ладење, освен ако тие не се одобрени за оваа намена од страна на производителот.

Не допирајте ја сијалицата ако е запалена подолго време бидејќи може да биде многу жешко.¹

Кога го поставувате апаратот, проверете дали кабелот за напојување не е заглавен или оштетен.

Не лоцирајте повеќе преносни приклучоци или преносни добавувачи за напојување на задниот дел од апаратот.

- Не чувајте експлозивни материи како што се аеросолни лименки со запаливо гориво во овој апарат.
- Ладилното средство изобутен (R600a) е содржано во колото за ладење на апаратот, природен гас со високо ниво на еколошка компатибилност, кој сепак е запалив.

- За време на транспортот и монтажата на апаратот, внимавајте да не се оштети ниту една од компонентите на колото за ладење.
 - избегнувајте отворен пламен и извори на палење
 - темелно проветрете ја просторијата во која се наоѓа апаратот
- Опасно е да се менуваат спецификациите или да се менува овој производ на кој било начин. Секое оштетување на кабелот може да предизвика краток спој, пожар и/или електричен удар.
- Овој уред е наменет за употреба во домаќинство и слични апликации
- персоналот кујнски области во продавници, канцеларии и други работни средини;
- фарми и од клиенти во хотели, мотели и други средини од резиденцијален тип;
- средини од типот ноќевање со појадок;
- угостителски и слични непродажни апликации.
- Сите електрични компоненти (приклучок, кабел за напојување, компресор и сл.) мора да се заменат од овластен сервисер или квалификуван сервисен персонал.
- Сијалицата испорачана со овој апарат е „светилка за специјална употреба“ која може да се користи само со испорачаниот апарат. Оваа „светилка за специјална употреба“ не е употреблива за домашно осветлување.¹
- Кабелот за напојување не смее да се издолжува.
- Погрижете се приклучокот за струја да не е стиснат или оштетен од задниот дел на апаратот. Стиснат или оштетен приклучок за струја може да се прегрее и да предизвика пожар.
- Проверете дали можете да стигнете до главниот приклучок на апаратот.
- Не влечете го главниот кабел.
- Ако приклучокот за напојување е лабав, не ставајте го приклучокот за напојување. Постои ризик од

струен удар или пожар.

- Не смеете да работите со апаратот без светилката.
- Овој уред е тежок. Треба да се внимава при неговото преместување.
- Не вадете и не допирајте предмети од преградата за замрзнување ако рацете ви се влажни/влажни, бидејќи тоа може да предизвика гребнење на кожата или изгореници од мраз/замрзнувач.
- Избегнувајте продолжено изложување на апаратот на директна сончева светлина.

Секојдневна употреба

- Не ставајте жешки работи на пластичните делови во апаратот.
- Не ставајте прехранбени производи директно на задниот сид.
- Замрзнатата храна не смее повторно да се замрзнува откако ќе се одмрзне.²
- Чувајте ја претходно спакуваната замрзната храна во согласност со упатствата на производителот на замрзната храна.²
- Треба строго да се придржуваат до препораките за складирање на производите на апаратот. Погледнете ги соодветните упатства.
- Не ставајте газирани газирани пијалоци во преградата за замрзнување бидејќи создава притисок врз садот, што може да предизвика експлозија, што резултира со оштетување на апаратот.²
- Ледените лижавчиња може да предизвикаат изгореници од мраз доколку се конзумираат директно од апаратот.²
- За да избегнете контаминација на храната, ве молиме почитувајте го следново инструкции
- Отворањето на вратата долго време може да предизвика значително зголемување на температурата во преградите на апаратот.

- Редовно чистете ги површините со кои може да дојде во контакт храна и достапни системи за одводнување.
- Исчистете ги резервоарите за чиста вода доколку не биле користени 48 часа; исплакнете го водоводниот систем приклучен на водовод ако не се влече вода 5 дена.
- Суровото месо и рибата чувајте ги во соодветни садови во фрижидер, за да не се во допир или да капе на друга храна.
- Преградите за замрзната храна со две ѕвездички (ако се претставени во апаратот) се погодни за складирање на претходно замрзната храна, складирање или правење сладолед и правење коцки мраз.
- Преградите со една, две и три ѕвезди (ако се претставени во апаратот) не се погодни за замрзнување свежа храна.
- Ако апаратот остане празен долг период, исклучете го, одмрзнете, исчистете го, исушете ја и оставете ја вратата отворена за да спречите појава на мувла внатре во апаратот.

Нега и чистење

- Пред одржување, исклучете го апаратот и исклучете го главниот приклучок од штекерот.
- Не чистете го апаратот со метални предмети.
- Не користете остри предмети за да го отстраните мразот од апаратот. Користете пластична стругалка.²
- Редовно проверувајте го одводот во фрижидерот за одмрзната вода. Доколку е потребно, исчистете го одводот. Ако одводот е блокиран, водата ќе се собере на дното на апаратот.³

Инсталација

- За електрично поврзување внимателно следете ги упатствата дадени во конкретните параграфи.

- Отпакувајте го апаратот и проверете дали има оштетувања на тоа. Не поврзувајте го апаратот ако е оштетен. Веднаш пријавете ги можните штети на местото каде што сте го купиле. Во тој случај чувајте го пакувањето.
- Препорачливо е да почекате најмалку четири часа пред да го приклучите апаратот за да дозволите маслото да тече назад во компресорот.
- Треба да се обезбеди соодветна циркулација на воздухот околу апаратот, бидејќи во отсуство на тоа ќе дојде до прегревање. За да постигнете доволна вентилација, следете ги упатствата релевантни за инсталацијата.
- Секогаш кога е можно, разделувачите на производот треба да бидат до сид за да се избегне допирање или фаќање топли делови (компресор, кондензатор) за да се спречи можно изгореници.
- Апаратот не смее да се наоѓа блиску до радијатори или шпорети.
- Проверете дали главниот приклучок е достапен по инсталирањето на апаратот.

Сервис

- Секоја електрична работа потребна за сервисирање на апаратот треба да ја изврши квалификуван електричар или компетентно лице.
- Овој производ мора да го сервисира овластен сервисен центар и мора да се користат само оригинални резервни делови

За заштеда на енергија

- Не ставајте топла храна во апаратот;
- Не пакувајте ја храната блиску една до друга бидејќи тоа го спречува циркулирањето на воздухот;
- Проверете дали храната не го допира задниот дел од преградата(ите);
- Ако снеса струја, не отворајте ги вратите;

- Не ја отворајте вратата(ите) често;
- Не држете ги вратите отворени долго време;
- Не го поставувајте термостатот на повисоки температури;
- Сите додатоци, како што се фиоки, полици, балкони, треба да се чуваат таму за помала потрошувачка на енергија.

¹ Ако има светло во преградата.

² Ако има преграда за замрзнување.

³ Ако има преграда за складирање свежа храна.

ПРЕГЛЕД

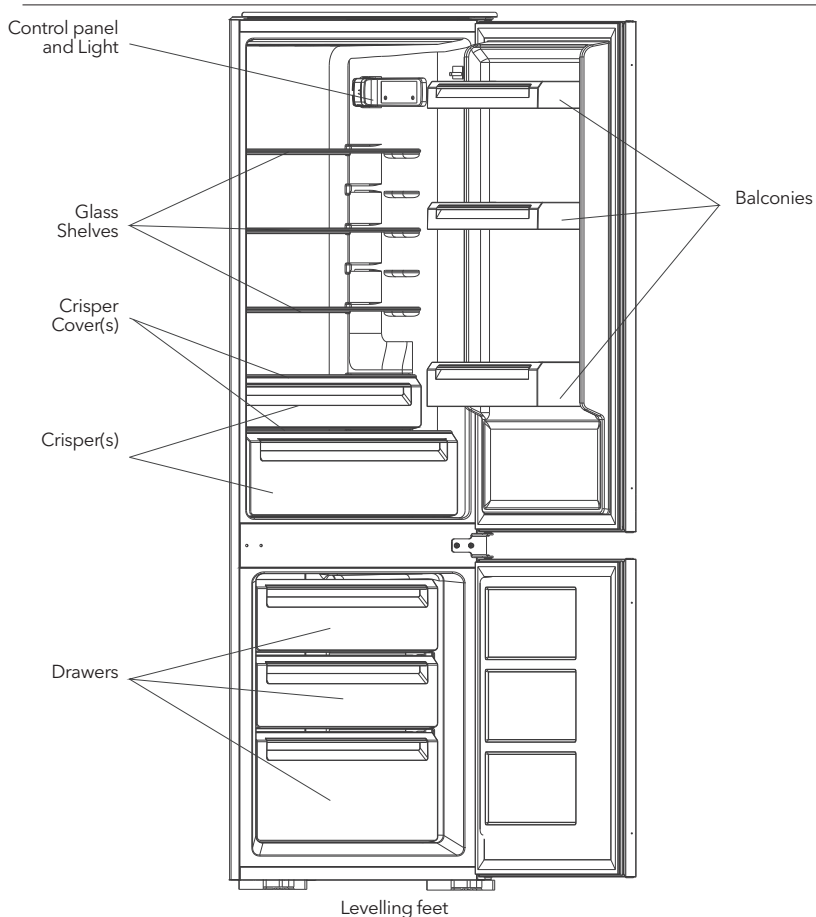

Забелешка: Сликата е само за референца.

ОБРАТНА ВРАТА

Потребна алатка: шрафцигер Philips, шрафцигер со рамно сечило, шестоаголен клуч.

- Проверете дали уредот е исклучен и празен.
- За да ја извадите вратата, потребно е да го навалите уредот наназад. Уредот треба да го потпрете на нешто цврсто за да не се лизне за време на процесот на враќање назад.
- Сите отстранети делови мора да се зачуваат за да се изврши повторно инсталирање на вратата.
- Не го поставувајте уредот рамно бидејќи тоа може да го оштети системот за течноста за ладење.
- Подобро е 2 лица да ракуваат со единицата за време на склопувањето.

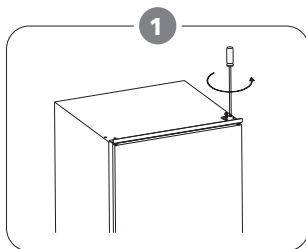

Одвртете ја горната шарка. Потоа подигнете ја горната врата и ставете ја на обложена површина за да избегнете гребење.

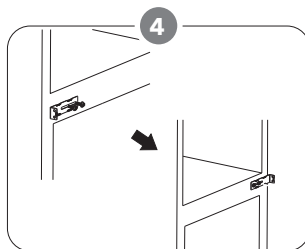

Поместете ја средната заграда од лево кон десно. Отколку повторно наместете ја долната врата.

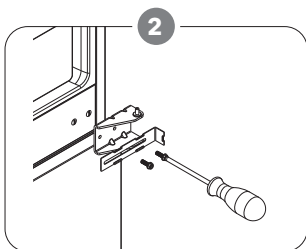

Одвртете ја средната шарка, а потоа подигнете ја долната врата и ставете ја на обложена површина за да избегнете гребење.

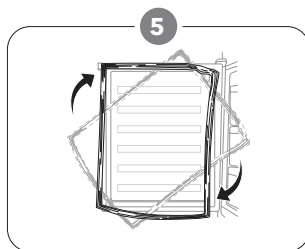

Откачете ги заптивките на вратата од фрижидерот и замрзнувачот и потоа прикачете ги откако ќе ги завртите.

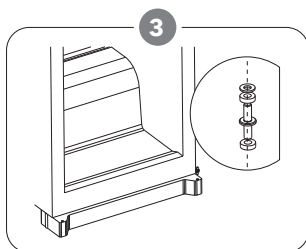

Отстранете ја иглата на долната шарка од десно кон лево.

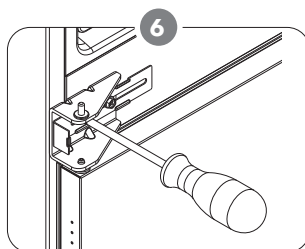

Повторно наместете ја средната шарка на левата страна. Уверете се дека долната врата е порамнета хоризонтално и вертикално, така што заптивките се затворени од сите страни пред конечно да ја затегнете средната шарка.

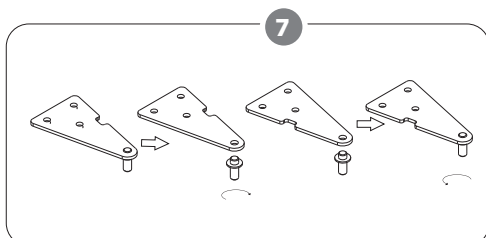

Одвртете ја иглата на горната шарка од шарката. Потоа превртете ја шарката и зашрафете ја иглата на шарката.

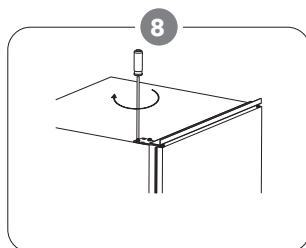

Повторно наместете ја горната врата, а потоа горната шарка на левата страна. Уверете се дека горната врата е усогласена хоризонтално и вертикално, така што заптивките се затворени од сите страни пред конечно да ја затегнете горната шарка. Доколку е потребно, клуч за затегнување на шарката.

ИНСТАЛАЦИЈА

Комплекти за инсталација



Водич x 4



Капак на водич x 4

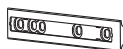

Лизгач x 4



Капак на лизгачот x 4



Кратки
штрафови x 27



Долги штрафови x 2



Гумена заптивка
x 1

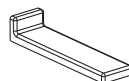

Навлака за среден држач x 2

Инсталирајте го апаратот

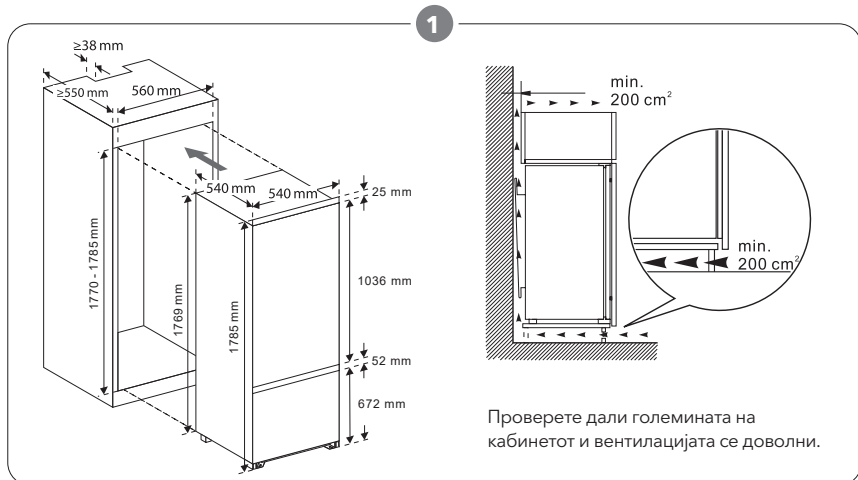

Проверете дали големината на кабинетот и вентилацијата се доволни.

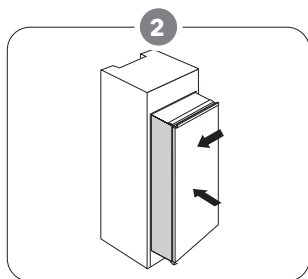

Полека и внимателно турнете го апаратот во кабинетот. Уверете се дека страната за отворање е што е можно поблиску до ѕидот на кабинетот.

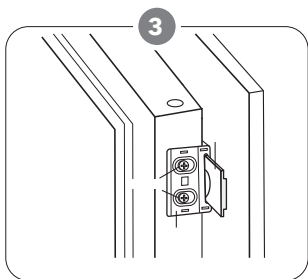

Зашрафете го водилката до отворите на страничната страна на вратата на апаратот со кратка завртка. Вметнете го лизгачот во водилката, а потоа целосно отворете ги и затворете ги вратата на апаратот и дрвената врата за да проверите дали дрвената врата може целосно и непречено да се затвори.

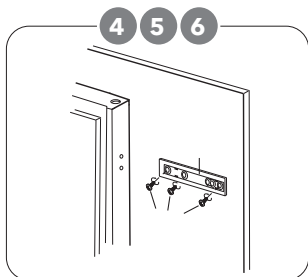

4. Отворете ја вратата на апаратот и дрвената врата заедно и означете ја положбата на лизгачот кога лизгачот може добро да функционира под сите агли при затворање или отворање на вратата. Извадете го лизгачот од водилката и фиксирајте го лизгачот со дрвена врата со две кратки завртки.
5. Одртете ја водилката од вратата на апаратот.
6. Повторете ги чекорите 2 до 5 за да ги поправите другите три лизгачи и капаџи.

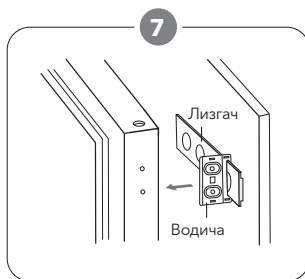

Поставете четири водилки со лизгачи и поправете ги со кратки завртки. Потоа поправете ги капаџите на водилките со водилки.

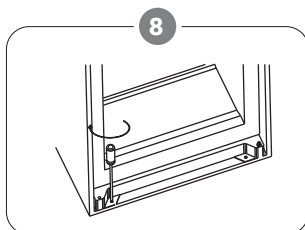

Двапати проверете дали вратата може да се затвори и отвори непречено и дека апаратот е добро затворен. Ако не, малку прилагодете ја единицата. Потоа фиксирајте го долниот држач со дрвен кабинет со 2 долги завртки.

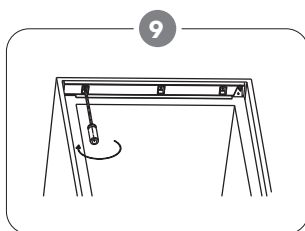

Прицврстете го горниот држач со дрвен кабинет со кратки завртки.

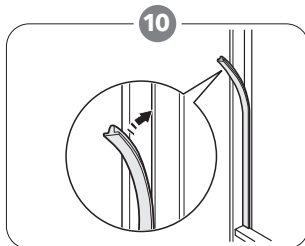

Прицврстена гумена заптивка на јазот помеѓу единицата и дрвениот кабинет на отворената страна на вратата

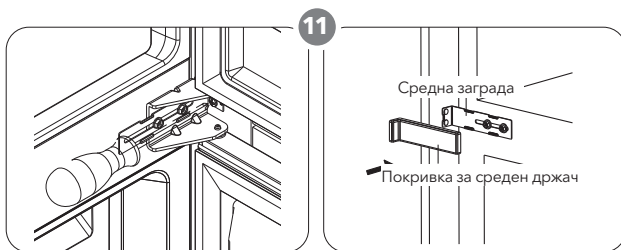

Зашрафете две средни држачи со дрвен кабинет со кратки завртки. Потоа поставете ги навлаките на средните држачи со загради од двете страни.

Позиционирање

Инсталирајте го овој уред на локација каде што температурата на околината одговара на климатската класа наведена на табличката за оценување на апаратот:

За уреди за ладење со клима класа:

- проширено умерена: овој уред за ладење е наменет да се користи на амбиентални температури од 10 °C до 32 °C (SN);
- умерена: овој уред за ладење е наменет да се користи на амбиентални температури од 16 °C до 32 °C (N);
- суптропски: овој уред за ладење е наменет да се користи на амбиентални температури од 16 °C до 38 °C (ST);
- тропски: овој уред за ладење е наменет да се користи на амбиентални температури од 16 °C до 43 °C (T);

Локација

Апаратот треба да се монтира далеку од извори на топлина како што се радијатори, котли, директна сончева светлина итн.

⚠ ПРЕДУПРЕДУВАЊЕ!

Прекилот на напојување на уредот мора да биде овозможен. Од тие причини, приклучокот мора да биде достапен, по поставувањето на уредот.

Приклучување на струја

Пред вклучувањето, проверете дали напонот и фреквенцијата прикажани на табелата со спецификации, одговараат со напонот на струјата во домаќинството. Уредот мора да има заземјување. Кабелот за електрично напојување е опремен со контакт за таа намена. Доколку приклучните места во домаќинството немаат заземјување, тогаш приклучете го уредот на издвоено заземјување, во согласност со важечките прописи; консултирајте се со квалификуван електричар. Производителот не сноси никаква одговорност, доколку погоре наведените превентивни мерки не се запазени. Овој уред ги исполнува условите од ЕЕС-директивите.

ДНЕВНА УПОТРЕБА

Прва употреба

Чистење на внатрешноста

Пред првата употреба на апаратот, измијте ја внатрешноста и сите внатрешни додатоци со млака вода и малку неутрален сапун за да го отстраните типичниот мирис на сосема нов производ, а потоа исушете ги темелно.

ВАЖНО! Не користете детергенти или абразивни прашоци, бидејќи тие ќе го оштетат финишот.

Контролен панел

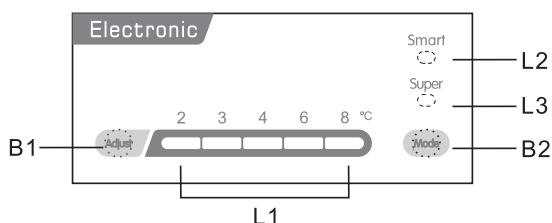

Копчиња

B1- Притиснете за да ја прилагодите температурата на одделот за фрижидер во циклус од 2,3,4,6, до 8.

B2- Притиснете за да изберете режим од SMART, SUPER и поставките на корисникот.

Светла

L1 - прикажете ја подесената температура на одделот за фрижидер.

L2 - свети кога ќе се избере SMART режимот.

L3 - свети кога ќе се избере SUPER режимот.

Operation

Поставување на температурата

1. Притиснете го копчето Mode за да ја изберете поставката за корисникот.
2. Притиснете го копчето Прилагоди за да ја прилагодите подесената температура на фрижидерот. Температурата на замрзнувачот автоматски се контролира на околу -18°C .

Паметен режим

Притиснете го копчето Mode за да изберете SMART режим.

Апаратот ќе работи автоматски според температурата на околината околу апаратот.

Супер режим

Притиснете го копчето Mode за да изберете SUPER режим.

Апаратот ќе работи за да ја направи преградата за замрзнување најладна. По 54 часа, оригиналната поставена температура автоматски ќе се врати.

Исклучете го апаратот

Притиснете и задржете го копчето Прилагоди 5 секунди, апаратот ќе се исклучи. Притиснете повторно за да го вклучите апаратот.

Аларм за отворена врата

Алармот ќе се огласи кога вратата ќе остане отворена 90 секунди и нема да престане додека вратата не се затвори.

Препорака за поставување на температурата

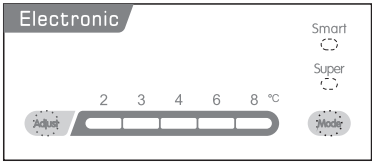
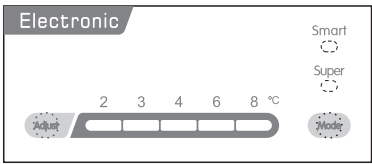
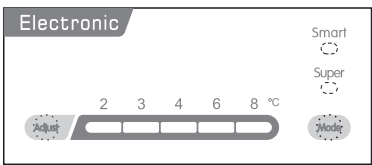
Температура на животната средина	Преграда за замрзнување	Преграда за фрижидер
Лето	/	 <p>Set on 2~4</p>
Нормално	/	 <p>Set on 4</p>
Зима	/	 <p>Set on 4~6</p>

Влијание врз складирањето на храната

- Во Препорачана поставка, најдоброто време за складирање на фрижидерот не е подолго од 3 дена.
- Во Препорачана поставка, најдоброто време за складирање на замрзнувачот не е подолго од 1 месец.
- Најдоброто време за складирање може да се намали под други поставки.

Поставете различна храна во различни прегради според табелата подолу

Прегради за фрижидери	Вид на храна
Врата или балконите на фрижидерот	<ul style="list-style-type: none"> • Храна со природни конзерванси, како што се џемови, сокови, пијалоци, зачини. • Не чувајте лесно расиплива храна.
Crisper фиока (фиока за салата)	<ul style="list-style-type: none"> • Овошјето, билките и зеленчукот треба да се ставаат посебно во корпата за крчкање. • Не чувајте банани, кромид, компири, лук во фрижидер.
Полица за фрижидер - средна	<ul style="list-style-type: none"> • Млечни производи, јајца
Полица за фрижидер - врвот	<ul style="list-style-type: none"> • Храна за која не е потребно готвење, како готова храна, сувомеснати производи, остатоци.
Фиока(и)/ полица за замрзнувач	<ul style="list-style-type: none"> • Храна за долгорочно чување. • Фиока(и)/ полица за замрзнувач • Долна фиока/полица за сурово месо, живина, риба. • средна / замрзнат зеленчук, чипс • Горна фиока/полица за сладолед, замрзнато овошје, замрзнати печива.

Замрзнување свежа храна

- Преградата за замрзнување е погодна за замрзнување свежа храна и за долго чување на замрзната и длабоко замрзната храна.
- Ставете ја свежата храна што треба да се замрзне во преградата за замрзнување.
- Максималното количество храна што може да се замрзне за 24 часа е наведено на плочката со спецификации.
- Процесот на замрзнување трае 24 часа: во овој период не додавајте друга храна за замрзнување.

Чување замрзната храна

При првото вклучување или по одреден период надвор од употреба, пред да ставите храна во преградата, оставете го апаратот да работи најмалку 2 часа на повисока поставка. **ВАЖНО!** Во случај на случајно одмрзнување, на пример, напојувањето било исклучено подолго од вредноста прикажана во графиконот за технички карактеристики под „време на растење“, одмрзнатата храна мора да се конзумира брзо или веднаш да се готви, а потоа повторно да се замрзне (откако ќе се свари).

Одмрзнување

- Длабоко замрзната или замрзната храна, пред да се употреби, може да се одмрзне во преградата за фрижидер или
- на собна температура, во зависност од времето достапно за оваа операција.
- Малите парчиња може дури и да се готват сè уште замрзнати, директно од замрзнувачот. Во овој случај, готвењето ќе потрае подолго.

Коцка мраз

Овој уред може да биде опремен со една или повеќе фиоки за коцки мраз за производство на мраз.

Додатоци

Подвижни полицы

Сидовите на фрижидерот се опремени со низа тркалки за да може полиците да се постават по желба.

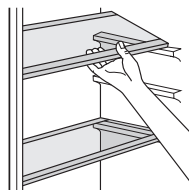

Поставување на балконите на вратите

За да се овозможи складирање на пакувања со храна со различни големини, балконите на вратите може да се постават на различни висини. За да ги направите овие прилагодувања, постапете на следниов начин: постепено повлекувајте го балконот во насока на стрелките додека не се ослободи.

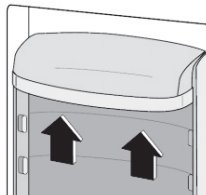

Корисни совети

За да ви помогнеме да го искористите максимумот од процесот на замрзнување, еве неколку важни совети:

- максималната количина на храна која може да биде
- замрзнат за 24 часа, е прикажано на плочката со спецификации;
- процесот на замрзнување трае 24 часа. Во овој период не треба да се додава дополнителна храна што треба да се замрзне;
- замрзнувајте само прехранбени производи со врвен квалитет, свежи и темелно исчистени;
- Подгответе ја храната во мали порции за да овозможите брзо и целосно замрзнување и да овозможите последователно одмрзнување само на потребната количина;
- завиткајте ја храната во алуминиумска фолија или полиетилен и проверете дали пакувањата се херметички;
- не дозволувајте свежата, незамрзната храна да ја допира веќе замрзнатата храна, со што ќе избегнете зголемување на температурата на последната;
- мрсната храна се складира подобро и подолго од масната; солта го намалува рокот на складирање на храната;
- водените мразови, доколку се конзумираат веднаш по отстранувањето од замрзнувачот, може да предизвикаат изгорување на кожата со замрзнување;
- препорачливо е да се прикаже датумот на замрзнување на секое поединечно пакување за да ви овозможи отстранување од одделот за замрзнување.
- препорачливо е да се прикаже датумот на

замрзнување на секое поединечно пакување за да може да го следите времето на складирање.

Совети за складирање на замрзната храна

За да добиете најдобри перформанси од овој апарат, треба:

- проверете дали комерцијално замрзнатите прехранбени производи биле соодветно складирани од трговецот на мало;
- бидете сигурни дека замрзнатите прехранбени производи се пренесуваат од продавницата за храна во замрзнувачот во најкус можен рок;
- не ја отворајте вратата често или не оставајте ја отворена подолго од апсолутно неопходно.
- откако ќе се одмрзне, храната брзо се расипува и не може повторно да се замрзне;
- не го надминувајте периодот на складирање назначен од производителот на храната.

Совети за ладење на свежа храна

За да добиете најдобри перформанси:

- Не чувајте топла храна или течности што испаруваат во фрижидер
- Покријте ја или завиткајте ја храната, особено ако има силен вкус
- Направете (сите видови): завиткајте во полиетиленски кеси и ставете ги на стаклените полици над фиоката за зеленчук.
- За безбедност, чувајте на овој начин само еден или најмногу два дена.
- Готвена храна, ладни јадења итн...: тие треба да бидат покриени и може да се стават на која било полица.
- Овошје и зеленчук: тие треба да се исчистат темелно и да се стават во специјалната(и) фиока(и).
- Путер и сирење: треба да се стават во посебни херметички контејнери или да се завиткаат во нив
- алуминиумска фолија или полиетиленски кеси за да се исклучи колку што е можно повеќе воздух.
- Шише со млеко: тие треба да имаат капа и треба да се чуваат во балконите на вратата.
- Бананите, компирите, кромидот и лукот, доколку не се спакувани, не смеат да се чуваат во фрижидер.

Чистење

Од хигиенски причини, внатрешноста на

апаратот, вклучувајќи ги и внатрешните додатоци, треба редовно да се чисти.

! ВНИМАНИЕ!

Апаратот може да не е приклучен на електричната мрежа за време на чистењето. Опасност од струен удар! Пред чистење, исклучете го апаратот и извадете го приклучокот од електричната мрежа или исклучете го или исклучете го прекинувачот или осигурувачот. Никогаш не чистете го апаратот со чистач на пара. Може да се акумулира влага во електричните компоненти, опасност од струен удар! Топлата пара може да доведе до оштетување на пластичните делови. Апаратот мора да биде сув пред повторно да се стави во употреба.

ВАЖНО! Етеричните масла и органските растворувачи можат да нападнат пластични делови, на пр. сок од лимон или сок од кора од портокал, маслена киселина, средство за чистење кое содржи оцетна киселина.

- Не дозволувајте таквите супстанции да дојдат во контакт со деловите на апаратот.
- Не користете никакви абразивни средства за чистење
- Извадете ја храната од замрзнувачот. Чувајте ги на ладно место, добро покриени.
- Исклучете го апаратот и извадете го приклучокот од штекерот или исклучете го прекинувачот или осигурувачот.
- Исчистете го апаратот и внатрешните додатоци со крпа и млека вода. По чистењето, избришете го со свежа вода и исушете.
- Откако сè е суво, ставете го апаратот вратен во употреба.

Исчистете ја одводната дупка

За да избегнете прелевање на вода од одмрзнување во фрижидерот, периодично чистете ја одводната дупка на задниот дел од преградата на фрижидерот. Користете средство за чистење за да ја исчистите дупката како што е прикажано на сликата.

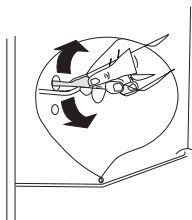

Заменете ја светилката

⚠ ВНИМАНИЕ!

Пред да ја замените светилката, исклучете го апаратот од напојувањето.

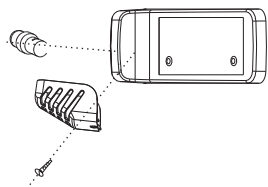

Спецификацијата на светилката е наведена во етикетата за рејтинг. Следете го следниов процес за замена на светилката:

1. Поставете го копчето за регулација на температурата на
2. број „0“ за да го исклучите апаратот.
3. Исклучете го апаратот за да бидете сигурни дека апаратот е исклучен од главното напојување.
4. Отстранете ја завртката од капакот на светилката. Извлечете го капакот на светилката.
5. Одвртете ја светилката.

6. Поставете нова светилка во спротивна насока, а потоа заменете го капакот и завртката на светилката.
7. Приклучете го апаратот и наместете го копчето во вистинската положба.

Одмрзнување на замрзнувачот

- Сепак, преградата за замрзнување постепено ќе се покрива со мраз. Ова треба да се отстрани. Никогаш не користете остри метални алатки за да го гребете мразот од испарувачот бидејќи може да го оштетите. Меѓутоа, кога мразот станува многу густ на внатрешната обвивка, треба да се изврши целосно одмрзнување на следниов начин:
- извлечете го приклучокот од штекерот;
- отстранете ја целата складирана храна, завиткајте ја во неколку слоеви весник и ставете ја на ладно место;
- држете ја вратата отворена и поставете леген под апаратот за собирање на одмрзнатата вода;
- кога ќе заврши одмрзнувањето, темелно исушете ја внатрешноста
- заменете го приклучокот во штекерот за повторно да го вклучите апаратот.

РЕШАВАЊЕ НА ПРОБЛЕМИ

! ВНИМАНИЕ!



Пред да решите проблеми, исклучете го напојувањето. Само квалификуван електричар од компетентно лице мора да го реши проблемот што не е во ова упатство.

ВАЖНО! Има некои звуци при нормална употреба (компресор, циркулација на течноста за ладење).

Проблем	Можна причина	Решение
Апаратот не работи	Апаратот е исклучен.	Притиснете го копчето „Прилагоди“ 5 секунди за да го вклучите апаратот.
	Приклучокот за струја не е приклучен или е лабав	Вметнете го приклучокот за струја.
	Осигурувачот изгоре или е неисправен	Проверете го осигурувачот, заменете го доколку е потребно.
	Сокетот е неисправен	Неисправноста на штекерот треба да ги поправи електричар.
Храната е премногу топла.	Температурата не е правилно прилагодена.	Ве молиме погледнете во почетното подесување на температурата.
	Вратата беше отворена подолг период.	Отворете ја вратата само онолку долго колку што е потребно.
	Во последните 24 часа во апаратот е ставено големо количество топла храна.	Привремено свртете ја регулацијата на температурата на поладна поставка.
	Апаратот е во близина на извор на топлина.	Ве молиме погледнете во делот за локација за инсталација.
Апаратот премногу се лади	Temperature is set too cold.	Привремено свртете го копчето за регулација на температурата на потопла поставка.
Unusual noises	Температурата е поставена премногу ладно.	Повторно прилагодете ги стапалата.
	Апаратот не е на ниво.	Поместете го апаратот малку.
	Апаратот допира сид или други предмети.	Доколку е потребно, внимателно свиткајте ја компонентата надвор од патот.
Невообичаени звуци	Компонента, на пр. цевка, на задната страна на апаратот допира друг дел од апаратот или сидот.	Видете го делот Чистење.

Ако неисправноста се појави повторно, контактирајте го сервисниот центар.

Заштита на животната средина

 Овој уред не содржи гасови, кои можат да ја оштетат озонската обвивка, ниту во системот за ладење, ниту во материјалите за излација. Уредот не би требало да се одложува заедно со градскиот или куќниот отпад. Изолационата пена содржи запалливи гасови: уредот би требало да се одложи во согласност со прописите кои се издадени од страна на локалната власт. Изгонувајте предизвикување на оштетувања на деловите за ладење, посебно да деловите за рамена на топлина. Материјалите кои се користени за овој уред може да се рециклираат доколку се означени со симболот за рециклажа. 

 Ознаката на производот, или на неговото пакување, укажува дека овој производ не смее да се третира како отпад која е настанат во докаќинство. Наместо тоа, треба да се одложи на соодветно место, каде што се собира електрична или електронска опрема.

Доколку се осигурате дека производот е правилно одложен, ќе помогнете во спречување на негативни последици по животната средина или човековото здравје, кои можат да бидат загрозњени со неправилно одложување на отпадно место на овој уред. За повеќе детали во поглед на рециклирање на овој производ, Ве молиме да ги контактирате своите локални органи за заштита на животната средина, јавни претпријатија за одлагање на комунален отпад или продавницата каде што е купен овој производ.

Материјали од амбалажата

Материјалите кои се означени со такви симболи можат да се рециклираат. Амбалажата можете да ја одложите во соодветен контејнер за прибирање на отпад за амбалажа.

Одложување на уредот

1. Прекинете го напојувањето на уредот од струја.
2. Отсечете го кабелот за напојување и одложете го.



ПРЕДУПРЕДУВАЊЕ!

При употреба, сервисирање и отстранување на уредот, имајте ја на ум ознаката како ознаката прикажана на сликата лево, која се наоѓа на задниот дел на уредот (табла или компресор на задниот дел на уредот), а која е со жолта или портокалова боја.

Оваа ознака претставува симбол за ризик од пожар. Во цевките за разладно средство и во компресорот се наоѓаат запаливи материјали.

Ве молиме за време на употребата, сервисирањето и отстранувањето, уредот да го држите подалеку од извор на пожар.

VARNOSTNE INFORMACIJE

Zaradi vaše varnosti in zagotavljanja pravilne uporabe pred namestitvijo in prvo uporabo naprave natančno preberite ta uporabniški priročnik, vključno z napotki in opozorila. Da bi se izognili nepotrebnim napakam in nesrečam, je pomembno zagotoviti, da so vse osebe, ki uporabljajo aparat, temeljito seznanjene z njegovim delovanjem in varnostnimi funkcijami. Shranite ta navodila in poskrbite, da ostanejo z aparatom, če ga boste preselili ali prodali, da bodo vsi, ki ga bodo uporabljali v njegovi življenjski dobi, ustrezno obveščeni o uporabi in varnosti aparata.

Zaradi varnosti življenja in premoženja upoštevajte varnostne ukrepe iz teh navodil za uporabo, saj proizvajalec ne odgovarja za škodo, nastalo zaradi opustitve.

Varnost otrok in ranljivih oseb

- To napravo lahko uporabljajo otroci, stari 8 let in več, ter osebe z zmanjšanimi fizičnimi, senzoričnimi ali duševnimi sposobnostmi ali osebe s pomanjkanjem izkušenj in znanja, če so pod nadzorom ali če so prejeli navodila za varno uporabo naprave in razumejo nevarnosti, ki so s tem povezane.
- Otrokom, starim od 3 do 8 let, je dovoljeno nalagati in odlagati v ta aparat.
- Otroci morajo biti pod nadzorom, da se ne igrajo z aparatom.
- Čiščenja in uporabniškega vzdrževanja ne smejo opravljati otroci, razen če so stari od 8 let in več ter pod nadzorom.
- Vso embalažo hranite na varnem pred otroki. Obstaja nevarnost zadušitve.
- Če aparat zavržete, izvlecite vtič iz vtičnice, prerežite

priključni kabel (čim bližje čim bližje aparatu) in odstranite vrata, da preprečite igrajoče se otroke, da bi utrpeli električni udar ali da bi se zaprli.

- Če je ta aparat opremljen z magnetnim tesnilom na vratih, ki nadomešča starejši aparat z vzmetno ključavnico na vratih ali pokrovu, poskrbite, da bo vzmetna ključavnica neuporabna, preden zavržete stari aparat. S tem boste preprečili, da bi aparat postal smrtonosna past za otroka

Splošna varnost

Prezračevalne odprtine v ohišju aparata ali vgrajeni konstrukciji naj ne bodo ovirane.

Ne uporabljajte mehanskih naprav ali drugih sredstev za pospeševanje postopka odmrzovanja, razen tistih, ki jih priporoča proizvajalec.

Ne poškodujte hladilnega kroga.

V hladilnih aparatih ne uporabljajte drugih električnih naprav (kot so aparati za pripravo sladoleda), razen če jih je za ta namen odobril proizvajalec.

Ne dotikajte se žarnice, če je že dlje časa prižgana, saj je lahko zelo vroča.¹

Pri nameščanju aparata pazite, da se napajalni kabel ne zatakne ali poškoduje.

Na zadnji strani aparata ne nameščajte več prenosnih vtičnic ali prenosnih dobaviteljev električne energije.

- V tej napravi ne shranjujte eksplozivnih snovi, kot so aerosolne pločevinke z vnetljivim gorivom.
- V hladilnem krogu naprave je hladilno sredstvo izobuten (R600a), naravni plin z visoko stopnjo okoljske združljivosti, ki pa je vnetljiv.
- Med prevozom in namestitvijo aparata se prepričajte, da se nobena od komponent hladilnega kroga ne

poškoduje.

- izogibajte se odprtemu ognju in virom vžiga
- temeljito prezračite prostor, v katerem je naprava nameščena
- Nevarno je spreminjati specifikacije ali na kakršen koli način spreminjati ta izdelek. Vsaka poškodba kabla lahko povzroči kratek stik, požar in/ali električni udar.
- Ta naprava je namenjena uporabi v gospodinjstvu in podobnih aplikacijah, kot so npr
 - kuhinjski prostori za osebje v trgovinah, pisarnah in drugih delovnih okoljih;
 - na kmetijah ter pri strankah v hotelih, motelih in drugih stanovanjskih okoljih;
 - v okoljih tipa nočitev in zajtrk;
 - v gostinstvu in podobnih dejavnostih, ki niso namenjene prodaji na drobno.

Vse električne komponente (vtič, napajalni kabel, kompresor itd.) mora zamenjati pooblaščen servisier ali usposobljeno servisno osebje.

Žarnica, priložena tej napravi, je "žarnica za posebno uporabo", ki jo je mogoče uporabljati le s priloženo napravo. Ta "žarnica za posebno uporabo" ni uporabna za domačo razsvetljavo.¹

- Napajalnega kabla ne smete podaljšati.
- Prepričajte se, da vtič ni stisnjen ali poškodovan s hrbtno stranjo naprave. Zmečkan ali poškodovan vtič se lahko pregreje in povzroči požar.
- Prepričajte se, da lahko pridete do glavnega vtiča aparata.
- Glavnega kabla ne potegnite za sabo.
- Če je vtičnica električnega vtiča ohlapna, ne vstavljajte

električnega vtiča. Obstaja nevarnost električnega udara ali požara.

- Naprave ne smete uporabljati brez svetilke.
- Ta naprava je težka. Pri njenem premikanju je treba biti previden.
- Ne odstranjajte in se ne dotikajte predmetov iz zamrzovalnega prostora, če imate vlažne/mokre roke, saj lahko to povzroči odrgnine na koži ali opekline zaradi zmrzali/zmrzovalnika.
- Izogibajte se dolgotrajni izpostavljenosti naprave neposredni sončni svetlobi.

Vsakodnevna uporaba

- Na plastične dele naprave ne polagajte vročih predmetov.
- Živil ne postavljajte neposredno ob zadnjo steno.
- Zamrznjenih živil ne smete ponovno zamrzniti, ko so bila enkrat odmrznjena²
- Predpakirana zamrznjena živila shranjujte v skladu z navodili proizvajalca zamrznjenih živil.²
- Strogo je treba upoštevati priporočila proizvajalcev aparatov za shranjevanje. Oglejte si ustrezna navodila.
- V zamrzovalni prostor ne postavljajte gaziranih ali gaziranih pijač, saj v posodi nastane pritisk, ki lahko povzroči eksplozijo in s tem poškodbe aparata.²
- Sladoledne lučke lahko povzročijo opekline zaradi zmrzali, če jih zaužijete neposredno iz naprave²
- Da bi se izognili kontaminaciji živil, upoštevajte naslednja navodila:
 - Dolgotrajno odpiranje vrat lahko povzroči znatno povišanje temperature v prostorih aparata.
 - Redno čistite površine, ki lahko pridejo v stik z živili, in dostopne odtočne sisteme.

- Očistite rezervoarje za vodo, če jih niste uporabljali 48 ur; izpraznite vodovodni sistem, priključen na oskrbo z vodo, če vode niste črpali 5 dni.
- Surovo meso in ribe shranjujte v ustreznih posodah v hladilniku, tako da ne pridejo v stik z drugimi živili ali ne kapljajo nanje.
- Predali za zamrznjena živila z dvema zvezdicama (če so predstavljeni v aparatu) so primerni za shranjevanje predhodno zamrznjenih živil, shranjevanje ali izdelavo sladoleda in izdelavo ledenih kock.
- Predali z eno, dvema in tremi zvezdicami (če so v aparatu) niso primerni za zamrzovanje svežih živil.
- Če aparat dlje časa ostane prazen, ga izklopite, odmrznite, očistite, posušite in pustite vrata odprta, da preprečite nastanek gorišča v aparatu.

Vzdrževanje in čiščenje

- Pred vzdrževanjem napravo izklopite in izključite glavni vtič iz vtičnice.
- Naprave ne čistite s kovinskimi predmeti.
- Za odstranjevanje zmrzali z aparata ne uporabljajte ostrih predmetov. Uporabite plastično strgalo. ²
- Redno preglejte odtok v hladilniku, ali se v njem nahaja odmrznjena voda. Po potrebi odtok očistite. Če je odtok zamašen, se bo voda zbirala na dnu aparata ³

Namestitev

- Za električno povezavo natančno upoštevajte navodila, navedena v posameznih odstavkih.
- Razpakirajte napravo in preverite, ali je poškodovana. Če je naprava poškodovana, je ne priključite. Morebitne poškodbe takoj prijavite kraju, kjer ste aparat kupili. V tem primeru obdržite embalažo.

- Pred priključitvijo naprave je priporočljivo počakati vsaj štiri ure, da se olje vrne v kompresor.
- Okoli aparata je treba zagotoviti ustrezno kroženje zraka, saj v nasprotnem primeru pride do pregrevanja. Za zagotovitev zadostnega prezračevanja upoštevajte navodila, ki se nanašajo na namestitev.
- Če je le mogoče, naj bodo distančni deli izdelka ob steni, da se ne bi dotikali toplih delov (kompresorja, kondenzatorja) ali jih lovili, da preprečite morebitne opekline.
- Naprava ne sme biti nameščena v bližini radiatorjev ali štedilnikov.
- Prepričajte se, da je glavni vtič po namestitvi naprave dostopen.

Servis

- Vsa električna dela, ki so potrebna za servisiranje naprave, mora opraviti usposobljen električar ali kompetentna oseba.
- Ta izdelek mora servisirati pooblaščen servisni center, uporabljati pa je treba samo originalne nadomestne dele.

Varčevanje z energijo

- V aparat ne vstavljajte vroče hrane;
- Živil ne shranjujte tesno skupaj, saj to preprečuje kroženje zraka;
- Prepričajte se, da se živila ne dotikajo hrbtne strani predalov;
- Če zmanjka elektrike, ne odpirajte vrat;
- Vrat ne odpirajte pogosto;
- Vrat ne puščajte odprtih dlje časa;
- Termostata ne nastavljajte na previsoke temperature;

- Vsa dodatna oprema, kot so predali in police, naj bo tam shranjena zaradi manjše porabe energije.

¹ Če je v predalu luč.

² Če je predal z zamrzovalnikom.

³ Če je predal za shranjevanje sveže hrane.

PREGLED

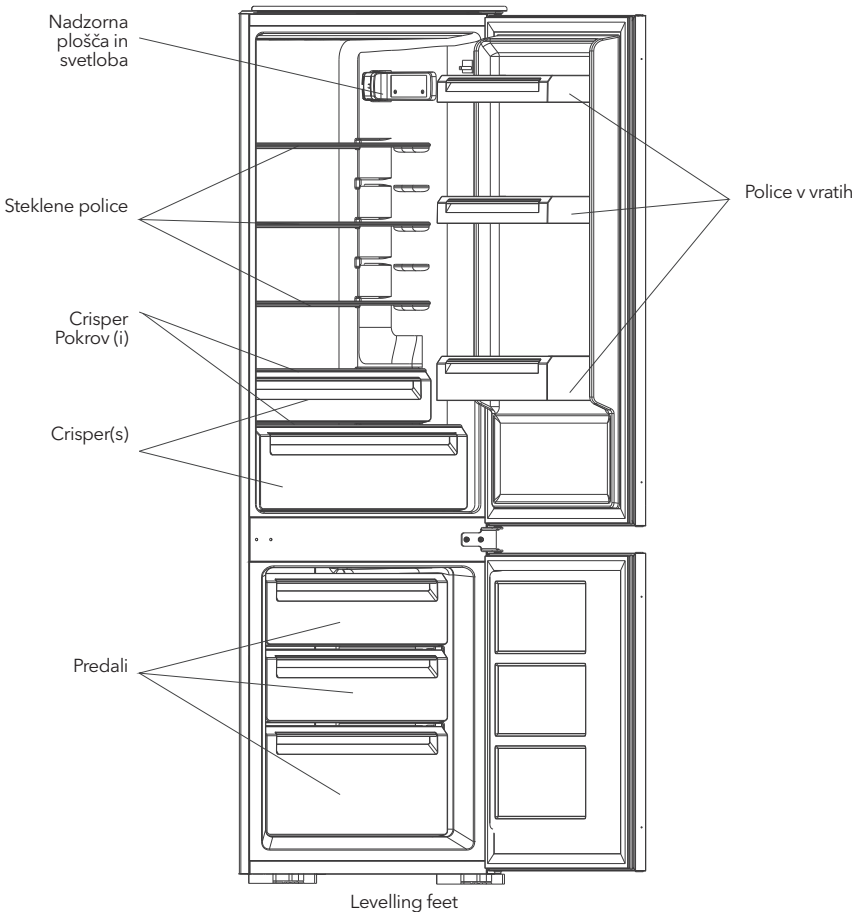

Opomba: Slika je samo referenčna.

OBRATNA VRATA

Potrebno orodje: Philipsov izvijač, ploščati izvijač, šesterokotni ključ.

- Prepričajte se, da je enota izključena iz električnega omrežja in prazna.
- Za odstranitev vrat je treba enoto nagniti nazaj. Napravo morate nasloniti na nekaj trdnega, da med postopkom obračanja vrat ne zdrsne.
- Vse odstranjene dele je treba shraniti za izvedbo ponovne namestitve vrat.
- Enote ne smete položiti na ravno površino, saj lahko s tem poškodujete hladilni sistem.
- Med sestavljanjem enote je bolje, da z njo upravljata dve osebi.

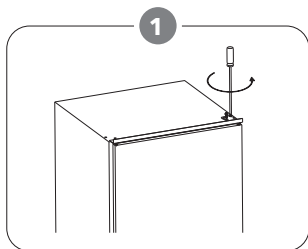

Odvijte zgornji tečaj. Nato dvignite zgornja vrata in jih položite na podloženo površino, da se ne opraskajo.

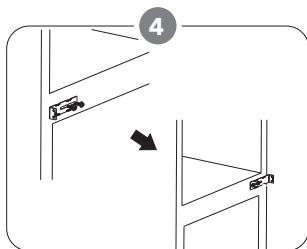

Premaknite srednji nosilec z leve na desno. Nato ponovno namestite spodnja vrata.

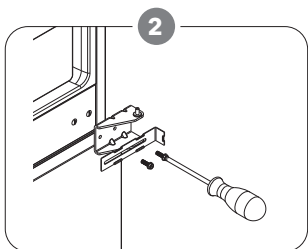

Odvijte srednji tečaj, nato dvignite spodnja vrata in jih postavite na podloženo površino, da se ne opraskajo.

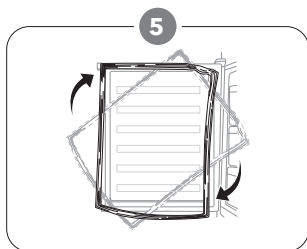

Odstranite tesnila vrat hladilnika in zamrzovalnika ter jih po vrtenju pritrdite.

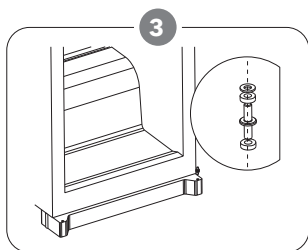

Odstranite spodnji čep tečaja od desne proti levi.

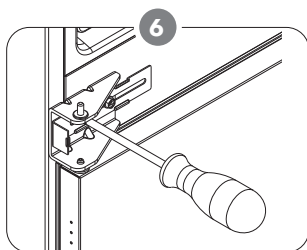

Srednji tečaj ponovno namestite na levo stran. Preden dokončno zategnete srednji tečaj, se prepričajte, da so spodnja vrata vodoravno in navpično poravnana, tako da so tesnila zaprta na vseh straneh.

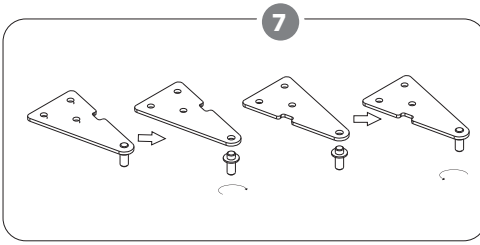

Odvijte zgornji zatič iz tečaja. Nato tečaj obrnite in privijte zatič za tečaj.

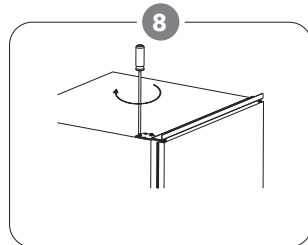

Ponovno namestite zgornja vrata in nato zgornji tečaj na levi strani. Preden dokončno zategnete zgornji tečaj, se prepričajte, da so zgornja vrata vodoravno in navpično poravnana, tako da so tesnila zaprta na vseh straneh. Po potrebi uporabite ključ za zategovanje tečajev.

NAMESTITEV

Kompleti za namestitev



Guide x 4



Guide Cover x 4

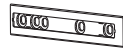

Slider x 4



Slider Cover x 4



Kratek vijak x 27



Dolg vijak x 2



Gumijasti tesnilni vložek x 1

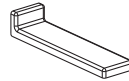

Pokrov srednjega nosilca x 2

Namestitev naprave

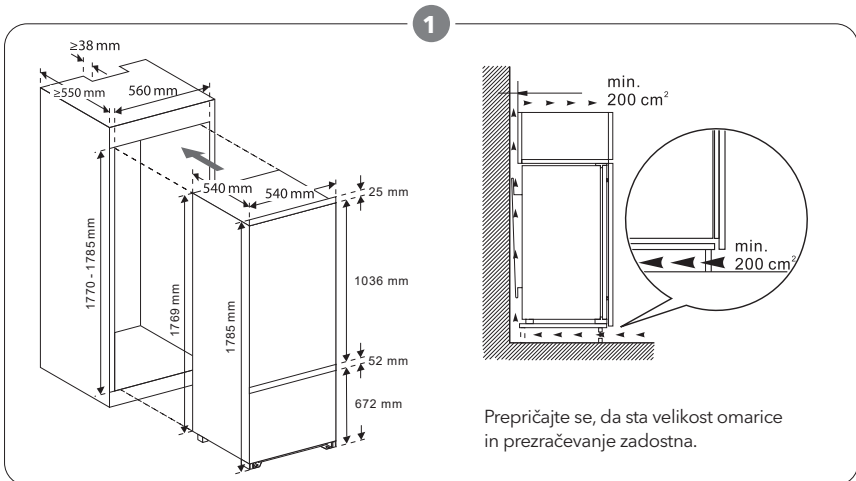

Prepričajte se, da sta velikost omarice in prezračevanje zadostna.

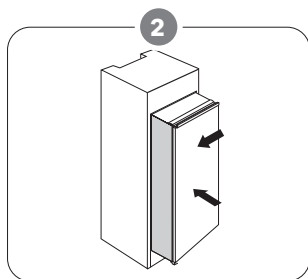

Napravo počasi in previdno potisnite v omarico. Prepričajte se, da je stranica odprtine čim bližje steni omare.

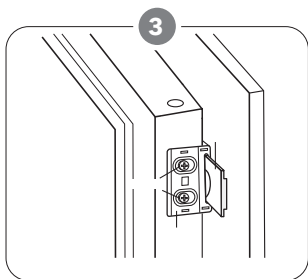

S kratkim vijakom privijte vodilo v luknje na strani vrat aparata. V vodilo vstavite drsnik, nato popolnoma odprite in zaprite vrata aparata in lesena vrata, da preverite, ali se lesena vrata lahko popolnoma in gladko zaprejo.

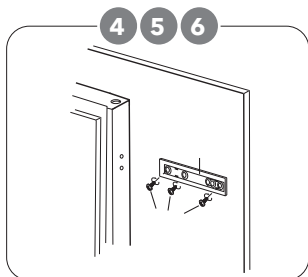

4. Odprite vrata aparata in lesena vrata skupaj ter označite položaj drsnika, ko lahko drsnik med zapiranjem ali odpiranjem vrat dobro deluje pod vsakim kotom. Vzemite drsnik iz vodila in ga z dvema kratkima vijakoma pritrdite na lesena vrata. Nato na drsnik pritrdite pokrov drsnika.
5. Odvijte vodilo z vrat naprave.
6. Ponovite korake od 2 do 5, da pritrdite druge tri drsnike in pokrove

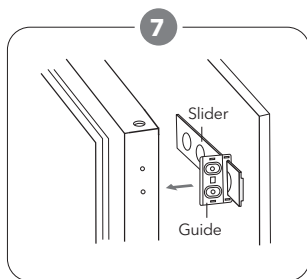

Namestite štiri vodila z drsniki in jih pritrdite s kratkimi vijaki. Nato pritrdite pokrove vodil z vodili.

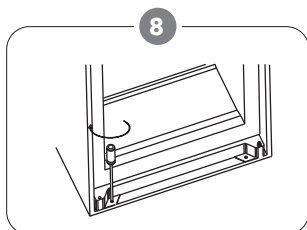

Preverite, ali se vrata nemoteno zapirajo in odpirajo ter ali je naprava dobro zatesnjena. Če ni tako, napravo nekoliko prilagodite. Nato pritrdite spodnji nosilec na leseno omarico z 2 dolgima vijakoma.

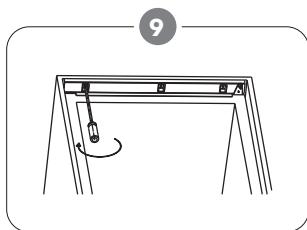

S kratkimi vijaki pritrdite zgornji nosilec na leseno omarico.

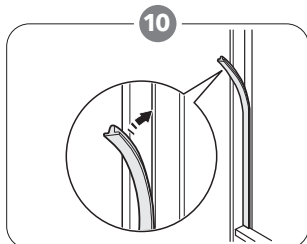

Pritrdite gumijasto tesnilo na vrzel med enoto in leseno omarico na odprti strani vrat.

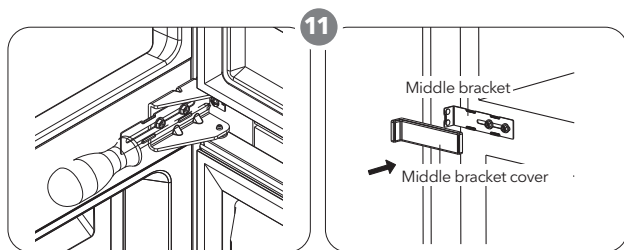

Screw two middle brackets with wooden cabinet by short screws. Then fit middle bracket covers with brackets at two sides.

Postavitev

Napravo namestite na mestu, kjer temperatura okolice ustreza podnebnemu razredu, navedenemu na tipski ploščici naprave: Za hladilne aparate s podnebnim razredom:

- podaljšano temperaturo: to hlajenje je namenjena uporabi pri temperaturah okolice od 10 °C do 32 °C (SN);
- temperatura: ta hladilni aparat je namenjen uporabi pri temperaturah okolice od 16 °C do 32 °C (N);
- subtropski: ta hladilni aparat se uporablja pri temperaturah okolice od 16 °C do 38 °C (ST);
- tropski: ta hladilni aparat je namenjen uporabi pri temperaturah okolice od 16 °C do 43 °C (T);

Lokacija

Naprava mora biti nameščena stran od virov toplote, kot so radiatorji, kotli, neposredna sončna svetloba itd.



Napravo mora biti mogoče izključiti iz električnega omrežja, zato mora biti vtič po namestitvi lahko dostopen.

Električna priključitev

Pred priključitvijo preverite, ali napetost in frekvenca, ki sta navedeni na tipski ploščici, ustrežata vašemu domačemu električnemu omrežju. Naprava mora biti ozemljena. Vtič napajalnega kabla je v ta namen opremljen s kontaktom. Če vtičnica domačega električnega napajanja ni ozemljena, priključite aparat na ločeno ozemljilo v skladu z veljavnimi predpisi in se posvetujte z usposobljenim električarjem. Proizvajalec zavrača vso odgovornost, če zgoraj navedeni varnostni ukrepi niso upoštevani. Ta naprava je skladna z direktivami E.E.C.

DNEVNA UPORABA

Prva uporaba

Čiščenje notranjosti

Pred prvo uporabo aparata notranjost in vse notranje dodatke operite z mlačno vodo in nevtralnimi milom, da odstranite značilen vonj povsem novega izdelka, nato pa jih temeljito posušite.

POMEMBNO! Ne uporabljajte detergentov ali abrazivnih praškov, saj ti poškodujejo zaključni sloj.

Nadzorna plošča

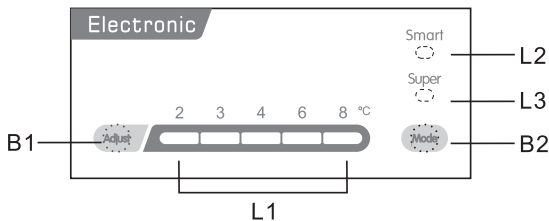

Gumbi

B1- Pritisnite, da prilagodite temperaturo hladilnika v ciklu 2,3,4,6,do 8.

B2- Pritisnite za izbiro načina med SMART, SUPER in uporabniško nastavitvijo.

Lučke

L1 - prikaže nastavljeno temperaturo hladilnika.

L2 - zasveti, ko je izbran način SMART.

L3 - zasveti, ko je izbran način SUPER.

Delovanje

Temperaturne nastavitve

1. Pritisnite gumb Mode, da izberete uporabniško nastavev.

2. Pritisnite gumb Adjust (Prilagodi), da prilagodite nastavljeno temperaturo hladilnika. Temperatura zamrzovalnika se samodejno uravnava pri približno -18°

Smart Mode

Pritisnite gumb Mode, da izberete način SMART.

Naprava bo delovala samodejno glede na temperaturo okolice.

Super Mode

Pritisnite gumb Mode, da izberete način SUPER.

Naprava bo delovala tako, da bo zamrzovalni predel najhladnejši. Po 54 urah se bo samodejno obnovila prvotno nastavljena temperatura.



Izklopite napravo

Pritisnite in 5 sekund držite gumb Adjust, naprava se bo izklopila. Ponovno pritisnite , da vklopite aparat.

Alarm za odprta vrata

Alarm se sproži, ko vrata ostanejo odprta 90 sekund, in se ne ustavi, dokler se vrata ne zaprejo.

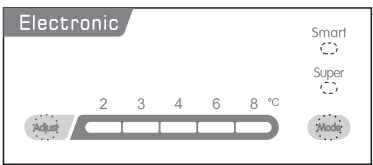
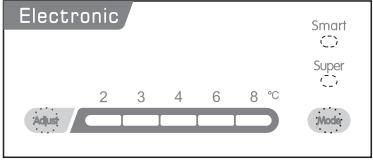
Priporočena nastavitve temperature

Temperatura okolja	Zamrzovalni predel	Hladilni predel
Poletje	/	 <p>Set on 2~4</p>
Običajno	/	 <p>Set on 4</p>
Zima	/	 <p>Set on 4~6</p>

Vpliv na shranjevanje hrane

- Pri priporočeni nastavitvi je najboljši čas shranjevanja v hladilniku največ 3 dni.
- Pri priporočeni nastavitvi je najboljši čas shranjevanja v zamrzovalniku največ 1 mesec.
- Pri drugih nastavitvah se lahko čas shranjevanja skrajša.

Postavite različna živila v različne predale v skladu s spodnjo tabelo.

Predeli hladilnika	Tip hrane
Poličke v vratih hladilnika	<ul style="list-style-type: none"> • Živila z naravnimi konzervansi, kot so marmelade, sokovi, pijače, začimbe. • Ne shranjujte hitro pokvarljivih živil.
Crisper drawer (predal za sadje in zelenjavo)	<ul style="list-style-type: none"> • Sadje, zelišča in zelenjavo je treba ločeno pospraviti v predal za sadje in zelenjavo. • V hladilniku ne shranjujte banan, čebule, krompirja in česna.
Srednje police hladilnika	<ul style="list-style-type: none"> • Mlečni proizvodi, jajca
Zgornje police hladilnika	<ul style="list-style-type: none"> • Živila, ki jih ni treba kuhati, kot so živila, pripravljena za uživanje, delikatesno meso, ostanki hrane.
Predal(-i)/polica zamrzovalnika	<ul style="list-style-type: none"> • Živila za dolgoročno shranjevanje. • Spodnji predal/polica za surovo meso, perutnino, ribe. • Srednji predal/polica za zamrznjeno zelenjavo, • Zgornji predal/polica za sladoled, zamrznjeno sadje, zamrznjeno pecivo

Zamrzovanje svežih živil

- Predal za zamrzovanje je primeren za zamrzovanje svežih živil ter dolgotrajno shranjevanje zamrznjenih in globoko zamrznjenih živil.
- Sveža živila, ki jih želite zamrzniti, položite v zamrzovalni predel.
- Največja količina živil, ki jih lahko zamrznete v 24 urah, je navedena na napisni ploščici.
- Postopek zamrzovanja traja 24 ur: v tem času ne dodajajte drugih živil za zamrzovanje.

Shranjevanje zamrznjenih živil

Ob prvem zagonu ali po obdobju neuporabe, preden vstavite hrano v predel, pustite aparat delovati vsaj 2 uri na višji nastavitvi. **POMEMBNO!** V primeru nenamernega odmrzovanja, na primer, če je bila električna izključena dlje, kot je navedeno v tabeli tehničnih značilnosti pod "čas vzhajanja", je treba odmrznjeno hrano hitro porabiti ali takoj skuhati in nato ponovno zamrzniti (po kuhanju).

Odtaljevanje

- Globoko zamrznjena ali zamrznjena živila lahko pred uporabo odmrznete v predelu hladilnika ali pri sobni temperaturi, odvisno od časa, ki je na voljo za ta postopek.
- Majhne kose lahko kuhate še zamrznjene, neposredno iz zamrzovalnika. V tem primeru bo kuhanje trajalo dlje.

Ledene kocke

Ta naprava je lahko opremljena z enim ali več pladnji za ledene kocke za proizvodnjo ledu.

Dodatki

Premične police

Stene hladilnika so opremljene z vrsto vodil, tako da lahko police poljubno namestite.

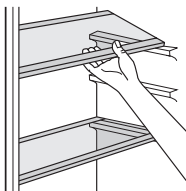

Postavitev vratnih polic

Za shranjevanje različno velikih paketov živil so police v vratih lahko postavljene na različnih višinah. Te prilagoditve izvedete na naslednji način: postopoma potegnite polico v smeri puščic, dokler se ne sprosti.

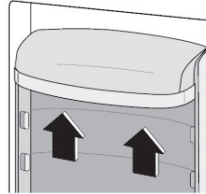

Koristni nasveti in napotki

Da bi postopek zamrzovanja čim boljje izkoristili, vam ponujamo nekaj pomembnih nasvetov:

- največjo količino hrane, ki jo je mogoče je navedena na napisni ploščici;
- postopek zamrzovanja traja 24 ur. V tem času ne smete dodajati dodatnih živil za zamrzovanje;
- zamrzujte le sveža in temeljito očiščena živila najvišje kakovosti;
- živila pripravite v majhnih porcijah, da jih lahko hitro in v celoti zamrznete in da lahko pozneje odmrznete le potrebno količino;
- živila zavijte v aluminijasto folijo ali polietilen in poskrbite, da so embalaže neprepustne za zrak;
- ne dovolite, da se sveža, nezamrznjena živila dotikajo že zamrznjenih živil, da se prepreči dvig temperature slednjih;
- suha živila se bolje in dlje skladiščijo kot mastna; sol skrajša rok skladiščenja živil;
- sladoled, če ga zaužijete takoj po odstranitvi iz zamrzovalnika, lahko povzroči zmrzlinke opekline na koži;
- priporočljivo je, da je na vsakem posameznem pakiranju naveden datum zamrznitve, da se omogoči odstranitev iz zamrzovalnega prostora, kar lahko povzroči zmrzlinke opekline kože;
- priporočljivo je, da se na vsakem posameznem pakiranju navede datum zamrznitve, da lahko spremljate čas shranjevanja.

Nasveti za shranjevanje zamrznjenih živil

Če želite, da ta naprava deluje kar najbolje, morate:

- se prepričati, da je trgovec na drobno ustrezno skladiščil komercialno zamrznjena živila;
- zagotoviti, da se zamrznjena živila v najkrajšem možnem času prenesejo iz skladišča živil v zamrzovalnik;
- vrat ne odpirajte pogosto in jih ne puščajte

odprtih dlje, kot je nujno potrebno.

- živila se po odmrznitvi hitro kvarijo in jih ni mogoče ponovno zamrzniti;
- ne prekoračite obdobja skladiščenja, ki ga je navedel proizvajalec živil.

Nasveti za shranjevanje svežih živil

Za doseganje najboljše učinkovitosti:

- V hladilniku ne shranjujte tople hrane ali izhlapevajočih tekočin.
- živila pokrijte ali zavijte, zlasti če imajo močan okus
- Naredite (vse vrste): zavijte v polietilenske vrečke in jih postavite na steklene police nad predalom za zelenjavo.
- Zaradi varnosti tako shranjujte le en ali največ dva dni.
- Kuhana hrana, hladne jedi itd.: te morajo biti pokrite in jih lahko postavite na katero koli polico.
- Sadje in zelenjava: temeljito ju je treba očistiti in položiti v poseben(-e) predal(-e).
- Maslo in sir: postavite ju v posebne neprepustne posode ali ju zavijte v aluminijasto folijo ali polietilenski vrečkami, da se izloči čim več zraka.
- Steklениčke z mlekom: te morajo imeti pokrovček in morajo biti shranjene na balkonihi na vratih.
- Banane, krompir, čebula in česen, če niso zapakirani, se ne smeje hraniti v hladilniku.

Čiščenje

Iz higienskih razlogov je treba redno čistiti notranjost aparata, vključno z notranjimi dodatki.

! POZOR!

Med čiščenjem naprava ne sme biti priključena na električno omrežje. Nevarnost električnega udara! Pred čiščenjem izklopite aparat in izvlecite vtič iz električnega omrežja ali izklopite oziroma ugasnite odklopnik ali varovalko. Naprave nikoli ne čistite s parnim čistilcem. V električnih komponentah se lahko nabere vlaga, nevarnost električnega udara!

Vroči hlapi lahko povzročijo poškodbe plastičnih delov. Naprava mora biti suha, preden jo ponovno vključite v uporabo.

POMEMBNO! Eterična olja in organska topila lahko napadejo plastične dele, npr. limonin sok ali sok iz pomarančne lupine, maslena kislina, čistila, ki vsebujejo ocetno kislino.

- Ne dovolite, da bi takšne snovi prišle v stik z deli naprave.
- Ne uporabljajte abrazivnih čistil
- Odstranite živila iz zamrzovalnika. Shranjujte jih na hladnem mestu, dobro pokrite.
- Izklopite aparat in izvlecite vtič iz vtičnice ali izklopite odklopnik ali varovalko.
- Aparat in notranjo opremo očistite s krpo in mlačno vodo. Po čiščenju obrišite s svežo vodo in osušite.
- Ko je vse suho, aparat ponovno vključite v obratovanje..

Očistite odtočno odprtino

Da bi preprečili prelivanje vode za odmrzovanje v hladilnik, občasno očistite odtočno odprtino na zadnji strani hladilnika. Odprtino očistite s čistilom, kot je prikazano na sliki.

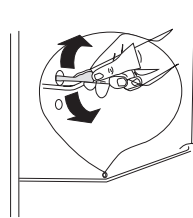

Zamenjajte žarnico

! POZOR!

Pred zamenjavo svetilke napravo izklopite iz električnega omrežja.

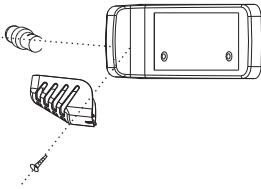

Specifikacija svetilke je navedena na nalepki. Za zamenjavo žarnice sledite spodnjemu postopku:

1. Nastavite gumb za uravnavanje temperature na "0", da napravo izklopite.
2. Odklopite vtičnico in se prepričajte, da je aparat izključen iz glavnega električnega napajanja.
3. Odstranite vijak pokrova svetilke.
4. Potegnite pokrov svetilke ven.
5. Odvijte svetilko.
6. Namestite novo svetilko v nasprotni smeri, nato pa namestite pokrov svetilke in vijak.
7. Priključite aparat in nastavite gumb v pravi položaj.

Odtaljevanje zamrzovalnika

Prostor zamrzovalnika pa bo postopoma prekrila zmrzal. To je treba odstraniti. Za strganje zmrzali z uparjalnika nikoli ne uporabljajte ostrih kovinskih orodij, saj ga lahko poškodujete. Kadar pa led na notranji oblogi postane zelo debel, je treba opraviti popolno odmrzovanje na naslednji način:

- izvlecite vtič iz vtičnice;
- odstranite vsa shranjena živila, jih zavijte v več plasti časopisa in postavite na hladno mesto;
- pustite vrata odprta in pod napravo postavite posodo, v kateri se bo zbirala voda za odmrzovanje;
- po končanem odmrzovanju temeljito osušite notranjost
- vstavite vtič v električno vtičnico, da se aparat ponovno zažene.

ODPRAVLJANJE TEŽAV

! OPOZORILO!

Pred odpravljanjem težav odklopite napajanje. Odpravljanje težav, ki niso opisane v tem priročniku, lahko opravi le usposobljen električar ali pristojna oseba..

POMEMBNO! Med normalno uporabo se slišijo nekateri zvoki (kompresor, kroženje hladilnega sredstva).

Težava	Morebitni vzrok	Rešitev
Naprava ne deluje	Naprava je izklopljena.	Pritisnite gumb "Adjust" za 5 sekund, da vklopite aparat.
	Napajalni vtič ni priključen	Vstavite vtič za napajanje.
	Varovalka je pregorela ali je v okvari	Preverite varovalko, po potrebi jo zamenjajte.
	Vtičnica je poškodovana	Napake v vtičnici mora odpraviti električar.
Hrana je pretopla.	Temperatura ni ustrezno nastavljena.	Oglejte si poglavje o začetni nastavitvi temperature.
	Vrata so bila dalj časa odprta.	Odprite vrata za le toliko časa, kolikor je potrebno.
	V zadnjih 24 urah je bila v aparat dana večja količina tople hrane.	Začasno nastavite regulacijo temperature na nižjo temperaturo.
	Naprava je blizu vira toplote.	Oglejte si poglavje o lokaciji namestitve.
Naprava premočno hladi	Temperatura je nastavljena na prenizko.	Začasno obrnite gumb za uravnavanje temperature na višjo temperaturo.
Nenavadni zvoki	Naprava ni v ravnini.	Ponovna nastavev nog.
	Naprava se dotika stene ali drugih predmetov.	Napravo nekoliko premaknite.
	Sestavni del, npr. cev, na zadnji strani naprave se dotika drugega dela naprave ali stene.	Po potrebi sestavni del previdno nagnite, da se umakne s poti.
Razlitje vode	Odprtna za odvajanje vode je zamašena.	Oglejte si poglavje Čiščenje.

Če se okvara ponovno pokaže, se obrnite na servisni center.

Varstvo okolja

 Ta naprava ne vsebuje plinov, ki bi lahko škodovali ozonskemu plašču, niti v hladilnem krogu niti v izolacijskih materialih. Naprave se ne sme zavreči skupaj s komunalnimi odpadki in smetmi. Izolacijska pena vsebuje vnetljive pline: naprava mora odstraniti v skladu s predpisi o napravah, ki jih lahko dobite pri lokalnih organih. Izogibajte se poškodbam hladilne enote, zlasti toplotnega izmenjevalnika. Materiale, uporabljene v tej napravi, označene s simbolom, je mogoče reciklirati.



Simbol na izdelku ali njegovi embalaži označuje, da se ta izdelek ne sme obravnavati kot gospodinjski odpadek. Namesto tega ga je treba vložiti v ustrezno zbirno mesto za recikliranje električne in elektronske opreme. S pravilnim odstranjevanjem tega izdelka boste pomagali preprečiti morebitne negativne posledice za okolje in zdravje ljudi, ki bi jih sicer lahko povzročilo neustrezno ravnanje z odpadki tega izdelka. Za podrobnejše informacije o recikliranju tega izdelka se obrnite na lokalni svet, službo za odstranjevanje gospodinjskih odpadkov ali trgovino, v kateri ste izdelek kupili.

Materiali za pakiranje

Materiale s simbolom je mogoče reciklirati. Za recikliranje embalažo odvrzite v ustrezen zbiralnik.

Odstranjevanje naprave

1. Odklopite napajalni vtič iz omrežne vtičnice.
2. Odrežite napajalni kabel in ga zavržite.

**OPOZORILO!**

Med uporabo, servisiranjem in odstranjevanjem naprave bodite pozorni na simbol, podoben levemu, ki se nahaja na zadnji strani naprave (zadnja plošča ali kompresor) in je rumene ali oranžne barve. To je opozorilni simbol za nevarnost požara. V ceveh hladilnega sredstva in kompresorju so vnetljivi materiali.

Med uporabo, servisiranjem in odstranjevanjem se oddaljite od vira ognja.

BEZBEDNOSNA UPUTSTVA

Radi sopstvene bezbednosti obezbedite sigurnu upotrebu, pre instalacije i prve upotrebe uređaja, pročitajte ovo korisničko uputstvo, uključujući i savete i upozorenja. Da biste izbegli nepotrebne greške i nezgode, važno je da se postarate da sve osobe koje koriste uređaj budu detaljno upoznate s njegovim operacijama i bezbedonosnim funkcijama. Sačuvajte ova uputstva i pobrinite se da budu u sklopu uređaja ako bude premešten ili prodat, kako bi svako, ko ga koristi tokom svog života bio upoznat sa pravilnom upotrebom i bezbednošću uređaja.

Imajte na umu ovo korisničko uputstvo radi svoje lične sigurnosti i sigurnosti imovine, budući da proizvođač nije odgovoran za štetu učinjenu propustima.

Bezbednost dece i nesamostalnih osoba

- Ovaj uređaj mogu koristiti deca starosti 8 ili više godina i osobe sa smanjenim fizičkim, čulnim ili mentalnim sposobnostima, ili manjkom iskustva i znanja ukoliko su pod nadzorom, ili su im data uputstva u vezi sa bezbednom upotrebom uređaja, i svesni su mogućeg rizika.
- Deci uzrasta od 3 do 8 godina je dozvoljeno da stavljaju predmete u i uzimaju predmete iz ovog uređaja.
- Deca bi trebalo da budu pod nadzorom, kako biste osigurali da se ne igraju uređajem.
- Čišćenjem i održavanjem ne bi trebalo da se bave deca, osim ako nisu starosti 8 ili više godina i moraju biti pod obaveznim nadzorom.
- Svu ambalažu čuvajte van domašaja dece. Postoji opasnost od gušenja.
- Ukoliko ste odlučili da više ne koristite uređaj, prekinite napajanje uređaja strujom, presecite kabl za napajanje

(što je bliže moguće uređaju) i uklonite vrata, kako biste sprečili mogućnost da deca, koja se igraju, pretrpe strujni udar ili se zatvore u uređaj.

- Ukoliko ovaj uređaj ima magnetnu gumu na vratima, a želite da njime zamenite stariji uređaj, koji se zatvarao pomoću opruge na vratima ili poklopcu, onemogućite funkcionisanje zatvaranja starijeg uređaja pomoću opruge. Na ovaj način ćete sprečiti da uređaj postane smrtonosna zamka za dete.

Opšta bezbednost

Održavajte ventilacione otvore u kućištu frižidera ili ugradnoj strukturi čistima od začepljenja.

Nemojte koristiti mehaničke uređaje ili druge naprave kako biste ubrzali proces odmrzavanja, osim proizvoda preporučenih od strane proizvođača uređaja.

Nemojte oštetiti sistem za hlađenje.

Nemojte stavljati druge električne uređaje (kao što su uređaji za pravljenje sladoleda) u uređaj za hlađenje, osim ako ih proizvođač nije odobrio u ovu svrhu.

Ne dirajte sijalicu ukoliko radi duže vremena, jer može biti veoma vruća.¹

Prilikom postavljanja uređaja, uverite se da ništa ne pritiska priključni kabl, kao i da kabl nije oštećen.

Ne postavljajte višestruke prenosive utičnice ili prenosivo napajanje iza uređaja.

- Nemojte čuvati eksplozivne supstance, kao što su ambalaže sprejeva sa zapaljivim gasom u ovom uređaju.
- Supstanca za hlađenje, izobutan (R600a), se nalazi u sistemu za hlađenje uređaja, to je prirodni gas s visokim nivoom ekološke kompatibilnosti, ali izuzetno zapaljiv.
- Pobrinite se da tokom transporta ili postavljanja uređaja

ne bude oštećena nijedna komponenta sistema za hlađenje uređaja.

- izbegavajte otvoren plamen i izvore zapaljivosti
- temeljno provetrite prostoriju, u kojoj se nalazi uređaj
- Opasno je menjati specifikacije ili modifikovati proizvod na bilo koji način. Bilo kakvo oštećenje kabla može prouzrokovati kratak spoj, požar i/ili strujni udar.
- Ovaj uređaj je namenjen za upotrebu u domaćinstvima i za slične primene, kao što su
 - prostori za zaposlene u kuhinji, u prodavnicama, kancelarije i druga radna okruženja;
 - poljoprivredna domaćinstva i od strane hotelskih i motelskih gostiju, kao i drugih vrsta ovakvih objekata;
 - objekti koji pružaju uslugu noćenja sa doručkom;
 - katering i slične neprodajne namene.

Bilo koju električnu komponentu (utikač, kabl za napajanje, kompresor itd.) mora zameniti ovlašćeni serviser ili kvalifikovano osoblje.

Sijalica, dostavljena sa ovim uređajem, je "sijalica za specijalnu namenu" i može se koristiti samo za uređaj uz koji je dostavljena. Ova "sijalica za specijalnu namenu" se ne može koristiti za kućno osvetljenje.¹

- Kabl za napajanje se ne sme produžavati.
- Proverite da li je utikač, na zadnjoj strani uređaja, zgnječen ili oštećen. Zgnječen ili oštećen utikač može dovesti do pregrevanja i izazvati požar.
- Pobrinite se da vam glavni utikač uređaja bude dostupan.
- Nemojte izvlačiti glavni kabl.
- Ukoliko utičnica nije fiksirana, nemojte priključivati aparat. Postoji rizik od strujnog udara ili vatre.
- Ne smete raditi ništa na uređaju bez osvetljenja.

- Uređaj je težak. Budite oprezni tokom pomeranja uređaja.
- Nemojte uklanjati ili dodirivati elemente iz dela za zamrzavanje ako su vam ruke vlažne/mokre, budući da to može prouzrokovati ogrebotine ili promrzline na koži.
- Izbegavajte duže izlaganje aparata direktnoj sunčevoj svetlosti.

Dnevna upotreba

- Ne stavljajte vruće stvari na plastične delove uređaja.
- Ne stavljate prehrambene proizvode uza zadnji zid.
- Zamrznuta hrana se ne sme ponovo zamrzavati nakon što se otopi.²
- Već zapakovanu zamrznutu hranu čuvajte u skladu sa instrukcijama proizvođača, u vezi sa zamrznutom hranom.²
- Striktno se pridržavajte preporuka proizvođača u pogledu držanja stvari u uređaju. Pridržavajte se relevantnih instrukcija.
- Ne stavljate gazirana pića u deo za zamrzavanje, budući da to stvara pritisak, koji može prouzrokovati pucanje ambalaže, što može dovesti do oštećenja uređaja.²
- Voćni sladoledi mogu izazvati promrzline ukoliko se konzumiraju odmah po uzimanju iz uređaja.²

Kako biste izbegli kontaminiranje hrane, pratite sledeća uputstva

- Držanje uređaja otvorenim tokom dugih vremenskih perioda može da dovede do značajnog rasta temperature unutar odeljaka uređaja.
- Redovno čistite površine koje mogu da dođu u dodir sa hranom, kao i pristupačne delove odvodnog sistema.
- Očistite rezervoare za vodu ukoliko ih niste koristili tokom vremenskog perioda dužeg od 48 h; ukoliko

tokom vremenskog perioda od 5 dana niste uzimali vodu iz uređaja, isperite sistem za protok vode vodom iz vodovodne mreže.

- Sirovo meso i ribu unutar frižidera držite u odgovarajućim posudama, kako ove namirnice ne bi došle u dodir sa ili kako ne bi kapale po ostaloj hrani.
- Odeljci za smrznutu hranu označeni sa dve zvezdice (ukoliko postoje u okviru uređaja) pogodni su za držanje prethodno smrznute hrane, za držanje ili pravljenje sladoleda i za pravljenje kockica leda.
- Odeljci označeni jednom, dvema i trima zvezdicama (ukoliko postoje u okviru uređaja) nisu pogodni za zamrzavanje sveže hrane.
- Ukoliko će uređaj biti prazan tokom dužeg vremenskog perioda, isključite ga, odledite, očistite i osušite, a zatim ostavite vrata uređaja otvorenim kako biste sprečili razvoj buđi u unutrašnjosti uređaja.

Održavanje i čišćenje

- Pre održavanja, isključite uređaj, ili prekinite dotok električne energije.
- Uređaj nemojte čistiti metalnim predmetima.
- Ne koristite oštre predmete, da bi uklonili led sa uređaja. Koristite plastična sredstva za struganje.²
- Redovno proveravajte odvod za odleđenu vodu u frižideru. Ukoliko je potrebno, očistite odvod. Ukoliko je odvod blokiran, voda će se sakupljati na dnu uređaja.³

Instalacija uređaja

- Za priključivanje na električnu mrežu, pažljivo pratite uputstva data u specifičnim delovima uputstva.
- Raspakujte uređaj i proverite da li postoje na njemu oštećenja. Ne povezujte uređaj na struju, ukoliko je

oštećen. Moguća oštećenja odmah prijavite u mestu, gde ste ga kupili. U tom slučaju zadržite ambalažu uređaja.

- Preporučuje se, da sačekate najmanje četiri sata pre nego što priključite uređaj, kako bi se ulje vratilo u kompresor.
- Potrebno je obezbediti adekvatno strujanje vazduha oko uređaja, nepostojanje ovoga može dovesti do pregrevanja. Za postizanje odgovarajućeg protoka vazduha, pratite uputstva potrebna za instalaciju uređaja.
- Gde god je moguće, razmaknica mora biti postavljena između uređaja i zida, kako bi se izbeglo dodirivanje ili hvatanje za vruće delove (kompresor, kondenzator) kako bi se izbegle moguće opekotine.
- Uređaj ne sme biti postavljen blizu radijatora ili štednjaka.
- Pobrinite se da bude obezbeđen lak pristup glavnom utikaču i nakon postavljanja uređaja.

Servisiranje

- Bilo kakvo servisiranje uređaja, koje zahteva električne radove, treba da bude obavljen od strane kvalifikovanog električara ili kompetentne osobe.
- Samo ovlašćeni centar za servisiranje može obaviti popravke na uređaju, i mogu se koristiti samo originalni rezervni delovi.

Ušteda energije

- Ne stavljate vruću hranu u uređaj;
- Ne pakujte svu hranu zajedno, budući da to sprečava cirkulaciju vazduha;
- Pobrinite se da hrana ne dotiče zadnji deo pregrade(a);
- Ukoliko nestane struje, ne otvarajte vrata;
- Ne otvarajte često vrata;

- Ne držite vrata otvorena drugo;
- Nemojte postavljati termostat na izuzetno niske temperature
- Potrebno je sve dodatne elemente, poput fioka, polica, polica u vratima uređaja, tamo držati u cilju smanjenja utroška energije.

¹ Ukoliko u uređaju postoji.

² Ukoliko postoji deo za zamrzavanje.

³ Ukoliko postoji deo za čuvanje sveže hrane

PREGLED

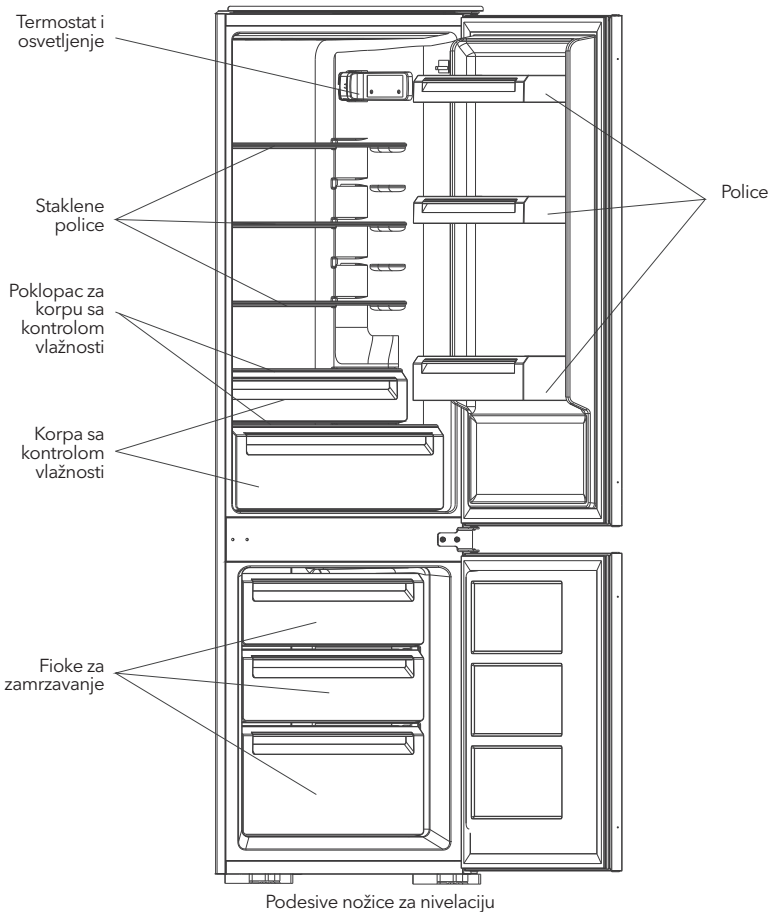

Ova ilustracija je samo okvirna, molimo vas da za detalje pogledajte svoj uređaj.

ZAMENA SMERA OTVARANJA VRATA

Potreban alat: Philips odvijač, ravni odvijač, šestougaoni ključ.

- Pobrinite se da uređaj bude isključen i prazan.
- Da biste skinuli vrata, potrebno je da uređaj nagnete unazad. Uređaj treba da bude postavljen na tvrdu podlogu, kako se ne bi dogodilo da isklizne prilikom zamene položaja vrata.
- Svi uklonjeni delovi moraju biti sačuvani radi ponovnog instaliranja vrata.
- Uređaj nemojte stavljati u horizontalan položaj, jer to može oštetiti sistem za hlađenje.
- Preporučuje se da dve osobe učestvuju u montiranju.

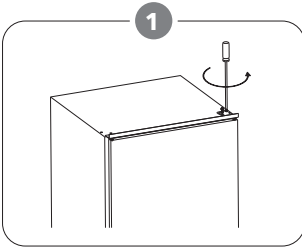

Odšrafite gornju šarku i onda uklonite vrata i odložite ih na meku površinu, kako biste izbegli ogrebotine.

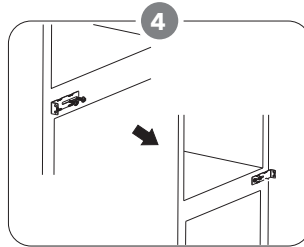

Pomerite srednji držač s leva na desno. Ponovo montirati donja vrata.

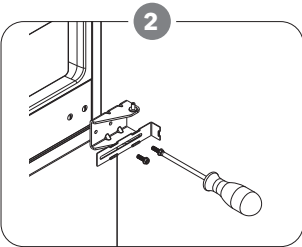

Odšrafite srednju šarku. Zatim podignite donji deo vrata, i stavite na meku podlogu, kako biste izbegli ogrebotine.

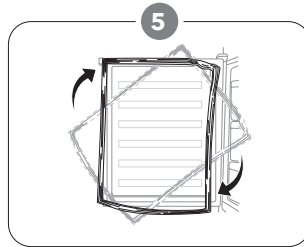

Uklonite zaptivke sa vrata frižidera i zamrzivača, a zatim ih zarotirajte i, nakon toga, ponovo postavite.

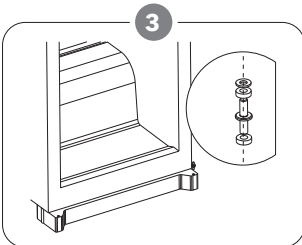

Uklanjanje osovine donje šarke sa desna na levo.

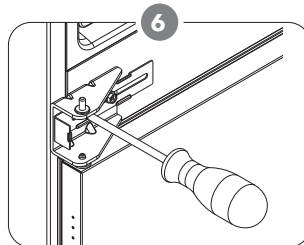

Ponovo postavite srednju šarku na levu stranu. Uverite se da su donja vrata poravnata horizontalno i vertikalno tako da su zaptivke zatvorene sa svih strana pre nego što konačno zategnete srednju šarku.

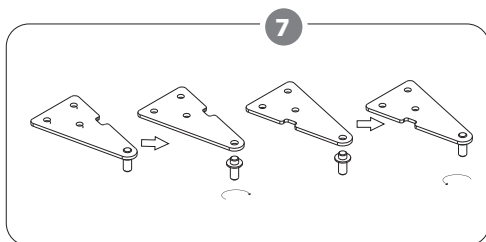

Uklonite iglu pomoću odvijača i obrnite šarku. Zatim ponovo stavite iglu u šarku.

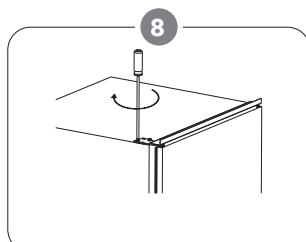

Ponovo postavite gornja vrata, a zatim i gornju šarku sa leve strane. Uverite se da su gornja vrata poravnata horizontalno i vertikalno tako da zaptivke budu zatvorene sa svih strana pre konačnog zatezanja srednje šarke. Ako je potrebno, ključ za zatezanje šarke.

UGRADNJA UREĐAJA

Komplet za ugradnju



Vodica x 4



Poklopac vodice x 4

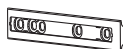

Klizač x 4



Poklopac klizača x 4



Kratak šraf x 27



Dugački šraf x 2



Gumena zaptivka x 1

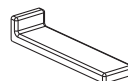

Poklopac srednjeg nosača x 2

Montiranje uređaja

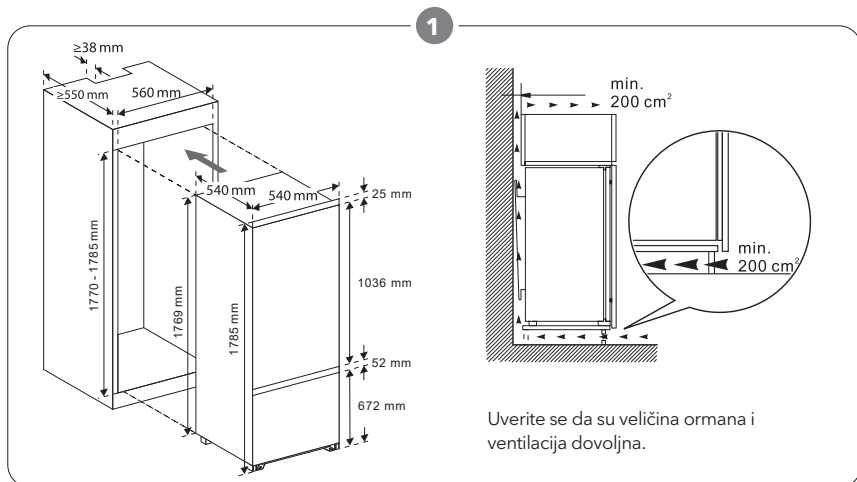

Uverite se da su veličina ormara i ventilacija dovoljna.

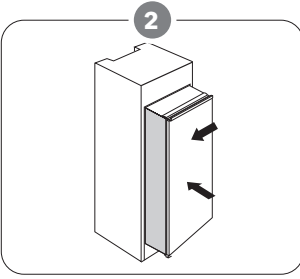

Polako i pažljivo gurnite uređaj u ugradni deo. Uverite se je strana sa koje se vrata otvaraju što je moguće bliže zidu ugradnog dela.

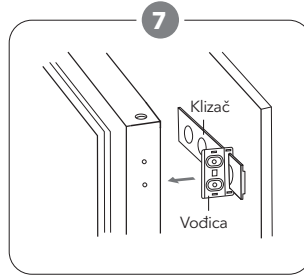

Postavite dve vodice sa klizačima i pričvrstite ih šrafovim. Zatim pričvrstite poklopce vodica za vodice.

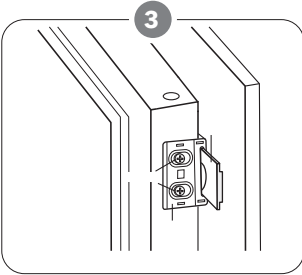

Ukoliko na prednjem delu vrata postoje šrafovi, najpre ih skinite. Pričvrstite vodicu na otvore koji se nalaze sa strane vrata uređaja. Umetnite klizač u vodicu, a zatim potpuno otvorite i zatvorite vrata uređaja i drvena vrata kako biste proverili da li se drvena vrata mogu potpuno i lako zatvoriti.

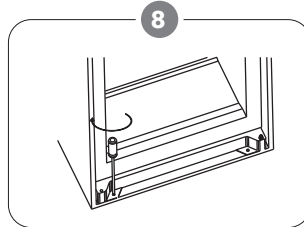

Dva puta proverite da li vrata mogu da se lako zatvore i otvore i da li je uređaj dobro zaptiven. Ukoliko to nije slučaj, malo podesite jedinicu. Zatim pričvrstite donji element za pričvršćivanje na drveni ugradni deo.

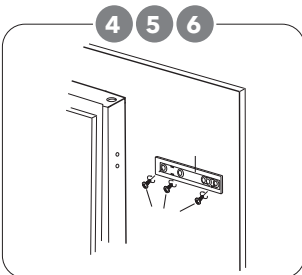

4. Zajedno otvorite vrata uređaja i drvena vrata, i označite poziciju klizača na onom mestu na kome klizač može da dobro funkcioniše iz svih uglova prilikom zatvaranja ili otvaranja vrata. Izvadite klizač iz vodice i pričvrstite klizač za drvena vrata pomoću tri šrafa. Zatim pričvrstite poklopac klizača na klizač.

5. Odšrafite vodice sa vrata uređaja.

6. Ponovite korake 2 do 5 kako biste pričvrstili još jedan klizač i poklopac.

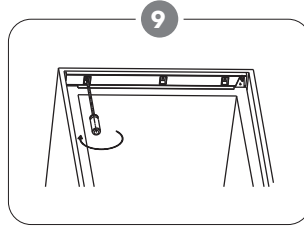

Pričvrstite gornji držač sa drvenim ormarićem kratkim šrafovim.

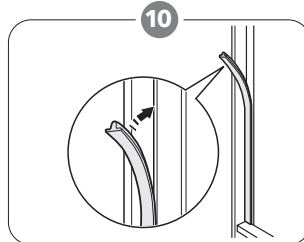

Pričvršćena gumena zaptivka na razmak između jedinice i drvenog ormarića na strani otvorenih vrata.

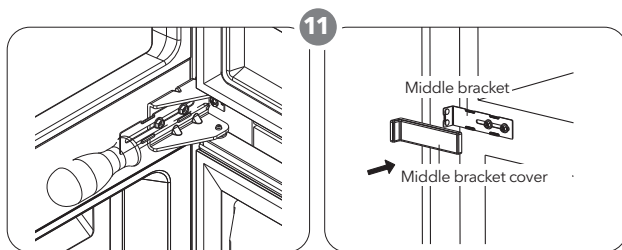

Zavrните dva srednja držača sa drvenim ormarićem sa kratkim šrafovim.
Zatim postavite poklopce srednjeg nosača sa zagrada sa dve strane.

Pozicioniranje

Postavite ovaj uređaj na mesto čija sobna temperatura odgovara klimatskoj klasi navedenoj na pločici sa podacima o uređaju: kod uređaja za rashlađivanje sa sledećim klimatskim klasama:

- prošireno umerena: ovaj uređaj za rashlađivanje je namenjen za upotrebu na sobnim temperaturama koje se kreću u opsegu od 10°C do 32°C; (SN)
- umerena: ovaj uređaj za rashlađivanje je namenjen za upotrebu na sobnim temperaturama koje se kreću u opsegu od 16°C do 32°C; (N)
- suptropska: ovaj uređaj za rashlađivanje je namenjen za upotrebu na sobnim temperaturama koje se kreću u opsegu od 16°C do 38°C; (ST)
- tropska: ovaj uređaj za rashlađivanje je namenjen za upotrebu na sobnim temperaturama koje se kreću u opsegu od 16°C do 43°C; (T)

Lokacija

Aparat treba da bude postavljen daleko od izvora toplote kao što su radijatori, bojleri, direktna sunčeva svetlost itd.

⚠ UPOZORENJE!

Neophodno je omogućiti isključivanje uređaja iz utičnice; stoga je potrebno da, nakon postavljanja uređaja, utikač bude lako pristupačan.

Povezivanje na električne instalacije

Pre nego što uređaj priključite u struju, uverite se da vrednosti napona i frekvencije, navedene na pločici sa podacima, odgovaraju pomenutim vrednostima u okviru Vašeg domaćinstva. Uređaj mora biti uzemljen. Utikač kabla za napajanje sadrži kontakt namenjen u ovu svrhu. Ukoliko utičnica za napajanje u okviru Vašeg domaćinstva nije uzemljena, uređaj povežite na zasebno uzemljenje, u skladu sa važećim propisima, angažovanjem kvalifikovanog električara. Proizvođač ne prihvata nikakvu odgovornost u slučaju nepoštovanja gorenavedenih mera predostrožnosti. Ovaj uređaj je usaglašen sa E.E.C. direktivama.

SVAKODNEVNA UPOTREBA

Prva upotreba

Čišćenje unutrašnjosti uređaja

Pre prve upotrebe uređaja, operite njegovu unutrašnjost, kao i sve unutrašnje dodatne elemente, mlakom vodom i sa malo neutralnog sapuna, kako biste uklonili karakteristični miris koji imaju potpuno novi proizvodi, a zatim temeljno osušite.

VAŽNO! Nemojte upotrebljavati deterdžente ili abrazivne prahove, jer ćete tako oštetiti površinski sloj.

Kontrolni panel

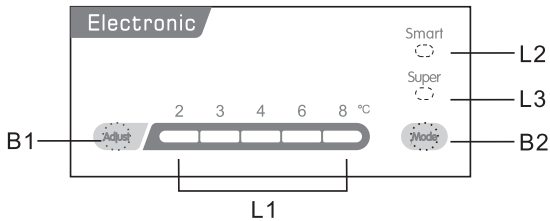

Dugmad

- B1- Pritisnite da podesite temperaturu frižidera odeljak u ciklusu od 2,3,4,6, do 8.
 B2- Pritisnite da izaberete režim između SMART, SUPER i korisničkih podešavanja.

Svetla

- L1 - prikazuje podešenu temperaturu frižidera kupe.
 L2 - lampica se uključuje kada se izabere SMART režim.
 L3 - lampica se uključuje kada se izabere SUPER režim.

Operacija

Podešavanje temperature

1. Pritisnite dugme Mode da biste izabrali podešavanje korisnika.
2. Pritisnite dugme za podešavanje da biste podesili temperaturu frižidera. Temperatura zamrzivača se automatski kontrolise na oko -18°C.

Smart Mode

Pritisnite dugme Mode da izaberete SMART režim.
 Aparat će raditi automatski u skladu sa temperaturom okoline oko uređaja.

Super Mode

Pritisnite dugme Mode da izaberete SUPER režim.
 Aparat će raditi da bi zamrzivač bio najhladniji. Nakon 54 sata, prvobitna podešena temperatura će se automatski vratiti.

Isključite uređaj

Pritisnite i držite dugme za podešavanje 5 sekundi, uređaj će se isključiti. Pritisnite ponovo da biste uključili uređaj.

Alarm za otvorena vrata

Alarm će se oglasiti kada vrata ostanu otvorena 90 sekundi i neće prestati dok se vrata ne zatvore.

Preporuka za temperaturna podešavanja

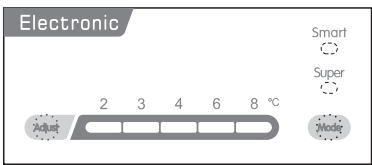
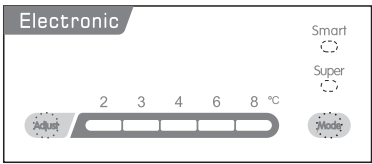
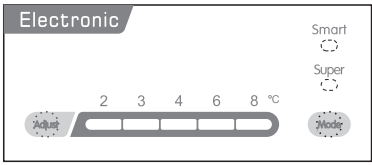
Sobna temperatura	Odeljak zamrzivača	Odeljak frižidera
Letnja	/	 <p>Podesite na 2~4</p>
Normalna	/	 <p>Podesite na 4</p>
Zimska	/	 <p>Podesite na 4~6</p>

Uticaj na čuvanje hrane

- Pri preporučenim podešavanjima, hranu je u frižideru najbolje čuvati ne duže od 3 dana.
- Pri preporučenim podešavanjima, optimalni period čuvanja hrane u zamrzivaču iznosi ne duže od 1 meseca.
- Preporučeni period čuvanja hrane može postati kraći pri drugim vrednostima podešavanja.

Različite vrste namirnica raspoređujte u različite odeljke, prema podacima navedenim u sledećoj tabeli

Odeljci frižidera	Vrsta hrane
Vrata ili police u vratima odeljka za frižider	<ul style="list-style-type: none"> • Hrana sa prirodnim konzervansima, poput džemova, sokova, pića, dodataka jelu. • Nemojte držati lako kvarljivu hranu.
Crisper fioka za čuvanje svežine (fioka za salatu)	<ul style="list-style-type: none"> • Voće, začinsko bilje i povrće treba držati zasebno, u crisper fioci za čuvanje svežine. • Nemojte držati banane, crni luk, krompir ili beli luk u frižideru.
Polica frižidera - središnja	<ul style="list-style-type: none"> • Mlečni proizvodi, jaja
Polica frižidera - gornja	<ul style="list-style-type: none"> • Hrana koju nije potrebno kuvati, poput gotove hrane, mesnih prerađevina, ostataka hrane.
Fioka(e)/polica zamrzivača	<ul style="list-style-type: none"> • Namirnice koje se drže tokom dužeg vremenskog perioda. • Donja fioka/polica za sveže meso, živinsko meso, ribu. • Srednja fioka/polica za smrznuto povrće, pomfrit. • Gornja fioka/polica za sladoled, smrznuto voće, smrznutu kuvanu hranu.

Zamrzavanje sveže hrane

- Komora za zamrzavanje je pogodna za zamrzavanje sveže hrane, kao i za držanje smrznute i duboko smrznute hrane tokom dugog vremenskog perioda.
- Svežu hranu koju želite da zamrznete stavite u komoru za zamrzavanje.
- Maksimalna količina hrane koja se može zamrznuti u okviru perioda od 24 sata je navedena na pločici sa podacima.
- Postupak zamrzavanja traje 24 sata: tokom ovog perioda nemojte stavljati dodatnu hranu u uređaj radi zamrzavanja.

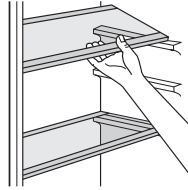

Čuvanje smrznute hrane

Prilikom prvog pokretanja ili nakon dužeg perioda nekorišćenja, uključite uređaj na najhladnija podešavanja najmanje 2 sata pre nego što počnete da stavljate proizvode u njega.

VAŽNO! Ukoliko dođe do slučajnog otapanja, na primer, usled nestanka struje tokom perioda dužeg od onog navedenog na dijagramu sa tehničkim karakteristikama pod stavkom „vreme postizanja radne temperature“, otopljena hrana se mora brzo utrošiti ili odmah skuvati, a zatim ponovo smrznuti (nakon kuvanja).

Otapanje

- Pre upotrebe, duboko smrznuta ili smrznuta hrana se može otapati u odeljku frižidera ili na sobnoj temperaturi, zavisno od vremena koje imate na raspolaganju za ovaj postupak.
- Manje komade možete čak i skuvati odmah nakon što ih izvadite iz zamrzivača, iako su u smrznutom stanju. U tom slučaju, postupak kuvanja će trajati duže.

Kockice leda

Ovaj uređaj može biti opremljen jednom ili više posuda za pravljenje leda.

Dodatna oprema

Mobilne police

Zidovi frižidera su opremljeni nizom zlebova, tako da je police moguće postaviti po želji.

Postavljanje policica na vratima

Kako bi se omogućilo držanje ambalaže sa hranom različitih dimenzija, police na vratima se mogu postaviti na različitim visinama. Da biste obavili pomenuta podešavanja, uradite sledeće: postepeno izvlačite police u pravcu strelica sve dok ih potpuno ne izvučete, a zatim ih ponovo postavite na željeno mesto.

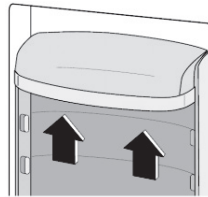

Korisne ideje i saveti

Predstavljamo Vam nekoliko važnih saveta koji će Vam pomoći da postupak zamrzavanja učinite maksimalno učinkovitim:

- maksimalna količina hrane koju je moguće zamrznuti u periodu od 24 sata je prikazana na pločici sa podacima;
- postupak zamrzavanja traje 24 sata. Tokom ovog perioda, u zamrzivač ne treba stavljati dodatnu hranu radi zamrzavanja;
- zamrzavajte samo visokokvalitetne, sveže i temeljno očišćene namirnice;
- hranu odlažite u manjim porcijama, kako biste mogli da je brzo i potpuno zamrznete, a i da kasnije odmrznete samo onu količinu koja Vam je potrebna;
- hranu umotajte u aluminijumsku foliju ili polietilen, i uverite se da je spakovana u hermetički zatvorenu ambalažu;
- ne dozvolite da sveža, nesmrznuta hrana dođe u dodir sa već smrznutom hranom, jer ćete tako sprečiti rast temperature smrznute hrane;
- posna hrana bolje i duže održava svoj kvalitet

prilikom čuvanja od masne hrane; so čini period čuvanja hrane kraćim;

- led, ukoliko se konzumira odmah po vađenju iz komore za zamrzavanje, može da potencijalno izazove nastanak promrzlina na koži;
- Ukoliko se konzumira odmah po vađenju iz zamrzivača, led može potencijalno dovesti do nastanka promrzlina na koži;
- savetuje se da se na svakom pojedinačnom pakovanju navede njegov datum zamrzavanja, što Vam daje pregled nad periodom čuvanja.

Saveti za čuvanje smrznute hrane

Za maksimalni učinak Vašeg uređaja, trebalo bi da uradite sledeće:

- uverite se da su komercijalno smrznute namirnice adekvatno čuvane u prodavnici;
- postarajte se da smrznute namirnice prebacite od prodavnice do zamrzivača u najkraćem mogućem roku;
- izbegavate često otvaranje vrata ili ostavljanje otvorenih vrata duže nego što je to neophodno;
- kada je odmrzneta, kvalitet hrane ubrzano opada i ne sme se ponovo zamrzavati;
- izbegavate da hranu držite duže od roka naznačenog od strane proizvođača hrane.

Saveti za čuvanje sveže hrane u frižideru

Za maksimalni učinak:

- Nemojte u frižideru držati toplu hranu ili isparljive tečnosti
- Poklopite posudu sa hranom ili umotajte hranu, posebno ako ima snažnu aromu.
- Pripremljena hrana (svi tipovi): umotajte u polietilenske kese i stavite na staklene police iznad fioke za povrće.
- Iz bezbednosnih razloga, ovako zapakovanu hranu nemojte držati duže od jednog, eventualno dva dana.
- Kuvana hrana, hladna jela itd.: potrebno je poklopiti, nakon čega je možete staviti na bilo koju policu.
- Voće i povrće: potrebno ih je temeljno očistiti i smestiti u jednu ili više posebnih fioka uređaja.
- Maslac i sir: potrebno ih je staviti u posebne, hermetički zatvorene posude ili umotati u aluminijumsku foliju ili polietilenske kese, čime se što je više moguće isključuje kontakt sa vazduhom.
- Boce sa mlekom: potrebno ih je zatvoriti i držati u policama na vratima.
- Ukoliko nisu zapakovani, banane, krompir i crni i beli luk se ne smeju držati u frižideru.

Čišćenje

Iz higijenskih razloga, potrebno je redovno čistiti unutrašnjost uređaja, uključujući unutrašnje dodatne elemente.

! OPREZI!

Tokom čišćenja, uređaj ne sme biti povezan sa utičnicom. Opasnost od strujnog udara! Pre čišćenja, isključite uređaj i iskopčajte utikač iz utičnice ili isključite prekidač ili osigurač. Nikada nemojte uređaj čistiti paročistačem. Vлага se može akumulirati na električnim komponentama, opasnost od strujnog udara! Vrela para može oštetiti plastične delove. Pre nego što ga ponovo stavite u upotrebu, uređaj se mora osušiti.

VAŽNO! Eterična ulja i organski rastvarači mogu oštetiti plastične delove, što je, na primer, slučaj sa limunovim sokom ili sokom kore pomorandže, buternom kiselinom, sredstvima za čišćenje koja sadrže sircetnu kiselinu.

- Ne dozvolite da pomenute supstance dođu u dodir sa delovima uređaja.
- Nemojte koristiti nikakva abrazivna sredstva za čišćenje
- Izvadite hranu iz zamrzivača. Čuvajte je na hladnom mestu, dobro poklopljenu.
- Isključite uređaj i iskopčajte utikač iz utičnice ili isključite prekidač ili osigurač.
- Očistite uređaj i unutrašnje dodatne elemente krpom i mlakom vodom. Nakon čišćenja, prebršite svežom vodom i osušite krpom.
- Kada se uređaj potpuno osuši, stavite ga ponovo u rad.

Čišćenje odvodnog otvora

Da biste izbegli prelivanje vode nastale otapanjem i njeno širenje po frižideru, povremeno očistite odvodni otvor na poledini komore frižidera. Upotrebite sredstvo za čišćenje kojim ćete očistiti otvor na način prikazan na slici.

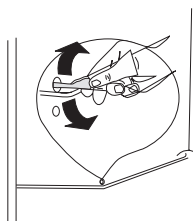

Zamena lampice

! OPREZ!

Pre zamene lampe, isključite uređaj iz električne mreže.

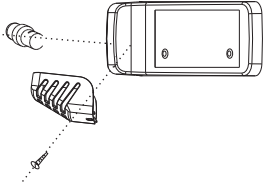

Specifikacija lampe je navedena na etiketi sa ocenom.

Sledite donji postupak da biste zamenili lampu:

1. Postavite dugme za regulaciju temperature na broj „0“ da biste isključili uređaj.
2. Isključite uređaj da biste bili sigurni da je isključen iz glavnog napajanja.
3. Uklonite zavrtanj poklopca lampe.
4. Izvucite poklopac lampe.

5. Odvrnite lampu.
6. Postavite novu lampu u suprotnom smeru, a zatim vratite poklopac lampe i zavrnite.
7. Uključite uređaj i regulišite dugme u pravi položaj.

Otapanje zamrzivača

Led u komori za zamrzavanje će se konstantno formirati. Potrebno ga je uklanjati. Nemojte nikada upotrebljavati oštar metalni alat za uklanjanje leda sa isparivača, jer ga možete oštetiti.

Ipak, ukoliko se na unutrašnjoj površini formira veoma deo sloj leda, potrebno je obaviti potpuno otapanje prateći sledeće korake:

- iskopčajte utikač iz utičnice;
- izvadite svu hranu koju držite u uređaju, umotajte je u nekoliko slojeva novinske hartije i stavite na hladno mesto;
- ostavite vrata otvorena i stavite posudu ispod uređaja kako biste u nju prikupljali vodu nastalu otapanjem;
- kada završite postupak otapanja, temeljno osušite unutrašnjost
- ponovo priključite utikač u utičnicu kako biste ponovo aktivirali uređaj.

OTKLANJANJE PROBLEMA

! OPREZ!

Pre nego što započnete postupak otklanjanja problema, prekinite napajanje. Otklanjanje problema koji nisu navedeni u ovom uputstvu treba da obavi isključivo kvalifikovani električar ili druga kompetentna osoba.



VAŽNO! Tokom normalne upotrebe, uređaj proizvodi određene zvuke (kompresor, kretanje tečnosti za rashlađivanje).

Problem	Mogući uzrok	Rešenje
Uređaj ne radi	Uređaj je isključen.	Pritisnite dugme „Podešavanje“ na 5 sekundi da biste uključili uređaj.
	Utikač nije uključen ili je prekinut	Utaknite utikač.
	Osigurač je ispao ili je neispravan.	Proverite osigurač, zamenite ga ako je potrebno.
	Utičnica je neispravna.	Kvarove utikača treba da popravi električar.
Hrana je pretopla.	Temperatura nije pravilno podešena.	Molimo vas, pogledajte odeljak za osnovni nivo temperature.
	Vrata su bila otvorena duže vremena.	Držite vrata otvorenim samo onoliko, koliko je potrebno.
	Velika količina tople hrane je stavljena u uređaj u poslednja 24 sata.	Podesite regulator temperature na privremeno na nižu temperaturu.
	Uređaj je blizu izvora toplote.	Molimo vas, pogledajte odeljak za lokaciju i instalaciju.
Uređaj previše hladi	Regulator temperature je podešen na hladno.	Podesite regulator temperature na privremeno na višu temperaturu
Neobični zvukovi	Uređaj nije nivelisan.	Ponovo podesite nožice.
	Uređaj dodiruje zid ili druge predmete.	Malo pomerite uređaj.
	Deo, kao što je cevovod na zadnjoj strani uređaja, dodiruje druge delove uređaja ili zid.	Ukoliko je potrebno, pažljivo uklonite deo koji predstavlja prepreku.
Voda na podu	Odvod je blokiran.	Pogledajte odeljak za čišćenje.

Ukoliko se kvar pojavi ponovo, kontaktirajte Servisni centar.

Zaštita životne sredine

 Ovaj uređaj ne sadrži gasove, koji mogu oštetiti ozonski omotač, ni u sistemu za hlađenje, ni u materijalima za izolaciju. Uređaj ne bi trebalo odlagati zajedno sa gradskim ili kućnim otpadom. Izolaciona pena sadrži zapaljive gasove: uređaj bi trebalo odložiti u skladu sa propisima za uređaje, koje su izdale lokale vlasti. Izbegavajte pravljenje oštećenja dela za hlađenje, posebno dela za razmenu toplote. Materijali korišćeni za ovaj uređaj, mogu se reciklirati ukoliko su označeni simbolom za reciklažu. ♻

 Oznaka na proizvodu, ili njegovom pakovanju, ukazuje da ovaj proizvod ne sme biti tretiran kao  otpad nastao u domaćinstvu. Umesto toga, treba ga ostaviti na odgovarajućem mestu, na kojem se sakuplja električna i elektronska oprema. Osiguravanjem da je proizvod ispravno odložen, pomoćićete sprečavanju potencijalnih negativnih posledica po životnu sredinu i ljudsko zdravlje, koje inače mogu biti uzrokovane nepravilnim odlaganjem otpada ovog uređaja. Za više detalja o recikliranju ovog proizvoda, molimo vas da kontaktirate svoju lokalni organ za zaštitu životne sredine, preduzeće za odlaganje komunalnog otpada ili prodavnicu, u kojoj ste kupili proizvod.

Materijali ambalaže

Materijali označeni ovim simbolom mogu se reciklirati. Ambalažu odložite u odgovarajući konterjner za prikupljanje otpada za reciklažu.

Odlaganje uređaja

1. Prekinite napajanje uređaja strujom.
2. Odsecite kabl za napajanje i odložite ga.

**UPOZORENJE!**

Prilikom upotrebe, servisiranja i odlaganja uređaja, imajte u vidu oznaku žute ili narandžaste boje, sličnu onoj prikazanoj na slici levo, koja se nalazi na poledini uređaja (tabla ili kompresor na poledini uređaja). Ova oznaka predstavlja simbol rizika od požara. U cevima za rashladno sredstvo i u kompresoru se nalaze zapaljivi materijali. Molimo Vas da tokom upotrebe, servisiranja i odlaganja, uređaj držite dalje od izvora vatre.

TESLA

tesla.info

