

SCRAMBLER DUCATI



e-roller

használati útmutató

magyar

Magyar.....02

A használati útmutató az alábbi modellekre vonatkozik

City Cross-E X

City Cross-E UP Advanced Safety

Cross-E Sport

Tartalom

1. Biztonsági utasítások
2. A csomag tartalma és összeszerelés
3. A termék áttekintése
4. Az akkumulátor töltése
5. Vezérlőpanel
6. Gyors útmutató
7. Összecsukhatás és szállítás
8. Hatótávolság és teljesítmény
9. Tárolás, karbantartás és tisztítás
10. Alkalmazás konfigurálása
11. Hibaelhárítás
12. Felelősség és általános jótételési feltételek
13. Az ártalmatlanításra vonatkozó információk

Használati útmutató

SC-MO-000001 rev.2.1

Az eredeti olasz változatról lefordított utasítás.

Köszönjük, hogy termékünket választotta.

Információért, műszaki támogatásért, segítségnyújtásért vagy a garancia általános feltételeinek megtekintéséhez forduljon a márkakereskedőhöz, vagy látogasson el a www.ducatiurbanemobility.com

weboldalra.

1. Biztonsági utasítások



VIGYÁZAT

FONTOS! A termék használata előtt figyelmesen olvassa el és kövesse az alábbi utasításokat. Őrizze meg ezt a kézikönyvet későbbi felhasználásra, vagy az új felhasználók számára.

Szánjon időt az alapok elsajátítására, hogy elkerülje az esetleges súlyos baleseteket. Forduljon a kereskedőhöz, hogy a helyes használatot megismerje, vagy hogy egy megfelelő oktató központhoz irányíthassák.

Sem a forgalmazó, sem a gyártó nem vállal felelősséget a termék helytelen használatából, a KRESZ és a kézikönyv utasításainak be nem tartásából eredő balesetekért vagy károkért.

Ez a termék kizárólag szabadidős célokra, egy személy által és utasok nélkül használható, ezért egyszerre több személy nem közlekedhet vele.

A jármű rendeltetésszerű használatát semmilyen módon ne befolyásolja. A termék nem alkalmas mutatóványokra, versenyekre, tárgyak szállítására, más járművek vagy pótkocsik vontatására.

Az elektromos rollert körültekintően kell használni, mindig tiszteletben tartva a helyi KRESZ által előírt szabályokat, a veszélyes helyzetek elkerülése érdekében, és a lehető legnagyobb gondossággal kell eljárni a használat során.



VIGYÁZAT

Felhasználási feltételek

Elektromos roller modell	City Cross-E X	City Cross-E UP Advanced Safety	Cross-E Sport
Írányjelző nélküli modellek	DU-MO-210003 DU-MO-210008	-	MN-DUC-SCCES
Írányjelzőkkel és dupla fékkel szerelt modellek	SC-MO-220004 SC-MO-220005	SC-MO-220007 SC-MO-220008	SC-MO-220003 SC-MO-220009
MIN súly (kg)	30	30	30
MAX súly (Kg)	120	120	120
*MIN életkor	14	14	14
*MAX életkor	65	65	65
MIN magasság (cm)	120	120	120
MAX magasság (cm)	200	200	200

* A termék használata előtt ellenőrizze a helyi előírásokat a járművezető minimális életkorára, a terméket használó járművezetőkre és magára a termék használatára vonatkozó korlátozásokra vonatkozóan.

A súlyozott kibocsátási hangnyomásszint (za) a vezető fülénél kevesebb, mint 70dB(A).

A biztonsági figyelmeztetések

A jelen kézikönyvben található biztonsági üzenetek azonosítására a következő grafikus figyelmeztető szimbólumokat használjuk.



VIGYÁZAT

Figyeljen!

Kiemeli a követendő szabályokat az eszköz, vagy a veszélyes helyzetek kialakulásának megelőzése érdekében.

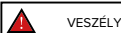

VESZÉLY

Kockázatok

Kiemelt kockázatokat, amelyekre a felhasználónak figyelnie kell a sérülések vagy anyagi károk elkerülése érdekében.

Általános figyelmeztetések



VIGYÁZAT

Fontos szem előtt tartani, hogy közterületen vagy közúton, még ha a kézikönyvben szereplő utasításokat betű szerint be is tartjuk, a felhasználó nem védett a szabálytalanságok vagy a más járművekkel, akadályokkal vagy személyekkel szembeni helytelen cselekedetek okozta sérülésekkel szemben. A roller helytelen használata vagy a kézikönyvben szereplő utasítások be nem tartása súlyos sérüléseket okozhat.

Ez a termék egy elektromos jármű. Minél gyorsabban halad, annál hosszabb a fékút. A csúszós, sáros, nedves vagy jeges úton történő vészfékezés a kerekek megcsúszást és egyensúlyvesztést eredményezhet. A megfelelő sebességet és a más járművektől vagy gyalogosoktól való biztonsági távolságot be kell tartani. Ismeretlen utakon való közlekedéskor fokozott óvatossággal közlekedjen. Ne nyissa ki a kítámasztót az eszköz használata közben, súlyos személyi sérülés és a roller sérülésének veszélye áll fent.



VIGYÁZAT

Vizes úton a fékút megnő, a tapadás pedig csökken a száraz úthoz képest!

Vezessen óvatosan, tartson biztonságos távolságot!

A személyes biztonság érdekében viseljen sisakot, valamint térd- és könyökvédőt az esések és sérülések elleni védelem érdekében közlekedéskor. Ha engedélyezi másoknak a tárgy használatát, győződjön meg arról, hogy a vezető viseli a biztonsági felszerelést, és magyarázza el neki a jármű működését. A sérülések elkerülése érdekében ne engedje, hogy más személyek közlekedjenek a rollerrel, ha nem tudják, hogyan kell használni. Mindig viseljen cipőt.

Gyermekek nem játszhatnak a rollerrel vagy annak alkatrészeivel, és nem végezhetnek rajta karbantartási műveleteket.

Közlekedés közben különösen ügyeljen arra, hogy ne ijessze meg a gyermekeket vagy a gyalogosokat. Ha elhalad mögöttük, figyelmeztesse őket a dudával, és lassítson a minimális 6 km/h sebességre.



VIGYÁZAT

Frekvenciainformációk:

A Bluetooth® frekvenciaugrások adatátviteli berendezés a 2,4000 GHz és 2,4835 GHz sávban működik. A maximális átvihető rádiófrekvenciás teljesítmény 100 mW.

A felhasználókra vonatkozó utasítások és figyelmeztetések

Feltételek:	Megfelelő/rendeltetésszerű használat	Helytelen használat
Felhasználó	Egy személy	Egynél több személy, gyermekekkel vagy állatokkal
Biztonsági felszerelés	Sisak, térdvédő, könyökvédő, fényvisszaverő mellény	Biztonsági felszerelés nélkül
Indulás előtti ellenőrzés	Minden használat előtt ellenőrizze a fékeket az esetleges kopást, a gumibroncsok nyomását (az ajánlott értéket lásd a gumibroncs oldalán), a kerekek kopását, a gázkart, a jelzőfényeket, a lámpákat és az akkumulátor töltöttségi állapotát. Ha bármilyen szokatlan zajt vagy hibát észlel, ne használja a terméket, és forduljon a kereskedőhöz vagy a hivatalos szervizközpontoz.	Soha nem ellenőrizni a terméket használat előtt. Az eszköz használata zaj vagy hiba esetén

Conditions	Appropriate/intended use	Improper use
Gyaloglás a roller tolása közben	Nem gyorsít közben Gyalogátkelőhelyen való átkelés közben nem tolatodik Gyalogosövezetekben, ha nem gyalogos üzemmódban van (6 km/h) Tűlsúfolt területeken nem használja	A gázkar megnyomása A járművel való közlekedés a gyalogátkelőhelyeken A járművel való közlekedés gyalogosövezetekben, ha nincs gyalogos üzemmódban (6 km/h) A járművel való közlekedés tűlsúfolt területeken
Egyensúly	A rollert vezető személynek mindkét lábát könnyen a talajra kell tudnia helyezni, miközben a kormányt a megfelelő magasságban tartja.	Instabilan, ingatagaton állni a rolleren. Közlekedés közben ráülni a taposóra.
Közlekedés normál körülmények között	A kormányról nem lóghatnak le tárgyak	A kormányról leelőgő tárgyak akadályozhatják a manőverezést.
	Mindkét kezét a kormányon tartva közlekedik. Ne használjon olyan eszközöket, mint pl. telefonok, okosórák, zenelejátszók vagy fejhallgatók.	Egykezes vagy kéz nélküli vezetés Eszközök, például telefonok, okosórák, zenelejátszók vagy fejhallgatók használata.
	Kényelmesen és biztonságosan, mindkét lábbal a lábtartón közlekedni.	Egyik vagy mindkét lábával a lábtartón kívül, vagy ülve közlekedik. Tilos a hátsó sárvédőre súlyt helyezni.
	Közlekedés sisakkal és védőfelszereléssel	Közlekedés sisak és védőfelszerelés nélkül
	Könnyen elérhető, sima utakon való közlekedés, elkerülve az intenzív forgalmú vagy tűlsúfolt területeket: pl. kijelölt kerékpárút, sima burkolt felület A helyi előírások és az KRESZ betartása	Autópályákon, autóutakon utakon való közlekedés Utazás forgalmas utakon Járdákon való közlekedés Tűlsúfolt területeken való közlekedés Egyetlen felületű utakon való közlekedés Szakadékok, sziklák, kikötők, tenger, tavak vagy folyók közelében közlekedés. Az előírások és a KRESZ be nem tartása
	Előre nézve, az utat figyelve kell közlekedni és kikerülni az akadályokat	Figyelmetlen vezetés közlekedés közben.
	Irányváltoztatás közben, a láthatóság biztosítása, a sebesség mérséklése. Az útvonal előrejelzése és a sebesség mérséklése a KRESZ a veszélyeztetett emberek figyelembevételével. Az irányjelzők használata (ha vannak).	Hirtelen irányváltoztatás nagy sebességgel anélkül, hogy megbizonyosodna arról, hogy észrevették-e. A fékezés és a kanyarodás egyidejűleg instabillá teszi a járművet. Irányjelzők használatának mellőzése
Lassítás gyalogosok jelenlétében Gyalogos üzemmód használata gyalogosövezetekben (6 km/h) Mások figyelmeztetése a csengő használatával.	Gyalogosok jelenlétében történő gyorsítás vagy állandó sebesség fenntartása Gyalogos üzemmód használata nélkül való közlekedés gyalogosövezetekben (6 km/h) A csengő használatával nem figyelmeztet másokat a jelenlétére.	

Feltételek:	Megfelelő/rendeltetésszerű használat	Helytelen használat
Egyetlen útviszonyok: fekvőrendőrök / lépcsők egyetlen útfelületek	Közepes sebességgel való vezetés Az egyetlen felületeken való áthaladáskor a térdeket enyhén hajlítsa be a jobb lengéscsillapítás érdekében.	Nagy sebességű haladás Bukkanókon vagy árokban való gyorsítás, lépcsőkön való leereszkedés, akadályokon való átugrás, járdán való felmászás, durva közlekedés.
Behaviour: around bends, down slopes, in the presence of nearby obstacles, vehicles and pedestrians	Biztonságos távolságot tartva Nem gyorsítva Fékezve és lassítva Mérsékelt sebességgel való vezetés és biztonságos fékezés Figyelem az ajtókra és egyéb magas akadályokra	A biztonsági távolságok be nem tartása Gyorsítás Nagy sebességgel való vezetés, hirtelen fékezés Átkelés magasabb akadályok alatt
Látási viszonyok	Csak akkor induljon útnak, ha elegendő fény van a biztonságos közlekedéshez. Ha kedvezőtlen fényviszonyok között (napnyugta után, éjjel, de még nappal is, ha az időjárási viszonyok nem teszik lehetővé az úthasználatot, alagutakon való áthaladáskor), ne felejtse el bekapcsolni a lámpákat, és viseljen fényvisszaverő mellényt, öveket vagy szalagokat.	Kedvezőtlen fényviszonyok mellett, kikapcsolt lámpával és fényvisszaverő mellény, övek vagy szalagok használata nélkül történő közlekedés.
Időjárás	Vezetés optimális körülmények között	Vezetés kedvezőtlen körülmények között: esőben, hóesés esetén, jég vagy sár az úton, erős szél és köd esetén.
Parkolás	A kijelölt területeken a járművek és a gyalogosok mozgásának akadályozása nélkül. Sima és stabil felületeken A rollert kikapcsolva és lopásgátlót használva. Használja a kitámasztót.	Mindenhol, akadályozva a járművek vagy gyalogosok mozgását Egyetlen felületeken A rollert bekapcsolva, felügyelet nélkül, lopásgátló eszköz nélkül hagyja.
Extrém sportok, akrobatika	NEM	Igen Közlekedés a következő helyeken: szakadékok, sziklák, kikötők, tenger, tavak vagy folyók közelében Pocsolyákon keresztül történő átgázolás Versenyzés más járművekkel
Nagy erőbehatások a rolleren	NEM	Igen Tárgyak vagy személyek átugrása, lépcsőről vagy magas helyről való leugrás

Mi a teendő esés után:

Ellenőrizze, hogy a gázkar megfelelően működik-e. Ehhez többször gyorsítson és lassítson.

Ellenőrizze, hogy a fékek megfelelően működnek-e. Ehhez szálljon le a rollerről, tolja előre és fékezzen, hogy meggyőződjön arról, hogy reagál a kezelőszervekre.

Ellenőrizze, hogy a jármű minden alkatrésze a helyén van-e és biztonságosan van-e rögzítve.

Ellenőrizze a gumiabroncsok kopását és nyomását (az ajánlott értékeket lásd a gumiabroncs oldalán).



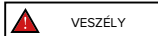

Ellenőrizze a fékek és a kábelek kopását.



A fékek használat közben felforrósodhatnak. Használat után ne érintse meg.

2. Csomag tartalma és összeszerelés

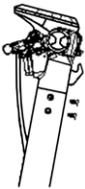
Az eszköz összeszerelt állapotban érkezik, a kormányt a csomagban található speciális csavarok segítségével kell felszerelni.

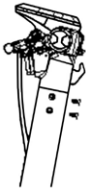
Modell	Referenciakép	A csomagban	Utasítások
<p>City Cross-E X DU-MO-210003 DU-MO-210008</p>		<p>1x imbuszkulcs 4x markolatcsavar 1x tömlő adapter 1x töltő</p>	
<p>City Cross-E X SC-MO-220004 SC-MO-220005</p>		<p>1x imbuszkulcs 6x markolatcsavar 1x tömlő adapter 1x töltő</p>	
<p>City Cross-E UP Advanced Safety SC-MO-220007 SC-MO-220008</p>		<p>1x imbuszkulcs 6x markolatcsavar 1x tömlő adapter 1x töltő</p>	

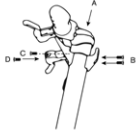
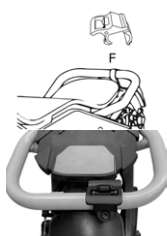
Modell	Referenciakép	A csomagban	Utasítások
Cross-E Sport		3x imbuszkulcs 4x markolatcsavar 1x csavartakaró 1x rögzítő 1x töltő 1x rögzítőkampó 2x akkumulátorkulcs	 <p>Szállítótartozék:</p>  <p>Szerelje fel a tartozékat, amely a kormányoszlop zárt helyzetben történő rögzítéséhez szükséges.</p>

Módszer:

- Nyissa ki a csomagot anélkül, hogy kivenné az elektromos rollert.
- Vegye le a csomagot a kormányról.
- Kövesse az elektromos roller modelljéhez megadott utasításokat.

City Cross-E X utasítások DU-MO-210003 / DU-MO-210008

- Emelje fel a kormányoszlopot, helyezze be a kormányt, ügyelve arra, hogy ne nyomja össze a kábeleket.
- Rögzítse a kormányoszlopot az összecukható mechanizmus gombjának (az óramutató járásával megegyező irányban történő zárásával).

- Helyezze be és húzza meg a kormányoszlop csavarjait a mellékelt kulcs segítségével.
- Vegye ki a terméket a csomagból, nyissa ki a kitámasztót, és ellenőrizze a termék stabilitását.
- Állítsa be a kormányászár zárómechanizmusát** (ha szükséges).
- Ellenőrizze a gumiabroncsnyomást (az ajánlott értéket lásd a gumiabroncs oldalán).
- Nyomja meg a bekapcsológombot az elektromos roller használatához.

City Cross-E X utasítások SC-MO-220004 / SC-MO-220005

- Emelje fel a kormányoszlopot, helyezze be a kormányt, ügyelve arra, hogy ne nyomja össze a kábeleket.
- Rögzítse a kormányoszlopot a reteszelőszerkezettel.
- Helyezze be és húzza meg a csavarokat a kormányoszlopba a mellékelt kulcs segítségével.
- Vegye ki a terméket a csomagból, nyissa ki a kitámasztót, és ellenőrizze a termék stabilitását.
- Végezze el a kormányoszlop reteszelő mechanizmus** beállítását (ha szükséges).
- Ellenőrizze a gumiabroncs nyomását (az ajánlott értéket lásd a gumiabroncs oldalán).
- Az elektromos roller használatához nyomja meg a bekapcsológombot.

SC-MO-220007 / SC-MO-220008

- Emelje fel a kormányoszlopot, helyezze be a kormányt, ügyelve arra, hogy ne nyomja össze a kábeleket.
- Rögzítse a kormányoszlopot a reteszelőszerkezet karral.
- Helyezze be és húzza meg a kormányoszlop csavarjait a mellékelt kulcs segítségével.
- Vegye ki a terméket a csomagolásból, nyissa ki a kitámasztót, és ellenőrizze a termék stabilitását.
- Végezze el a kormányoszlop reteszelő mechanizmus** beállítását (ha szükséges).
- Ellenőrizze a gumiabroncsnyomást (az ajánlott értéket lásd a gumiabroncs oldalán).
- Az elektromos roller használatához nyomja meg a bekapcsológombot.

Cross-E Sport utasítások

MN-DUC-SCCES, SC-MO-220003, SC-MO-220009

- Emelje fel a kormányoszlopot, helyezze be a kormányt, ügyelve arra, hogy ne nyomja össze a kábeleket.
- Rögzítse a kormányoszlopot a hajtókar kinyitásával, majd nyomja lefelé a biztonsági gyűrűt.
- Helyezze a reteszt a kormányoszlop belső oldalára, majd kézzel helyezze be a két csavart anélkül, hogy teljesen meghúzná őket. Fontos, hogy a csavarokat kézzel helyezze be, hogy elkerülje a menet sérülését.
- Helyezze be a csavart a kormányoszlop ellentétes oldalán felülről az első szabad lyukba.
- Erősen húzza meg az előzőleg behelyezett három csavart, hogy a kormányt a helyén rögzítse.
- Helyezze a csavarvédő lemezt a fennmaradó lyuk és a kijelzőburkolat közé, majd helyezze be a széles fejű csavart, és csak annyira húzza meg, hogy ne sértse meg a burkolatot.
- Vegye ki a terméket a csomagolásból, nyissa ki a kitámasztót, és ellenőrizze a termék stabilitását.
- Ha van a csomagban, szerelje be a tartozékokat, amely a kormányoszlop összecusokott állapotban történő rögzítésére szolgál.
- Végezze el a kormányoszlop reteszelő mechanizmus** beállítását (ha szükséges).
- Ellenőrizze a gumiabroncsnyomást (az ajánlott értéket lásd a gumiabroncs oldalán).
- Az elektromos roller használatához a lábtartó alatt található rekeszben található bekapcsológomb megnyomásával aktiválja az akkumulátort.

A kormányoszlop stabilitása

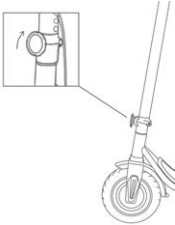
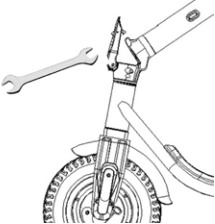
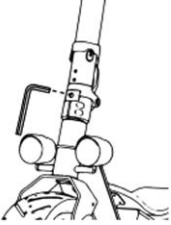
Modell	Referenciakép	**A kormányoszlop zárószervezetének beállítása
<p>City Cross-E X DU-MO-210003 DU-MO-210008</p>		<p>A mechanizmus külső részén egy csavar található. Ha a kormányoszlop a behajtás után instabilnak tűnik, ellenőrizze, hogy a csavart megfelelően meghúzták-e.</p>
<p>City Cross-E X SC-MO-220004 SC-MO-220005</p> <p>City Cross-E UP Advanced Safety SC-MO-220007 SC-MO-220008</p>		<p>Az összecukószerkezet karjának belsejében egy található. Ha a kormányoszlop a bezárás után instabil, a mechanizmus csapszegét a kívánt stabilitás eléréséig csavarja be.</p>
<p>Cross-E Sport</p>		<p>Az összecukó mechanizmus külső oldalán egy imbusz csavar található. A kormányoszlop stabilitásának növeléséhez forgassa el a csavart az óramutató járásával megfelelő irányba. Állítsa be fokozatosan, egyszerre csak egy negyed fordulatot, és minden egyes beállítás után ellenőrizze a stabilitást.</p>



VIGYÁZAT

Ügyeljen a termék helyes összeszerelésére. Ha az összeszerelés során bármilyen gyári hibát észlel, bizonyos lépések nem egyértelműek, vagy az összeszereléssel vagy beállításokkal kapcsolatos problémák merülnek fel, ne használja a járművet, és forduljon a márkakereskedőhöz, vagy keress fel a www.ducatiurbanemobility.com weboldalt.

Ne használjon a gyártó által nem jóváhagyott tartozékokat és/vagy kiegészítő alkatrészeket.

Tartsa távol a gyermekeket a műanyag tárgyaktól (beleértve a csomagolóanyagokat is) és az apró alkatrészekről, amelyek fulladást okozhatnak.

Tilos a terméket vagy annak bármely alkatrészét bármilyen módon módosítani vagy átalakítani, mivel ez ronthatja a hatékonyságot, csökkentheti a szerkezeti integritást és károkat okozhat. Távolítsa el a helytelen használat, törés vagy sérülés miatt keletkezett éles éleket. Ha bármilyen gyári hibát, szokatlan zajt vagy meghibásodást észlel, ne használja a járművet, és forduljon a kereskedőhöz, vagy keresse fel a következő címet www.ducatiurbanemobility.com.

3. Termék áttekintése

A technológiai fejlesztések érdekében a gyártó fenntartja a jogot, hogy a terméket előzetes értesítés nélkül módosítsa, amivel együtt ez a kézikönyv nem frissül automatikusan.

További információkért és a kézikönyv különböző változatainak megtekintéséhez látogasson el a www.ducatiurbanemobility.com weboldalra.

City Cross-E X

DU-MO-210003 / DU-MO-210008



1. Kijelző
2. Fékkar
3. Rögzítő retesz
4. Kormányoszlop
5. Összecsukható mechanizmus
6. Lábtartó
7. Rögzítő
8. Világítás

9. Szabadonfutó kerék
10. Társcsfék
11. Akkumulátor rekesz
12. Kitámasztó
13. Töltőport
14. Motor
15. Fényszóró
16. Gázkar

City Cross-E X

SC-MO-220004 / SC-MO-220005



- | | |
|------------------------------|------------------------|
| 1. Kijelző | 10. Szabadonfutó kerék |
| 2. Irányjelző kapcsoló | 11. Dobfék |
| 3. Fékkar | 12. Kitémasztó |
| 4. Rögztítő retesz | 13. Töltőport |
| 5. Kormányoszlop | 14. Motor |
| 6. Összecsukható mechanizmus | 15. Dobfék |
| 7. Lábtartó | 16. Fényszóró |
| 8. Rögztítő | 17. Jelzőfény |
| 9. Világítás | 18. Gázpedál |

City Cross-E UP Advanced Safety

SC-MO-220007 / SC-MO-220008



- | | |
|---------------------------|------------------------|
| 1. Kijelző | 11. Szabadonfutó kerék |
| 2. Irányjelzőkapcsoló | 12. Dobfék |
| 3. Fékkar | 13. Kítámasztó |
| 4. Reteszelőzár | 14. Váz |
| 5. Kormányoszlop | 15. Felfüggesztés |
| 6. Összecsukó mechanizmus | 16. Motor |
| 7. Lábtartó | 17. Gyorskioldókar |
| 8. Rögzítő | 18. Fényszóró |
| 9. Világítás | 19. Fékkar |
| 10. Felfüggesztés | 20. Gázkar |

Cross-E Sport

MN-DUC-SCCES / SC-MO-220003 / SC-MO-220009

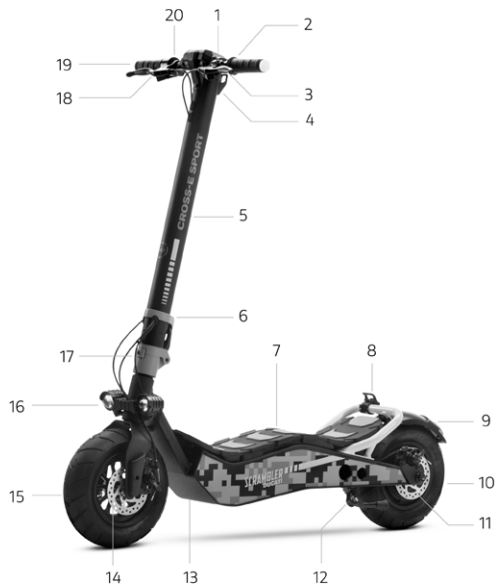

- | | |
|----------------------------------|----------------------------------|
| 1. Kijelző | 11. Tárcsafék |
| 2. Irányjelzőkapcsoló | 12. Kitémasztó |
| 3. Fékkar | 13. Töltőnyílás (szemközi oldal) |
| 4. Reteszelőzár | 14. Tárcsafék |
| 5. Kormányoszlop | 15. Szabadonfutó kerék |
| 6. Biztonsági gyűrű | 16. Fényszórók |
| 7. Dönthető lábtartó | 17. Összecsukó mechanizmus |
| 8. Rögzítő (kivéve MN-DUC-SCCES) | 18. Fékkar |
| 9. Világítás | 19. Irányjelző |
| 10. Meghajtott kerék | 20. Gázkar |

4. Az akkumulátor töltése

Utasítások

- Nyissa ki a kitémasztót.
- Kapcsolja ki a rollert.

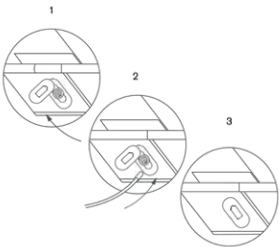
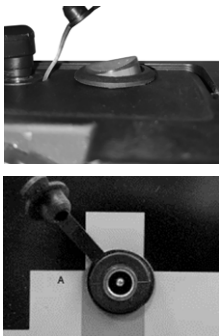

Az akkumulátor első használata előtt töltsse fel 100%-ra. Győződjön meg róla, hogy a termék, a töltő és a töltőporthoz száraz.

Modell	Referenciakép	Utasítások
City Cross-E X City Cross-E UP Advanced Safety		<ol style="list-style-type: none">1. Távolítsa el a töltőaljzat gumiborítását2. Csatlakoztassa az akkumulátortöltőt a töltőporthoz, majd a hálózati aljzathoz. Amikor az akkumulátor teljesen feltöltődött, a töltőn lévő lámpa pirosról (töltés) zöldre vált (töltés befejeződött).3. Húzza ki a töltőt a töltőcsatlakozóból, majd a konnektorból. Helyezze vissza a gumiborítást az elektromos robogó töltőaljzatába.
Cross-E Sport		<p>Az akkumulátor aktiválása és feltöltése:</p> <p>Emelje fel a lábtartót, hogy hozzáférjen az akkumulátorhoz, és aktiválja az elektromos áramkört a gomb segítségével (lásd a képet).</p> <ul style="list-style-type: none">• Csak a mellékelt töltőt használja.• Csatlakoztassa a töltőt először a fali aljzathoz, és csak utána a töltőaljzathoz.• Ne kapcsolja be a rollert töltés közben. <div data-bbox="606 997 802 1048"> VIGYÁZAT</div> <p>A töltő piros fénye zöldre vált, amikor a töltés befejeződött.</p>

Az elem feltöltéséhez kizárólag a mellékelt akkumulátortöltőt használja.



Modell	Termékkód	Akkumulátortöltő	Kimeneti feszültség	Töltési idő
City Cross-E X	DU-MO-210008 DU-MO-210003	FY-4202000	42V – 2A	kb. 5 óra
City Cross-E X City Cross-E UP Advanced Safety	SC-MO-220005 SC-MO-220004 SC-MO-220007 SC-MO-220008	FY-4202000 Lot Code FY-4202000/23	42V – 2A	kb. 5 óra
Cross-E Sport	MN-DUC-SCCES	XVE-126-5460200	54.6V – 2A	kb. 4 óra
Cross-E Sport	SC-MO-220003 SC-MO-220009	CP546200	54.6 – 2A	kb. 4 óra

Más típusú töltő használata károsíthatja a rollert, vagy más lehetséges kockázatokkal járhat.

Soha ne hagyja felügyelet nélkül a készüléket töltés közben. Ne kapcsolja be a terméket töltés közben.

Minden használat után töltsse fel teljesen az akkumulátort, hogy meghosszabbítsa az élettartamát. Használat után ne töltsse fel azonnal. A feltöltés előtt hagyja a rollert egy órán át hűlni.

Az akkumulátort nem szabad hosszabb ideig tölteni. A túltöltés csökkenti az akkumulátor élettartamát és további potenciális veszélyeket rejt magában.

Az akkumulátor károsodásának elkerülése érdekében hagyja, hogy a jármű teljesen lemerüljön.

Az akkumulátor hosszú ideig töltetlenül hagyása által okozott károk visszafordíthatatlanok, és nem tartoznak a jótállás hatálya alá. Ha a károsodás bekövetkezett, az akkumulátor nem tölthető újra (az akkumulátort szakképzetlen személyek nem szerelhetik szét, mivel ez áramütéshez, rövidzárlathoz vagy akár súlyos biztonsági incidensekhez vezethet). Ha a tulajdonos távol van, pl. nyaral, és a készüléket harmadik személyre bízta, hagyja részlegesen feltöltött állapotban (20-50%-os töltöttség), ne teljesen feltöltve.

Rendszeresen végezze el a töltő és a töltőkábelek szemrevételezéses ellenőrzését. Ha az akkumulátortöltő kábelele egyértelműen sérült, a további károk és/vagy kockázatok elkerülése érdekében ne használja, lépjen kapcsolatba a szervizzel.

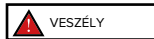

Ne hagyja az akkumulátort tűz vagy hóforrás közelében. Tűz- és robbanásveszély!

Ne nyissa fel az akkumulátort és ne szedje szét.

Ne üsse, dobja vagy lyukassza ki az akkumulátort, és ne rögzítsen rá tárgyakat.

Ne nyúljon hozzá az akkumulátorból esetlegesen szivárgó anyagokhoz, mivel azok veszélyesnek minősülnek.



Ne engedje, hogy gyermekek vagy háziállatok hozzájérjenek az akkumulátorhoz.

Ne töltsse túl az akkumulátort, és ne zárja rövidre. Tűz- és robbanásveszély!



Ne merítse vízbe az akkumulátort, és ne tegye ki víznek, esőnek vagy más folyadéknak. Ne tegye ki az akkumulátort közvetlen napfénynek, túlzott melegnek vagy hidegnek (például ne hagyja a terméket vagy az akkumulátort hosszabb időre közvetlen napfényben egy autóban), illetve robbanásveszélyes gázokat vagy lángokat tartalmazó környezetben.

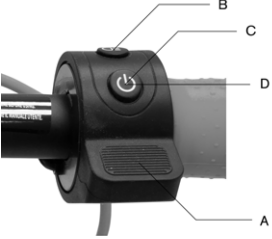

Ne hordozza vagy tárolja az akkumulátort fémtárgyakkal, például hajtűkkel, nyakláncokkal stb. együtt. A fémtárgyak és az akkumulátor érintkezői közötti érintkezés rövidzárlatot okozhat, amely testi sérülést vagy halált okozhat.

5. Vezérlőpanel

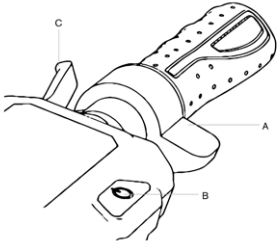
Modell	Információk	Szimbólumok
<p>City Cross-E X DU-MO-210003 DU-MO-210008</p>		<p>A. Gázkar: nyomja le a gyorsításhoz. B. Világítás: nyomja meg egyszer, hogy fel- vagy kikapcsolja a fényeket. C. Bekapcsolás: nyomja meg és tartsa lenyomva az elektromos roller be- vagy kikapcsolásához. D. Sebesség üzemmód: nyomja meg kétszer a kívánt üzemmód kiválasztásához.</p>
	<p>Kijelző</p> 	<p>1. Sebességmérő: az elektromos roller pillanatnyi sebessége. 2. Akkumulátor szint: a hátralévő töltöttség. 3. Sebesség üzemmód: - 1. szint - fehér - 2. szint - narancssárga - 3. szint - piros (maximális sebesség) 4. Bluetooth: Bluetooth jelzőfény</p>

Modell	Információk
<p>City Cross-E X SC-MO-220004 SC-MO-220005</p>	<div data-bbox="212 80 595 247"> </div> <div data-bbox="631 87 808 240"> <p>A. Gázkar B. Bekapcsoló gomb C. Multifunkciós gomb D. Fékkar E. Irányjelzőkapcsoló F. Kürt G. Fékkar</p> </div> <p data-bbox="202 305 336 327">Funkciók leírása:</p> <div data-bbox="202 349 979 604"> <p>A. Gázkar - Nyomja meg a gyorsításhoz. B. Be- és kikapcsológomb: • Be- és kikapcsolás - nyomja meg és tartsa lenyomva néhány másodpercig az elektromos roller be- és kikapcsolásához. • Világítás - nyomja meg egyszer a gombot a világítás be- vagy kikapcsolásához. C. Többfunkciós gomb: • Sebesség üzemmód - nyomja meg egyszer a sebességszint kiválasztásához. • Mérési egység - nyomja meg kétszer a gombot a km/h - mph közötti választáshoz. D. Fékkar - fékezéshez nyomja meg. E. Irányjelzőkapcsoló - Egyszeri megnyomásával kapcsolja be vagy ki az irányjelzőt. F. Kürt - nyomja meg a kart egyszer vagy többször a kürt megszólaltatásához. G. G. Fékkar - fékezéshez nyomja meg.</p> </div>
<p>City Cross-E UP Advanced Safety</p>	<p data-bbox="202 647 274 669">Jelzések</p> <div data-bbox="284 720 528 1041"> </div> <div data-bbox="631 662 973 1019"> <ol style="list-style-type: none"> Akkumulátor szint: A hátralévő töltöttségi állapotot jelzi. Sebességmérő: A pillanatnyi sebességet mutatja. Bluetooth: Bluetooth jelzőfény Sebesség üzemmód: - Gyalogos mód az 1. számmal jelezve. - 2. szint - a 2. számmal jelezve. - Szint 3 - a 3-as számmal jelezve. Világítás: Fényjelző lámpa. Mérési egység: km/h - mph. Hibakód: jelzi az elektromos rendszer esetleges rendellenességeit. Sebességtartó automatika: megtartja a sebességet. Irányjelző: jelzi, hogy melyik irányjelző aktív. </div> <div data-bbox="207 1070 404 1128"> <p> VIGYÁZAT</p> </div> <p data-bbox="202 1150 347 1172">Zero Start funkció:</p> <p data-bbox="202 1179 833 1201">A gázkar csak akkor aktiválódik, amint a haladási sebesség meghaladja a 3 km/h-t.</p>

Modell	Információ	Szimbólum
Cross-E Sport		<p>A. Gázkar B. Bekapcsoló gomb C. Multifunkciós gomb D. Fékkar E. Irányjelző F. Kürt G. Fékkar</p>
		<p>1. Sebességmérő: a pillanatnyi sebességet mutatja. 2. Az akkumulátor töltöttségi szintje. 3. ODO: a megtett teljes távolság. 4. TRIP: az aktuális távolság távolsága. 5. Világítás: a fénycsók jelzőfénye. 6. SPORT üzemmód: az "S+" jelzést mutatja. 7. COMFORT üzemmód: a "D" jelzést mutatja. 8. ECO üzemmód: az "ECO" feliratot mutatja. 9. Tempomat: néhány másodpercnyi folyamatos vezetés után tartja a sebességet. 10. Bluetooth: Bluetooth-kapcsolat jelzőfénye. 11. PEDESTRIAN üzemmód: a megfelelő szimbólumot mutatja.</p>

Modellek*	Referenciakép
<p>City Cross-E X</p> <p>City Cross-E UP Advanced Safety</p> <p>Cross-E Sport</p>	 <p>Az irányjelzőkkel szerelt modelleken az irányjelzők a kormány végén helyezkednek el (bal és jobb oldalon). Az irányjelzőkre azért van szükség, hogy időben figyelmeztetni tudja a közlekedés többi résztvevőjét a kanyarodási szándékára.</p>
Modellek*	Közlekedés
<p>City Cross-E X</p> <p>City Cross-E UP Advanced Safety</p> <p>Cross-E Sport</p>	 <div data-bbox="308 703 501 751" style="border: 1px solid black; padding: 5px; display: inline-block;">  VIGYÁZAT </div> <p>A termék minden egyes használata előtt ellenőrizze az irányjelzők helyes működését.</p>

6. Gyors útmutató

- Az akkumulátor első használata előtt tölts fel azt 100%-ra.
- Ellenőrizze a gumiabroncs nyomását (az ajánlott értéket lásd a gumiabroncs oldalán). Ha a hatótáv a használat első 3 hónapjában nem éri el a megadott kilométer legalább 60%-át, vagy nem lehet elérni a megadott maximális sebességet, akkor valószínű, hogy a kerekek laposabbak az előírtnál.
- Ellenőrizze és állítsa be a fékeket.
- Kapcsolja be a kijelzőt.
- A rollert csak stabil, vízszintes felületen támassza ki.
- Fogja meg erősen a kormányt mindkét kezével. Egyik lábával lépjen a lábtartóra, a másikkal pedig rugaszkodjon el, majd gyorsítson.

VIGYÁZAT

Zero Start funkció: a gázkar aktiválódik, amint az előremeneti sebesség meghaladja a 3 km/h-t. Biztonsági okokból a roller kezdetben úgy van beállítva, hogy ne lehessen vele álló helyzetben a gázkar lenyomásával elindulni.

- A roller vezetésekor kanyarodás közben döntse a testét a menetírányba, és lassan fordítsa el a kormányt.
- A roller megállításához engedje el a gázt, húzza meg a fékkart.
- Leszálláshoz először állítsa meg teljesen a rollert. A mozgó rollerről való leszállás sérülést okozhat.
- Minden használat előtt ellenőrizze a fékeket és az esetleges kopást, ellenőrizze a gumiabroncsok nyomását (az ajánlott értéket lásd a gumiabroncs oldalán), a kerekek kopását, a gázpedált és az akkumulátor töltöttségi állapotát.

Fékkar beállítása

Modell	Ábra	Utasítások
City Cross-E X City Cross-E UP Advanced Safety Cross-E Sport		Szükség esetén a fékkar helyzetének beállításához lásd az A pontot (lásd az ábrát).

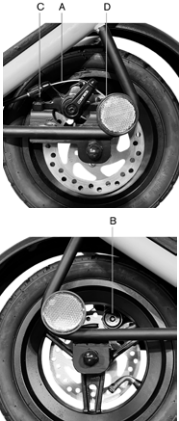
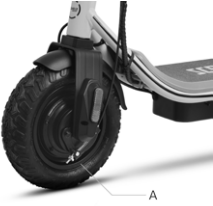
Modell	Ábra	Utasítások
<p>City Cross-E X DU-MO-210003 DU-MO-210008</p> <p>City Cross-E Sport SC-MO-220003 SC-MO-220009</p>		<p>Ellenőrizze a féknyereg és a tárcsa helyes beállítását. A C és D csavarok segítségével igazítsa a féknyerget a tárcsához (ha szükséges).</p> <p>Ha a fék túl szoros vagy túl laza, lazítsa meg az anyacsavart (A) a hatlapos csavarkulccsal, majd állítsa be a fékkábelt (ha túl szoros, lazítsa meg, ha gyenge a fék, akkor pedig feszítse meg a fékkábelt), majd húzza meg újra az anyacsavart (A). Ha az első lépés után is túl lazának vagy túl szorosnak érzi, akkor szükség lehet a fékbetét (rögzített) beállítására, amelyet a keréken keresztül a túlóldalon végezzen el. Használja az imbuszkulcsot a fékbetét (B) távolabbra/közlelebbre mozgatásához (lásd a képet).</p>
<p>City Cross-E X SC-MO-220004 SC-MO-220005</p> <p>City Cross-E UP Advanced Safety</p>		<p>Ha a fék túl szoros vagy túl laza, állítsa be a csavar (A) lazításával vagy meghúzásával.</p> <p>Ha a fékkar az első lépésben leírtak betartása után is túl puha vagy túl kemény, előfordulhat, hogy a műveletet meg kell ismételni az optimális beállítás eléréséig.</p>

7. Összehajtogatás és hordozás

Győződjön meg róla, hogy az elektromos roller ki van kapcsolva. Fogja meg a kormányzásrát, húzza meg a kart, hajtsa a szárat a lábtartó felé, és rögzítse azt.

City Cross-E X (all the models), City Cross-E UP Advanced Safety, Cross-E Sport

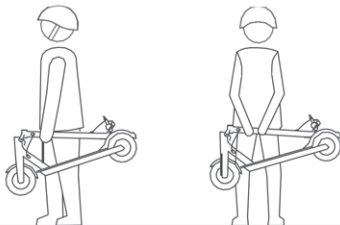

Ügyeljen arra, hogy a rollert szállítás közben megfelelően rögzítse. Ha a roller leesik, súlyos sérülést és károkat okozhat.

Összehajtás után két kézzel megfogva emelje fel a rollert.



VIGYÁZAT

8. Hatótávolság és teljesítmény

A jármű maximális hatótávolsága és teljesítménye számos változótól függ:

Terep: A sima utakon való közlekedés nagyobb hatótávolságot és teljesítményt biztosít, mint a durva utakon és emelkedőkön való közlekedés.

A felhasználó súlya: Minél nagyobb a súly, annál kisebb a jármű hatótávolsága és teljesítménye.

Hőmérséklet: A rollerrel való közlekedés nagyon hideg vagy meleg körülmények között befolyásolja a hatótávolságot és a teljesítményt.

Sebesség és vezetési stílus: a egyenes és állandó sebességgel történő vezetés teszi lehetővé a legnagyobb hatótávot.

Karbantartás: a gyors feltöltés, a megfelelő karbantartás és a gumibroncsnyomás rendszeres ellenőrzése (lásd a 11. pontban szereplő referenciaértéket) növeli a hatótávolságot és biztosítja az állandó teljesítményt.

Az akkumulátor töltöttségi szintje befolyásolja a teljesítményt - minél alacsonyabb a töltöttségi szint, annál kisebb a sebesség, különösen emelkedőkön.

9. Tárolás, karbantartás és tisztítás

Ha különböző szennyeződések vannak a roller vázán, törölje át egy nedves ruhával. Ha a szennyeződés továbbra is fennáll, használjon semleges szappant, egy puha fogkefét, majd törölje át nedves ruhával. Ha a műanyag alkatrészeken karcok vannak, finom csiszolópapírral vagy más csiszolóanyaggal távolítsa el azokat. Ne tisztítsa az elemeket alkohollal, benzinnel, paraffinnal vagy más maró vagy illékony kémiai oldószerrel a súlyos károk elkerülése érdekében. Ne mossa az akkumulátort nagynyomású vízszugárral. A roller tisztításakor győződjön meg arról, hogy az ki van kapcsolva, a töltőkábel ki van húzva, és a gumikupak zárva van, mivel a vízszivárgás áramütést vagy más súlyos problémát okozhat. Az akkumulátorba beszivárgó víz károsíthatja a belső áramköröket és tűz- vagy robbanásveszélyt okozhat. Ha azt gyanítja, hogy víz került az akkumulátorba, azonnal hagyja abba a használatát, és vigye vissza egy szervizközpontba ellenőrzésre.

Ha a terméket nem használja, tárolja zárt, hűvös, száraz helyen. Ne tárolja hosszabb ideig a szabadban vagy gépkocsiban. A túlzott napfény, a túlmelegedés és a túlzott hideg felgyorsítja a gumiabroncs öregedését, és veszélyezteti mind a roller, mind az akkumulátor élettartamát. Ne tegye ki esőnek vagy víznek, és ne merítse vízbe mosás céljából.

Rendszeresen ellenőrizze a csavarozott alkatrészek, különösen a keréktengelyek, a hajtás- és szállítási rendszer, a kormányrendszer, a fékrendszer, a váz, a villák és a felfüggesztés állapotát. Az anyák és minden más önzáró rögzítőelem elveszitheti hatékonyságát. Rendszeresen ellenőrizze és húzza meg ezeket az alkatrészeket.

Mint minden mechanikus alkatrész, úgy a roller alkatrészei is kopásnak vannak kitéve. A különböző anyagok és alkatrészek különböző módon reagálhatnak a kopásra vagy a stresszfáradásra. Ha egy alkatrész élettartamát túllépi, hirtelen eltörhet, ami a felhasználó sérüléséhez vezethet. Bármilyen repedés, karcok vagy színváltozás a nagy igénybevételnek kitett területeken azt jelzi, hogy az alkatrész élettartama lejárt, és ki kell cserélni.

Ellenőrizze a kerekek állapotát: nem lehetnek vágások, repedések, idegen testek, rendellenes kidudorodások, hiányzó alkatrészek vagy egyéb sérülések. A gumiabroncsok nyomására vonatkozóan a jelen használati utasítás 10. fejezetében megadott értéket kell figyelembe venni.

Ne próbálja meg saját maga szétszerelni vagy megjavítani a rollert. A roller minden alkatrészének cseréjét a műszaki szerviznek kell elvégeznie. További információért forduljon a márkakereskedőjéhez, vagy látogasson el a www.ducatiurbanemobility.com weboldalra

10. Alkalmazás beállítása

Az alábbiakban felsoroljuk azon Bluetooth-szal felszerelt termékeket, amelyek párosíthatók a Ducati Urban e-Mobility alkalmazással:

-City Cross-E X, City Cross-E UP Advanced Safety, Cross-E Sport.

Az App lehetővé teszi, hogy a terméket közvetlenül az okostelefonjáról vezérelje.

Az App letöltéséhez és telepítéséhez szkennelje be a QR CODE-ot. Ha az App nem található, keresse meg a referencia App store-ban.



Nyissa meg az alkalmazást, és kövesse a megadott utasításokat.

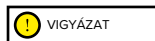

Az Alkalmazás különböző engedélyeket igényelhet, amelyek az Alkalmazás használatához és működéséhez szükségesek.

Az Alkalmazás verziója frissíthetett az Ön alkalmazásboltjában. Célserű folyamatosan ellenőrizni, hogy az Alkalmazáshoz rendelkezésre állnak-e frissítések, hogy használni tudja az új funkciókat, és mindig az Alkalmazás legújabb verzióját telepítse a készülékére.

Ne használja a készüléket közlekedés közben.

Mit tehetsz a Ducati Urban e-Mobility alkalmazással?

- A vezetési mód kiválasztása.
- A sebességegység kiválasztása km/h - mph.
- A Zero Start üzemmód aktiválása.
- A sebességtartó automatika beállítása.
- A részleges és teljes futásteljesítmény és az idő megtekintése.
- Az akkumulátor hátralévő töltöttségének megtekintése.
- A sebességtartó sebesség megtekintése.
- Az elektromos roller elnevezése.
- A világítás be-/kikapcsolása.
- Motor beállítása.
- Nyelv beállítása.
- A Ducati Urban e-Mobility jármű utolsó pozíciójának megtekintése. A Ducati Urban e-Mobility alkalmazás letöltéséhez és telepítéséhez jelentkezzen be az App store-ba.

1. Töltse le az alkalmazást okostelefonjára.

2. Kapcsolja be az elektromos rollert, és aktiválja a Bluetooth-kapcsolatot az okostelefonján.

3. Indítsa el az alkalmazást és jelentkezzen be*, csatlakoztassa okostelefonját az elektromos rollerhez Bluetooth-on keresztül 1-2 méter távolságban.

* Az alkalmazás első használatakor töltse ki az "email" mezőt a regisztrációhoz és az ellenőrző kód hitelesítéséhez.

General information

	City Cross-E X	City Cross-E X
Frame	Steel and aluminium	Steel and aluminium
Suspensions	No	No
Speed	Product code: SC-MO-220004 SC-MO-220005	Product code: DU-MO-210003 DU-MO-210008
	L1: ≤ 6km/h L2: ≤ 20km/h L3: ≤ 20 km/h or 25 km/h according to the country where the scooter is being used (max speed)*	L1: ≤ 15km/h L2: ≤ 20km/h L3: ≤ 20 km/h or 25 km/h according to the country where the scooter is being used (max speed)*
Maximum slope **	18%	18%
Brakes	Front and rear drum brake	Electronic front brake and rear disc brake
Tyres	10" off-road tubeless 10" street tubeless	10" off-road tubeless 10" street tubeless
	Recommended pressure: 30 psi / 2 bar	Recommended pressure: 30 psi / 2 bar
Maximum load	120 kg	120 kg
Rider	Check the current legislation in your country	Check the current legislation in your country
Operating temperature	-0 °C/ 45 °C	-0 °C/ 45 °C
Protection level	IPX5	IPX4
Charging time	Approx. 5 hours	Approx. 5 hours
Autonomy**	Up to 45km	Up to 45km

Electrical system

Rated power of motor	0.40kW; 400W Brushless, 20Nm	0.35kW; 350W Brushless
Maximum power of motor	0.60kW; 600W	0.50kW; 500W
Display	Built-in LED	built-in colour LED
Battery	Li-Ion 36V 12.5Ah 450Wh	Li-Ion 36V 12.5Ah 450Wh
Low voltage protection	30V ± 0.5V	31V ± 0.5V
Current limit	18A ±1A	18A ±0.5A
KERS	Yes	Yes
Lights	Front and rear LEDs	Front and rear LEDs
Features	Bluetooth with App	Bluetooth with App

Dimensions and weight

Net weight	20.7 kg	19 kg
Gross weight	24 kg	23 kg

* Always respect the highway code and the regulations in force in the country where the electric scooter is used.

** Subject to variations based on the rider's weight, on the road conditions and on the temperature.

General information

	City Cross-E UP Advanced Safety	Cross-E Sport
Frame	Steel and aluminium	Steel
Suspensions	Front and rear	No
Speed	Product code: SC-MO-220007 SC-MO-220008	Product code: MN-DUC-SCCES SC-MO-220003 SC-MO-220009
	L1: ≤ 6km/h L2: ≤ 15km/h L3: ≤ 20 km/h or 25 km/h according to the country where the scooter is being used (max speed)*	L1: ≤ 6km/h L2: ≤ 15km/h (excluding MN-DUC-SCCES) L3: ≤ 20km/h L4: ≤ 25 km/h* (max. speed)*
Maximum slope **	22%	29%
Brakes	Front and rear drum brake	Front and rear disc brakes
Tyres	10" off-road tubeless	110/50-6.5" FAT tubeless
Maximum load	120 kg	120 kg
Rider	Check the current legislation in your country	Check the current legislation in your country
Operating temperature	-0°C/45°C	-0 °C/ 45 °C
Protection level	IPX5	IPX4
Charging time	Approx. 5 hours	approx. 4 hours
Autonomy**	Up to 45km	Up to 40km

Electrical system

Rated power of motor	0.40kW; 400W Brushless, 20Nm	0.50kW; 500W Brushless, 33.7Nm
Maximum power of motor	0.60kW; 600W	0.950kW; 950W
Display	Built-in LED	built-in 3.5" colour LED
Battery	Li-Ion 36V 12.5Ah 450Wh	48V 10.4Ah 499Wh, removable
Low voltage protection	30V ± 0.5V	40V +/- 0.5V
Current limit	18A ± 1A	23A
KERS	Yes	No
Lights	Front and rear LEDs	Front and rear LEDs
Features	Bluetooth with App	Bluetooth with App (excluding MN-DUC-SCCES)

Dimensions and weight

Net weight	22.8 kg	28.3 kg
Gross weight	26.5 kg	32.2 kg

* Always respect the highway code and the regulations in force in the country where the electric scooter is used.

** Subject to variations based on the rider's weight, on the road conditions and on the temperature.

11. Hibaelhárítás

Probléma	Ok	Megoldás
A motor nem működik	Elektromos probléma, hibakód	Technikai segítségnyújtás igénylése
A meghajtott kerék nem forog	Fékproblémák A motor blokkolva van	Állítsa be a fékeket; ha a probléma továbbra is fennáll, kérjen műszaki segítséget. Ellenőrizze, hogy a kerék megfelelően meg van-e húzva, hogy a kerék elfordul-e a jármű elindítása nélkül. Ha a probléma továbbra is fennáll, kérjen műszaki segítséget
A motor menet közben leáll	Motor túlmelegedés Hibakód	Állítsa le a járművet, és várja meg, amíg lehűl Műszaki segítségnyújtás kérése
A töltés után a készülék nem kapcsol be, vagy néhány km után kikapcsol.	Sérült akkumulátor	Technikai segítségnyújtás kérése
Az akkumulátor nem töltődik vagy a készülék nem kapcsol be.	Csatlakozási problémák Az akkumulátor nincs csatlakoztatva (kivehető akkumulátorral rendelkező modellek) Az akkumulátor lemerült Az akkumulátor sérült Problémák az akkumulátortöltővel	Technikai segítségnyújtás kérése Ellenőrizze, hogy a tápcsatlakozó csatlakoztatva van-e Töltse fel az akkumulátort 100%-ra Műszaki segítségnyújtás kérése Cserélje ki az akkumulátortöltőt

Hibakódtáblázat

Modell	Hibakód	Jelentése	Megoldás
City Cross-E X (all models)	E1	Gázkar rendellenesség	Műszaki segítségnyújtás kérése
	E2	Akkumulátor túlfeszültség	Kapcsolja ki a járművet, várjon néhány percet az újraindítás előtt; ha nem áll vissza, kérjen műszaki segítséget.
	E3	Alacsony feszültség	Kapcsolja ki a járművet, várjon néhány percet az újraindítás előtt; ha nem áll vissza, kérjen műszaki segítséget.
	E4	Túláram	Kapcsolja ki a járművet, várjon néhány percet az újraindítás előtt; ha nem áll vissza, kérjen műszaki segítséget.
City Cross-E UP Advanced Safety	E5	Motor vezetékezés problémák	Műszaki segítségnyújtás kérése
	E6	Motor blokkolva	Kapcsolja ki a járművet, várjon néhány percet az újraindítás előtt; ha nem áll vissza, kérjen műszaki segítséget.
	E7	Motor fázis hiba	Műszaki segítségnyújtás kérése
	E8	Világítás rendszer rendellenesség	Műszaki segítségnyújtás kérése

Modell	Hibakód	Ok	Megoldás
Cross-E Sport	E1	Motor vezetékezési problémák	Műszaki segítségnyújtás kérése
	E2	Kommunikációs hiba	Műszaki segítségnyújtás kérése
	E3	Gyorsítókar rendellenesség	Műszaki segítségnyújtás kérése
	E4	A vezérlőegység meghibásodása	Műszaki segítségnyújtás kérése
	E5	Alacsony feszültség elleni védelem	Kapcsolja ki a járművet, és töltsse fel az akkumulátort. Kérjen műszaki segítséget.
	E6	Fékkar vezérlési rendellenesség	Műszaki segítségnyújtás kérése

13. Felelősség és általános jótállási feltételek

A felhasználó vállalja a felelősséget minden sérülésért, ha nem visel sisakot vagy más védőeszközt.

A vezetőnek be kell tartania a hatályos helyi előírásokat a következőkre vonatkozóan:

1. a felhasználó minimális életkora;
2. a terméket használókra vonatkozó korlátozások;
3. minden egyéb szabályozási szempont.

A járművezetőnek mindig tisztán, tökéletes hatékonysági és karbantartási állapotban kell tartania a terméket, rendszeresen el kell végeznie a biztonsági ellenőrzéseket, amelyekért az előző szakaszban leírtak szerint felelős, semmilyen módon nem szabad módosítani a terméket, és meg kell őriznie az összes karbantartási dokumentumot.

A forgalmazó nem vállal felelősséget az okozott károkért, és semmilyen módon nem felelős a vagyontárgyakban vagy személyekben okozott károkért, ha:

- a terméket helytelenül vagy a használati útmutató utasításaitól eltérő módon használják;
- a terméket a vásárlást követően módosítják, vagy annak valamennyi vagy néhány összetevőjét manipulálják.

Ha a termék meghibásodása olyan okok miatt következik be, amelyek nem a nem megfelelő magatartásra vezethetők vissza, vagy ha a jótállás általános feltételeiről szeretne tájékozódni, kérjük, forduljon a kereskedőjéhez, vagy látogasson el a www.ducatiurbanemobility.com weboldalra.

A jótállás soha nem terjed ki a termék olyan hibáira vagy meghibásodásaira, amelyeket véletlen események és/vagy a Vevőnek felróható események okoznak, vagy a termék rendeltetésszerű használatának és/vagy a termékhez mellékelte műszaki dokumentáció rendelkezéseinek nem megfelelő használata miatt, vagy a mechanikus alkatrészek szabályozásának elmulasztása, a kopóalkatrészek természetes elhasználódása miatt, vagy összeszerelési hibák, karbantartás hiánya és/vagy az említett termékek az utasításoknak nem megfelelő használata miatt.

A termékekre vonatkozó törvényes jótállásból kizártnak kell tekinteni például a következőket:

- ütések, véletlen esések vagy ütközések, kilyukadások által okozott károk;
- a nem megfelelő környezetben való használat, kitettség vagy tárolás (pl.: eső és/vagy sár, páratartalom vagy túlzott hőhatás, homokkal vagy más anyagokkal való érintkezés) által okozott károk;
- a mechanikus alkatrészek, a mechanikus tárcsafékek, a kormány, a gumibroncsok stb. közúti használatra való beállításának és/vagy karbantartásának elmulasztása által okozott károk; az alkatrészek és/vagy komponensek helytelen beszerelése és/vagy összeszerelése;
- a kopóalkatrészek természetes elhasználódása: mechanikus tárcsafék (pl. betétek, féknyergek, tárcsa, kábelek), gumibroncsok, platformok, tömítések, csapágycsok, led lámpák és izzók, állvány, kilincsek, sárvédők, gumi alkatrészek (platform), kábelcsatlakozók, hűtőrácsok és matricák stb.;
- nem megfelelő karbantartás és/vagy az akkumulátor nem megfelelő használata;
- a termék alkatrészeinek módosítása, megrongálása és/vagy erőltetése;
- a termék helytelen vagy nem megfelelő karbantartása vagy módosítása;
- a termék nem megfelelő használata (pl.: túlterhelés, versenyeken és/vagy kereskedelmi vagy bérleti tevékenységben való használat);
- a termék karbantartása, javítása és/vagy műszaki beavatkozása, amelyet nem jogosult harmadik fél végez a terméken;
- a termékek szállításából eredő sérülése, amennyiben azt a vásárló végzi;
- nem eredeti alkatrészek használatából eredő károk és/vagy hibák.

Kérjük, olvassa el a jótállási feltételek legfrissebb változatát, amely a www.ducatiurbanemobility.com/assistance oldalon érhető el.

14. Az ártalmatlanításra vonatkozó információk

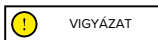

Az elektromos vagy elektronikus eszköz kezelése az élettartamának végén (az Európai Unió valamennyi országában és más, elkülönített gyűjtőrendszerrel rendelkező európai rendszerekben alkalmazandó).

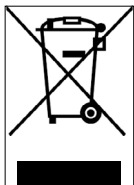

A fenti szimbólum azt jelzi, hogy a helyi törvényeknek és előírásoknak megfelelően a készüléket a háztartási hulladéktól elkülönítve kell a hulladékba helyezni. Ha a termék eléri élettartama végét, vigye a helyi hatóságok által kijelölt gyűjtőpontra. A készülék elkülönített módon történő gyűjtése és újrahasznosítása segít megóvni a természeti erőforrásokat, és biztosítja, hogy az újrahasznosítás az emberi egészség és a környezet védelmével összhangban történjen. A termék újrahasznosítása érdekében további információért forduljon az illetékesekhez, a helyi hulladékgyűjtő szolgáltatóhoz vagy ahhoz az üzlethez, ahol a terméket megvásárolta. Az ártalmatlanítást minden esetben a vásárlás országában hatályos jogszabályoknak megfelelően kell elvégezni.

A fogyasztók nem ártalmatlaníthatják az elektromos és elektronikus berendezések hulladékait kommunális hulladékként, hanem az ilyen típusú hulladékot külön kell ártalmatlanítaniuk, a két lehetséges mód közül az egyiket választva:

- Azzal, hogy a hulladékot közvetlenül vagy az önkormányzati vállalatok begyűjtési szolgáltatásain keresztül, ahol ezek rendelkezésre állnak, a kommunális gyűjtőközpontokba (más néven öko gyűjtőközpontokba vagy újrahasznosító létesítményekbe) szállítják;
- új elektromos és elektronikus berendezéseket árusító üzletekbe történő elszállítással.

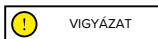

A használt akkumulátorok kezelése (az Európai Unió valamennyi országában és más, elkülönített gyűjtőrendszerrel rendelkező európai rendszerekben alkalmazandó)

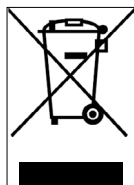

Ez a szimbólum a terméken vagy a csomagoláson azt jelzi, hogy az akkumulátorcsomagot nem szabad normál háztartási hulladékként kezelni. Egyes akkumulátortípusokon ez a szimbólum egy kémiai szimbólummal együtt is szerepelhet.

A higany (Hg) vagy az ólom (Pb) kémiai jeleit akkor kell feltüntetni, ha az akkumulátor 0,0005%-nál több higanyt vagy 0,004%-nál több ólmot tartalmaz.

Az akkumulátorok megfelelő ártalmatlanításával Ön segít megelőzni a környezetre és az emberi egészségre gyakorolt lehetséges negatív következményeket, amelyeket egyébként a nem megfelelő ártalmatlanítás okozhat. Az anyagok újrahasznosítása hozzájárul a természeti erőforrások megőrzéséhez. Amennyiben biztonsági, teljesítménybeli vagy adatvédelmi okokból a tételek belső akkumulátorral való fix összeköttetést igényelnek, ezt csak szakképzett szervizszemélyzet cserélheti ki.

A terméket élettartama végén adja le az elektromos és elektronikus berendezések ártalmatlanítására alkalmas gyűjtőközpontokba: ez biztosítja, hogy a benne lévő akkumulátort is megfelelően kezeljék.

A lemerült akkumulátor ártalmatlanításával kapcsolatos részletesebb információkért forduljon a helyi hulladékkezelőhöz vagy ahhoz az üzlethez, ahol az akkumulátort vásárolta.

Az ártalmatlanítást minden esetben a vásárlás országában hatályos jogszabályoknak megfelelően kell elvégezni.



Declaration of Conformity

M.T. Distribution S.R.L.

Address: Via Bargellino 10, 40012 Calderara di Reno (BO), Italy

This declaration of conformity is issued under the sole responsibility of the Manufacturer

Product Brand: Ducati

Product Model: Scrambler Ducati City Cross-EX

Description of product: Electric Scooter

Is in conformity with the requirements of the council Directives on the approximation of the laws of the Member States relating:

2006/42/EC Machinery Directive

2014/30/EU Electromagnetic Compatibility Directive

RED 2014/53/EU Radio Equipment Directive

Applicable harmonized standard(s):

Machinery Directive 2006/42/EC Annex I

EN ISO 12100:2010

EN 60335-1:2012+A11:2014+A13:2017

Factory name: Shenzhen Cong Long Technology Co. LTD

Factory address: The ShanLing Building A, 01-D110 Room, The 10th of Chiwan 1 Road, NamShan, Shenzhen

MT DISTRIBUTION SRL

Via Bargellino, 10 c/d - 40012 - Calderara di Reno (BO) ITALY

Tel: +39 051 4148311 | Fax: +39 051 4148320

P.IVA 04177060375 | Cod.Fisc. 01119040377

info@mtdistribution.it | www.mtdistribution.it



Declaration of Conformity

M.T. Distribution S.R.L

Address: Via Bargellino 10, 40012 Calderara di Reno (BO), Italy

This declaration of conformity is issued under the sole responsibility of the Manufacturer

Product Brand: Ducati

Product Model: Scrambler Ducati City Cross-EX

Description of product: Electric Scooter

Is in conformity with the requirements of the council Directives on the approximation of the laws of the Member States relating:

2006/42/EC Machinery Directive

2014/30/EU Electromagnetic Compatibility Directive

RED 2014/53/EU Radio Equipment Directive

Applicable harmonized standard(s):

Machinery Directive 2006/42/EC Annex I

EN ISO 12100:2010

EN 60335-1:2012+A11:2014+A13:2017

Factory name: Shenzhen Cong Long Technology Co. LTD

Factory address: The ShanLing Building A, 01-D110 Room, The 10th of Chiwan 1 Road, NamShan, Shenzhen

MT DISTRIBUTION SRL

Via Bargellino, 10 e/f - 40012 - Calderara di Reno (BO) ITALY

Tel: +39 051 4148311 | Fax: +39 051 4148320

P.IVA 04177060375 | Cod.Fisc. 01119840377

Info@mtdistribution.it | www.mtdistribution.it



EC Declaration of Conformity

according to the EC Machinery Directive 2006/42/EC, Annex II 1.A.

PLATUM by M.T. Distribution S.R.L

Address: Via Bargellino 10 c/d, 40012 Calderara di Reno (BO), Italy

This declaration of conformity is issued under the sole responsibility of the Manufacturer

Product Brand: Ducati Scrambler

Product Model: City Cross-EX off road Yellow / City Cross-EX total Black

Description of product: Electric Scooter

Serial identification number(s) : 1) MNDS0XXX0XXXXX
2) DCMN0XXX0XXXXX

The object of the declaration described above fulfils all the relevant provisions of the following Directives:

2006/42/EC Machinery Directive

2014/53/EU Radio Equipment Directive on the harmonization of the laws of the Member States relating to the making available on the market of radio equipment.

2011/65/EU RoHS on the restriction of the use of certain hazardous substances in electrical and electronic equipment

Applicable harmonized standard(s):

EN 300 328 V2.2.2

EN 301 489-1 V1.9.2

EN 62479:2010

EN 62368-1:2014 +AC:2015

EN IEC 63000:2018

Other standard or technical specifications applied

EN 17128:2020

ETSI EN 301 489-17 V3.2.4

Manufacturer: Zhunhai Chang Jing Trade Co., Ltd

Address: Room 2-502 HGSS Building, lanpu Road, XiangZhou Area, Zhunhai City, China 519000

Date: 22/02/2023



PLATUM
Shaping urban e-mobility

Authorized Representative in the EU:

MT DISTRIBUTION S.R.L
Via Bargellino 10, 40012, Calderara di Reno (BO), Italy

Technical file available from EU headquarter
Declaration Place: Bologna, Italy

Authorized person - First name and surname: Alessandro Summa
Position: CEO

M.T. DISTRIBUTION SRL
Via Bargellino, 10/b/c
40012 CALDERARA DI RENO (BO)
Cod. Fisc. 01112990377
Partita IVA 04711110377



PLATUM
Shaping urban e-mobility



EC Declaration of Conformity

according to the EC Machinery Directive 2006/42/EC, Annex II 1.A.

PLATUM by M.T. Distribution S.R.L

Address: Via Bargellino 10 c/d, 40012 Calderara di Reno (BO), Italy

This declaration of conformity is issued under the sole responsibility of the Manufacturer

Product Brand: DUCATI SCRAMBLER

Product Model: CITY CROSS-E UP AS

Description of product: Electric Scooter

Serial identification number(s) : DSMN0XXX0XXXXX

The object of the declaration described above fulfils all the relevant provisions of the following Directives:

2006/42/EC Machinery Directive

2014/53/EU Radio Equipment Directive on the harmonization of the laws of the Member States relating to the making available on the market of radio equipment.

2011/65/EU RoHS on the restriction of the use of certain hazardous substances in electrical and electronic equipment

Applicable harmonized standard(s):

EN 300 328 V2.2.2

EN 301 489-1 V1.9.2

EN 62479:2010

EN 62368-1:2014 +AC:2015

EN IEC 63000:2018

Other standard or technical specifications applied

EN 17128:2020

ETSI EN 301 489-17 V3.2.4

Manufacturer: Zhuhai Chang Jing Trade Co., Ltd

Address: Room 2-502 HGSS Building, Ianpu Road, XiangZhou Area, Zhunhai City, China 519000

Date: 27/03/2023

Authorized Representative in the EU:

MT DISTRIBUTION S.R.L
Via Bargellino 10, 40012, Calderara di Reno (BO), Italy

Technical file available from EU headquarter

Declaration Place: Bologna, Italy

Authorized person - First name and surname: Alessandro Summa
Position: CEO

M.T. DISTRIBUTION SRL
Via Bargellino, 10/nc
40012 CALDERARA DI RENO (BO)
Cod. Fisc. 04470940377
Partita IVA 04470940377



NOTE:

This declaration of conformity is only applicable to Electric Scooter sold in countries that follow the CE marking directives.

PLATUM.COM

HEADQUARTERS: VIA BARGELLINO 10 C/D - 40012 CALDERARA DI RENO (BO)

SALES OFFICE: VIA PARACELSO 24, PALAZZO CASSIOPEA 2 - 20864 AGRATE BRIANZA (MB)

MARCHIO REGISTRATO DI M.T. DISTRIBUTION SRL P. IVA 04177060375 CF 01119840377 REA BO-236546



EC Declaration of Conformity

according to the EC Machinery Directive 2006/42/EC, Annex II 1.A.

PLATUM by M.T. Distribution S.R.L.

Address: Via Bargellino 10 c/d, 40012 Calderara di Reno (BO), Italy

This declaration of conformity is issued under the sole responsibility of the Manufacturer

Product Brand: DUCATI SCRAMBLER

Product Model: CROSS-E SPORT

Description of product: Electric Scooter

Serial identification number(s) : DCMF0XXX0XXXXX

The object of the declaration described above fulfils all the relevant provisions of the following Directives:

2006/42/EC Machinery Directive

2014/53/EU Radio Equipment Directive on the harmonization of the laws of the Member States relating to the making available on the market of radio equipment.

2011/65/EU RoHS on the restriction of the use of certain hazardous substances in electrical and electronic equipment

Applicable harmonized standard(s):

EN 300 328 V2.2.2

EN 301 489-1 V1.9.2

EN 62479:2010

EN 62368-1:2014 +AC:2015

EN IEC 63000:2018

Other standard or technical specifications applied

EN 17128:2020

ETSI EN 301 489-17 V3.2.4

Manufacturer: Taizhou Siweiluo Vehicle co., Limite.

Address: NO.509 Tengyun Road, Jiaojiang District, Taizhou City, Zhejiang, China

Date: 28/02/2023

PLATUM.COM

HEADQUARTERS: VIA BARGELLINO 10 C/D - 40012 CALDERARA DI RENO (BO)

SALES OFFICE: VIA PARACELSO 24, PALAZZO CASSIOPEA 2 - 20864 AGRATE BRIANZA (MB)

MARCHIO REGISTRATO DI M.T. DISTRIBUTION SRL P. IVA 04177060375 CF 01119840377 REA BO-236546

Authorized Representative in the EU:

MT DISTRIBUTION S.R.L
Via Bargellino 10, 40012, Calderara di Reno (BO), Italy

Technical file available from EU headquarter

Declaration Place: Bologna, Italy

Authorized person - First name and surname: Alessandro Summa
Position: CEO

M.T. DISTRIBUTION SRL
Via Bargellino, 10/10c
40012 CALDERARA DI RENO (BO)
Cod. Fisc. 04470940377
Partita IVA 04470940377



NOTE:

This declaration of conformity is only applicable to Electric Scooter sold in countries that follow the CE marking directives.

PLATUM.COM

HEADQUARTERS: VIA BARGELLINO 10 C/D - 40012 CALDERARA DI RENO (BO)

SALES OFFICE: VIA PARACELSO 24, PALAZZO CASSIOPEA 2 - 20864 AGRATE BRIANZA (MB)

MARCHIO REGISTRATO DI M.T. DISTRIBUTION SRL P. IVA 04177060375 CF 01119840377 REA BO-236546

Download the Ducati Urban e-Mobility
app for a better use of the product



PLATUM
Shaping urban e-mobility

Imported and distributed by
M.T. Distribution Srl
via Bargellino 10c/d, 40012,
Calderara di Reno, (BO) Italy
www.platum.com

Ducati Motor Holding S.p.A. Official Licensed Product

Errors and omissions excepted